

# FOOD

食品ギフト・テイクアウト 包装資材カタログ

## FOOD GIFT & TAKE OUT PACKAGE CATALOG



## 黒木目ギフト箱



### マークの説明

**ヤ** …ヤマニ規定運賃      **小** …小口運賃  
**元** …1ケースから元払い      **特** …特例運賃  
 ※運賃詳細は単価表にてご確認ください。

**NK-412FS**  
 肉箱 黒小 FS

サイズ: 188×256×52

入数: 50      重量: 191g

3辺合計: 60サイズ

●材質: E段      ●仕様: フタ・身・枠

商品画像

品番: 商品番号

商品名

マーク

商品情報

サイズは基本的に内寸表示です。

## ご利用ガイド

### ご注文について

- 「商品番号」と「商品名」にてご注文ください。また、数量はカタログ記載の「発注単位(ケース単位)」でご注文ください。
- お電話でのご注文は、聞き違いによるミスが予想されますので、「ファックス」をご利用ください。
- ご注文の際は、それぞれの注意事項をよくお読みの上、お問い合わせください。

### カタログ掲載商品について

- カタログ内のサイズ表記は全てmmです。
- サイズ表記は内寸法です。
- カタログ記載の寸法は、箱内寸:正面×奥行×高さ、手提袋:正面×マチ×高さにて表示しております。(一部例外のものもあります。)
- 印刷の都合上、写真と実物の色が異なる場合がございます。
- 写真で商品サイズが比較しづらい場合がございます。カタログのサイズ表記、サンプルでご確認ください。
- 商品の仕様、区分を予告なく変更する場合がございます。あらかじめ、ご了承ください。
- 輸入品は、予期せぬ状況が起きた場合、納期が大きく遅れる場合がございます。あらかじめ、ご了承ください。
- 諸般の事情により、変更や販売中止になる場合がございます。

### 単価について

- 別途、「単価表」にてご案内しております。
- 単価表には消費税は含まれておりません。

### 在庫について

- 在庫状況につきましては、お問い合わせください。
- 季節商品はシーズン中でも品切れとなる場合があります。

### 配送について

- 《午前中受付分 → 当日出荷》 《午後受付分 → 翌日出荷》
- 商品の発送につきましては、当日出荷を努力しておりますが、繁忙期(7~8月・11~12月)には翌日出荷となる場合もありますので、ご了承ください。
- 運送便の都合等により、若干遅れる場合があります。
- 商品により午前中の受付分でも当日出荷できない商品もあります。

### 返品・交換について

- 万一ご注文と異なる商品や不良品をお届けした場合には、返品・交換のご対応をさせていただきますので、商品到着後一週間以内にご連絡をお願いいたします。
- お客様のご都合による返品につきましては、原則としてお受けいたしません。
- 「名入加工」商品及び一度使用された商品のご返品はお受けできません。

### 商品サンプルについて

- サンプルについては有償(実費)とさせていただきます。
- サンプル配送手数料についてはお客様のご負担となります。
- 一部サンプルの揃わない商品もありますので、ご了承ください。

### 名入加工・別注商品について

- 「名入加工」「別注商品」につきましては、お気軽にご相談ください。

### 運賃について

- 商品の運賃は、単価表またはお見積書の「運賃規定」をご確認ください。

**ヤ** …ヤマニ規定運賃      **元** …1ケースから元払い

**小** …小口運賃      **特** …特例運賃

- **元・小・特** は北海道、沖縄、離島は実費になります。

精肉



03

水産



29

椎茸



63

テイクアウト



67

竹皮柄・竹かご

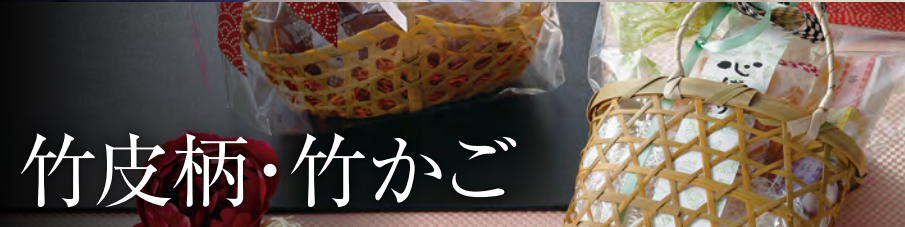

134

砂糖・米・袋・その他ギフト



139

クール



147

仏事



167

CATEGORY

# 精肉

お歳暮、お中元などの季節のご挨拶や御礼、お祝いに。さまざまなシチュエーションに最適なギフトパッケージを揃えました。



## 黒木目ギフト箱

人気の黒木目の柄が中身を引き立てます。

肉箱 黒

| 4size



シート柄

3段

2段



information

# オリジナル 箔押し できます！

### NK-456FS

肉箱 黒 3段 FS

サイズ:215×288×100

入数:50 重量:400g

3辺合計:80サイズ

●材質:E段 ●仕様:フタ・身・枠

### NK-410FS

肉箱 黒 深口 FS

サイズ:213×283×68

入数:50 重量:267g

3辺合計:80サイズ

●材質:E段 ●仕様:フタ・身・枠

## 肉箱 黒スリーブ

| 2size

2段

トレーサイズ  
約210×280mmが入ります。



① NK-446

1段

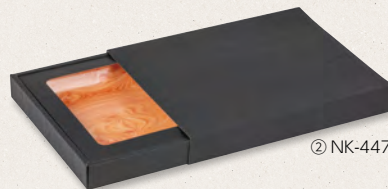

② NK-447

1段



### NK-411FS

肉箱 黒 浅口 FS

サイズ:213×283×36

入数:50 重量:174g

3辺合計:60サイズ

●材質:E段 ●仕様:フタ・身・枠

### NK-412FS

肉箱 黒 小 FS

サイズ:188×256×52

入数:50 重量:191g

3辺合計:60サイズ

●材質:E段 ●仕様:フタ・身・枠

## 肉箱 黒スリーブ

品番	品名	サイズ	入数	重量	3辺合計
① NK-446	深口	213×283×68	50	235g	80サイズ
② NK-447	浅口	213×283×36	50	166g	60サイズ

●材質:F段 ●仕様:スリーブ・身・枠

## 肉箱 エアーキャップ袋

| 2size

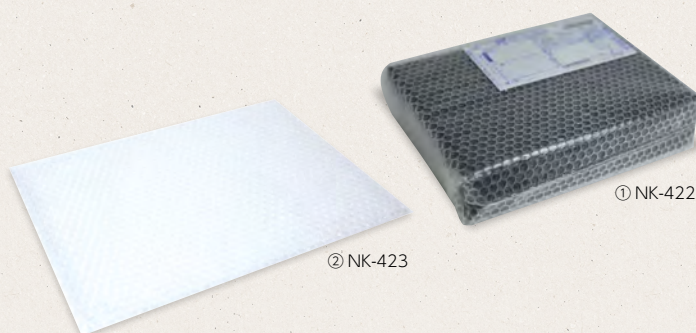

このまま  
発送できます！

## 肉箱 エアーキャップ袋

品番	品名	サイズ	入数	重量
① NK-422	深口用	250×370×80	100	15g
② NK-423	浅口用	300×385	100	14g

●材質:PE  
※送り状、口止めテープは付いていません。



このマークのついている商品は、FSC®森林認証紙を使用した商品になります。(FSC® C134978)

黒木目宅配用ギフト箱

| 2size



① NK-438

② NK-443

宅配用 ヤ

品番	品名	サイズ	入数	重量	3辺合計
① NK-438	ギフト箱	280×210×60	100	178g	60サイズ
② NK-443	ギフト箱 深口	280×210×97	50	250g	80サイズ

●材質: E段

黒木目宅配箱

| 3size



① NK-440

② NK-441

② NK-441  
③ NK-442

黒木目宅配箱 ヤ

品番	品名	サイズ	入数	重量	3辺合計
① NK-440	小	255×190×62	100	116g	60サイズ
② NK-441	大浅口	340×242×43	100	142g	80サイズ
③ NK-442	大深口	340×242×78	50	189g	80サイズ

●材質: ①5号段、②③E段

黒ギフト箱

ミエル肉箱 FS



窓にフィルムは貼っていません。



NK-454FS  
ミエル肉箱 FS

ヤ

サイズ: 283×213×45  
入数: 100(25×4) 重量: 59g

●材質: 紙

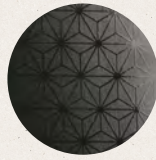

シート柄



NK-455FS  
紙トレイ 28×20 FS

ヤ

サイズ: 280×200×38(底 266×182)  
入数: 200(25×8) 重量: 47g

●材質: 紙 ●仕様: 内側/PP貼

information

紙トレイは内側PP貼のため、商品を直接入れられます。



肉箱と紙トレイセットをご利用いただけます。

ワンタッチ黒箱

| 3size



① NK-451

② NK-452

③ NK-453

information



底面はワンタッチ組立

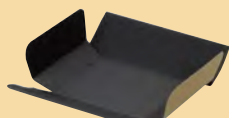

黒の片段台紙付

ワンタッチ黒箱 片段台紙付

ヤ

品番	品名	サイズ	入数	重量	3辺合計
① NK-451	中	230×160×85	50	165g	60サイズ
② NK-452	大	240×200×85	50	200g	60サイズ
③ NK-453	長	280×140×65	50	145g	60サイズ

●材質: 本体/E段、台紙/片段 ●仕様: 底ワンタッチ



このマークのついている商品は、FSC®森林認証紙を使用した商品になります。(FSC® C134978)

# 木目ギフト箱

高級感のある木目のパッケージを揃えました。

## 雲竜ゴールド

| 2size

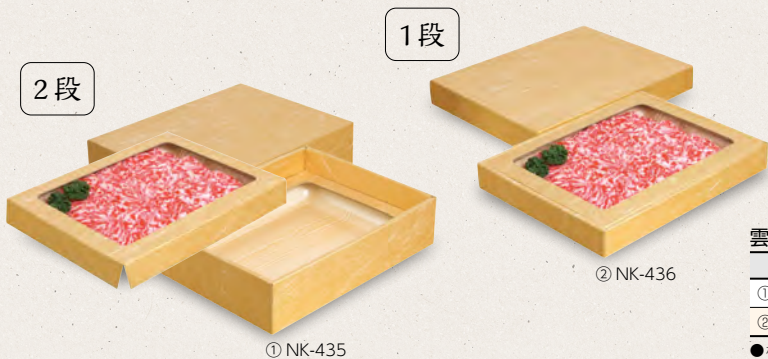

### 雲竜ゴールド

品番	品名	サイズ	入数	重量	3辺合計
① NK-435	2段	213×283×68	50	325g	80サイズ
② NK-436	1段	213×283×36	50	205g	60サイズ

●材質: E段 ●仕様: フタ・身・枠

## 肉箱

| 2size

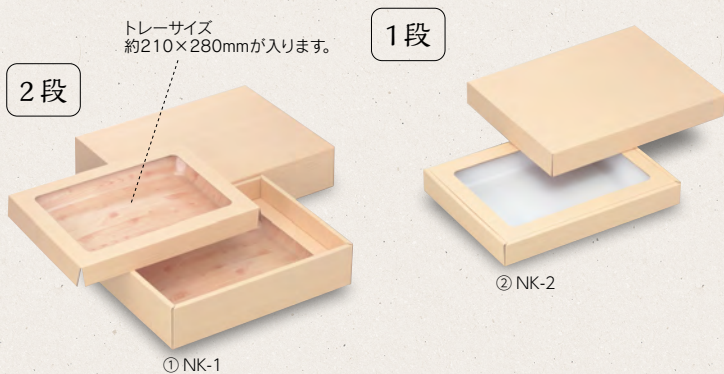

### 肉箱

品番	品名	サイズ	入数	重量	3辺合計
① NK-1	深口	213×283×68	50	267g	80サイズ
② NK-2	浅口	213×283×36	50	174g	60サイズ

●材質: E段 ●仕様: フタ・身・枠

## 精肉木箱焼杉

| 4size

納期 5日

組立済



### 精肉木箱焼杉

品番	品名	サイズ	入数	重量
① NK-71	小	230×182×35	56	168g
② NK-72	中	232×206×35	56	177g
③ NK-73-1	大	285×207×35	40	216g
④ NK-73-2	特大	285×230×35	40	226g

●材質: フタ/紙、身/木、クギ打ち

## ギフト木箱

| 2size

10個から出荷OK! 小ロット対応木箱!  
木箱は必要だけど数量が多い、との要望に応えました。

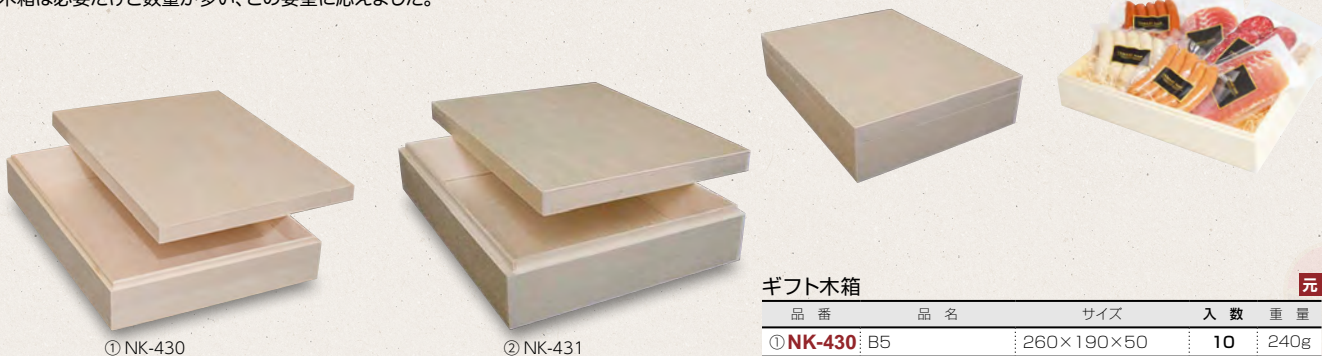

### ギフト木箱

品番	品名	サイズ	入数	重量
① NK-430	B5	260×190×50	10	240g
② NK-431	A4	300×220×60	10	325g

●材質: ファルカタ ●仕様: フタ・身

## 発泡ウッド

保冷効果があり、一般的なギフトにおすすめ。

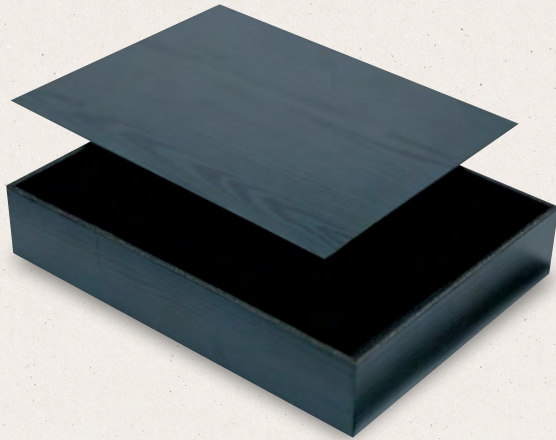

## 黒杉の精肉箱

| 3size

人気の黒木目柄！  
木目柄発泡素材で組み立ての必要がありません。



### 黒杉の精肉箱

元

品番	品名	サイズ	入数	重量
① NK-439	500g	195×165×32	80	25g
② NK-424	1kg	258×198×31	60	35g
③ NK-425	1.5kg	263×198×44	60	39g

●材質:PSP ●仕様:フタ・身



## ウッド精肉折赤杉

| 4size

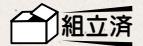

### ウッド精肉折赤杉

元

品番	品名	サイズ	入数	重量
① NK-80	小	233×143×30	210	69.7g
② NK-81	大	258×178×39	100	95.7g
③ NK-82	特大	268×198×42	80	109.5g
④ NK-83	特々大	287×208×49	80	128.8g

●材質:フタ・身(側)/PSP、底/紙

## ウッド精肉折(金文字)

| 4size



### ウッド精肉折(金文字)

元

品番	品名	サイズ	入数	重量
① NK-405	小	234×143×30	120	73.5g
② NK-406	大	259×179×39	80	106g
③ NK-407	特大	267×199×42	80	120g
④ NK-408	特々大	289×209×49	50	132g

●材質:フタ・身(側)/PSP、底/紙

## 精肉折(関東杉)

| 4size

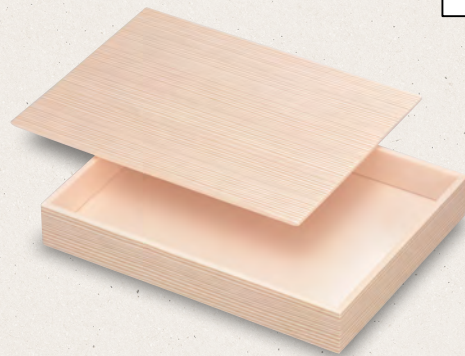

### 精肉折(関東杉)

元

品番	品名	サイズ	入数	重量
① NK-84	1kg	200×260×31	135	47g
② NK-85	1.5kg用浅	200×265×43	100	59.5g
③ NK-86	1.5kg用並	186×240×64	80	59g
④ NK-87	2kg用	200×265×64	70	67.9g

●材質:PSP ●仕様:フタ・身



## 撥水宅配箱

食品を送るのに最適なはっ水加工のパッケージを集めました。

### 両面はっ水加工箱

| 4size

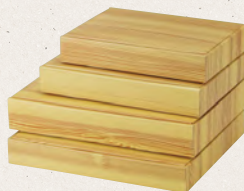

- ① NK-55
- ② NK-56
- ③ NK-57
- ④ NK-58



#### 肉の宅配箱



品番	品名	サイズ	入数	重量	3辺合計
① NK-55	1	270×200×45	100	138g	60サイズ
② NK-56	2	295×215×45	100	158g	60サイズ
③ NK-57	3	350×250×55	100	222g	80サイズ
④ NK-58	4	335×280×45	100	188g	80サイズ

●材質: E段 ●仕様: 両面/はっ水加工

### 木目はっ水ギフト箱(両面はっ水)

| 4size



#### 木目ギフトBOX



品番	品名	サイズ	入数	重量	3辺合計
① NK-418	小	250×180×50	100	169g	60サイズ
② NK-419	中	250×180×60	100	191g	60サイズ
③ NK-420	大	290×215×63	100	234g	80サイズ
④ NK-421	特大	290×215×92	50	308g	80サイズ

●材質: E段 ●仕様: フタ・身・底/バット、両面/はっ水加工

### 片面撥水加工箱

| 6size



品番	品名	サイズ	入数	重量	3辺合計
① NK-350	撥水宅配箱1	255×190×66	100	122g	60サイズ
② NK-351	撥水宅配箱2	255×190×100	100	156g	60サイズ
③ NK-352	撥水宅配箱3	280×215×65	100	142g	60サイズ
④ NK-353	撥水宅配箱4	280×215×95	50	174g	80サイズ
⑤ NK-354	撥水宅配箱5	305×220×100	50	192g	80サイズ
⑥ A-54	新巻姿切り身箱	340×210×65	100	184g	80サイズ

●材質: ①~⑤E段、⑥本体・仕切/5号段 ●仕様: 外側/はっ水加工

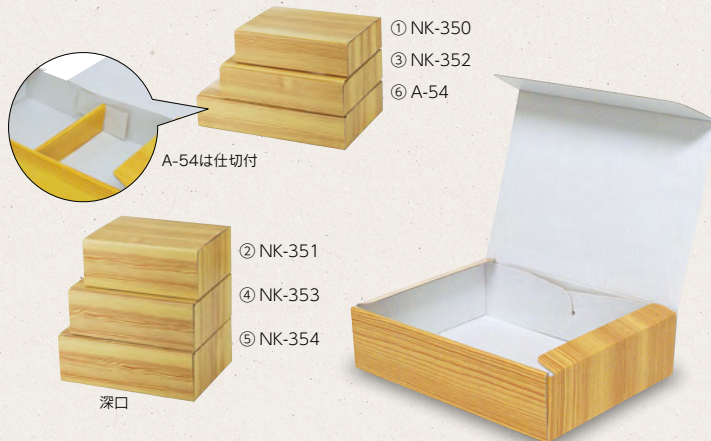

表面にはっ水加工を施した段ボールの宅配箱。  
 ※紙の切り口、曲がる部分からは浸透しません。耐水加工ではありません。



## はっ水宅配箱 黒

| 24size

**外側**  
はっ水加工商品

高級感ある黒の箱。  
ワンランク上のギフトに最適です。



- ① EE-41B
- ② EE-42B
- ③ EE-43B
- ④ EE-44B
- ⑤ EE-45B
- ⑥ EE-46B

### はっ水宅配箱 4cm 黒

ヤ

品番	サイズ	入数	重量	3辺合計
① <b>EE-41B</b>	220×150×40	200(50×4)	70g	60サイズ
② <b>EE-42B</b>	260×180×40	200(50×4)	89g	60サイズ
③ <b>EE-43B</b>	300×210×40	200(50×4)	111g	60サイズ
④ <b>EE-44B</b>	330×230×40	100(50×2)	128g	80サイズ
⑤ <b>EE-45B</b>	360×250×40	100(50×2)	148g	80サイズ
⑥ <b>EE-46B</b>	400×280×40	100(50×2)	173g	80サイズ

●材質:E段 ●仕様:外側/はっ水加工



- ① EE-61B
- ② EE-62B
- ③ EE-63B
- ④ EE-64B
- ⑤ EE-65B
- ⑥ EE-66B

### はっ水宅配箱 6cm 黒

ヤ

10枚包装

ヤ

品番	サイズ	入数	重量	3辺合計	品番	入数
① <b>EE-61B</b>	220×150×60	200(50×4)	84g	60サイズ	① -	-
② <b>EE-62B</b>	260×180×60	200(50×4)	113g	60サイズ	② -	-
③ <b>EE-63B</b>	300×210×60	200(50×4)	138g	60サイズ	③ <b>EE-63BH</b>	100(10×10)
④ <b>EE-64B</b>	330×230×60	100(50×2)	153g	80サイズ	④ -	-
⑤ <b>EE-65B</b>	360×250×60	100(50×2)	178g	80サイズ	⑤ -	-
⑥ <b>EE-66B</b>	400×280×60	100(50×2)	198g	80サイズ	⑥ -	-

●材質:E段 ●仕様:外側/はっ水加工



- ① EE-91B
- ② EE-92B
- ③ EE-93B
- ④ EE-94B
- ⑤ EE-95B
- ⑥ EE-96B

### はっ水宅配箱 9cm 黒

ヤ

10枚包装

ヤ

品番	サイズ	入数	重量	3辺合計	品番	入数
① <b>EE-91B</b>	220×150×90	100(50×2)	112g	60サイズ	① -	-
② <b>EE-92B</b>	260×180×90	100(50×2)	142g	60サイズ	② <b>EE-92BH</b>	100(10×10)
③ <b>EE-93B</b>	300×210×90	100(50×2)	177g	80サイズ	③ -	-
④ <b>EE-94B</b>	330×230×90	100(50×2)	198g	80サイズ	④ -	-
⑤ <b>EE-95B</b>	360×250×90	50(25×2)	220g	80サイズ	⑤ -	-
⑥ <b>EE-96B</b>	400×280×90	50(25×2)	250g	80サイズ	⑥ -	-

●材質:5号段 ●仕様:外側/はっ水加工



- ① EE-691B
- ② EE-692B
- ③ EE-693B
- ④ EE-694B
- ⑤ EE-695B
- ⑥ EE-696B

### はっ水宅配箱 12cm 黒

ヤ

品番	サイズ	入数	重量	3辺合計
① <b>EE-691B</b>	220×150×120	50(25×2)	152g	60サイズ
② <b>EE-692B</b>	260×180×120	50(25×2)	189g	60サイズ
③ <b>EE-693B</b>	300×210×120	50(25×2)	225g	80サイズ
④ <b>EE-694B</b>	330×230×120	50(25×2)	254g	80サイズ
⑤ <b>EE-695B</b>	360×250×120	50(25×2)	282g	80サイズ
⑥ <b>EE-696B</b>	400×280×120	50(25×2)	325g	100サイズ

●材質:B号段 ●仕様:外側/はっ水加工



水を弾くので  
クール便に最適!!



## はっ水宅配箱 白

| 24size

何にでも使える白無地箱です。

**外側**  
はっ水加工商品



- ① EE-41W
- ② EE-42W
- ③ EE-43W
- ④ EE-44W
- ⑤ EE-45W
- ⑥ EE-46W

### はっ水宅配箱 4cm 白

ヤ

品番	サイズ	入数	重量	3辺合計
① <b>EE-41W</b>	220×150×40	200(50×4)	78g	60サイズ
② <b>EE-42W</b>	260×180×40	200(50×4)	100g	60サイズ
③ <b>EE-43W</b>	300×210×40	200(50×4)	125g	60サイズ
④ <b>EE-44W</b>	330×230×40	100(50×2)	143g	80サイズ
⑤ <b>EE-45W</b>	360×250×40	100(50×2)	166g	80サイズ
⑥ <b>EE-46W</b>	400×280×40	100(50×2)	197g	80サイズ

●材質:E段 ●仕様:外側/はっ水加工



- ① EE-61W
- ② EE-62W
- ③ EE-63W
- ④ EE-64W
- ⑤ EE-65W
- ⑥ EE-66W

### はっ水宅配箱 6cm 白

ヤ

### 10枚包装

ヤ

品番	サイズ	入数	重量	3辺合計	品番	入数
① <b>EE-61W</b>	220×150×60	200(50×4)	97g	60サイズ	① -	-
② <b>EE-62W</b>	260×180×60	200(50×4)	123g	60サイズ	② -	-
③ <b>EE-63W</b>	300×210×60	200(50×4)	151g	60サイズ	③ <b>EE-63WH</b>	100(10×10)
④ <b>EE-64W</b>	330×230×60	100(50×2)	170g	80サイズ	④ -	-
⑤ <b>EE-65W</b>	360×250×60	100(50×2)	192g	80サイズ	⑤ -	-
⑥ <b>EE-66W</b>	400×280×60	100(50×2)	226g	80サイズ	⑥ -	-

●材質:E段 ●仕様:外側/はっ水加工



- ① EE-91W
- ② EE-92W
- ③ EE-93W
- ④ EE-94W
- ⑤ EE-95W
- ⑥ EE-96W

### はっ水宅配箱 9cm 白

ヤ

### 10枚包装

ヤ

品番	サイズ	入数	重量	3辺合計	品番	入数
① <b>EE-91W</b>	220×150×90	100(50×2)	128g	60サイズ	① -	-
② <b>EE-92W</b>	260×180×90	100(50×2)	154g	60サイズ	② <b>EE-92WH</b>	100(10×10)
③ <b>EE-93W</b>	300×210×90	100(50×2)	193g	80サイズ	③ -	-
④ <b>EE-94W</b>	330×230×90	100(50×2)	216g	80サイズ	④ -	-
⑤ <b>EE-95W</b>	360×250×90	50(50×1)	244g	80サイズ	⑤ -	-
⑥ <b>EE-96W</b>	400×280×90	50(50×1)	284g	80サイズ	⑥ -	-

●材質:5号段 ●仕様:外側/はっ水加工



- ① EE-691W
- ② EE-692W
- ③ EE-693W
- ④ EE-694W
- ⑤ EE-695W
- ⑥ EE-696W

### はっ水宅配箱 12cm 白

ヤ

品番	サイズ	入数	重量	3辺合計
① <b>EE-691W</b>	220×150×120	50(25×2)	165g	60サイズ
② <b>EE-692W</b>	260×180×120	50(25×2)	203g	60サイズ
③ <b>EE-693W</b>	300×210×120	50(25×2)	244g	80サイズ
④ <b>EE-694W</b>	330×230×120	50(25×2)	275g	80サイズ
⑤ <b>EE-695W</b>	360×250×120	50(25×2)	307g	80サイズ
⑥ <b>EE-696W</b>	400×280×120	50(25×2)	353g	100サイズ

●材質:B段 ●仕様:外側/はっ水加工

## エコター宅配箱



### information

**エコターとは**  
段ボールに鉱物の微粒子をコーティングすることにより鉱物と樹脂の相乗効果を発揮して耐熱性、耐水性、耐油性に優れた商品です。

**NK-426**  
エコター宅配箱 **ヤ**  
サイズ:280×215×72  
入数:100 重量:140g  
3辺合計:60サイズ  
●材質:E段 ●仕様:両面/はっ水加工

## はっ水ホワイトボックス



**SK-147**  
はっ水ホワイトボックス小 **ヤ**  
サイズ:235×150×52  
入数:300 重量:48g  
3辺合計:60サイズ  
●材質:F段 ●仕様:内側/はっ水加工

## 片面エコクール

| 4size



発泡スチロールに代わる、環境にやさしい断熱保冷段ボール。



① NK-112



② NK-116



③ NK-117



④ NK-118

### 片面エコクール **ヤ**

品番	品名	サイズ	入数	重量	3辺合計
① NK-112	小	292×216×72	50	212g	60サイズ
② NK-116	A式1	270×200×90	50	240g	60サイズ
③ NK-117	A式2	300×260×100	50	347g	80サイズ
④ NK-118	A式3	350×250×160	50	421g	80サイズ

●材質:①B段、②~④A段 ●仕様:内側/はっ水加工



## クールBOX

| 2size



発泡スチロールに代わる、環境にやさしい断熱保冷段ボール。



① 34-27



② 34-30 **ヤ**

### クールBOX **ヤ**

品番	品名	サイズ	入数	重量	3辺合計
① 34-27	9号	260×185×125	50	212g	60サイズ
② 34-30	12号	320×230×140	50	297g	80サイズ

●材質:A段 ●仕様:両面/はっ水加工

### information

## 水に強い!はっ水加工!

はっ水加工とは、段ボールの紙の表面をはっ水コーティングする加工。

### メリット

段ボール紙の表面にはっ水加工を施しているため、ある程度の水がかかっても水を弾いて段ボールに浸み込みにくく、箱の強度を守ります。

- 箱の外側はっ水加工の場合  
箱外箱の水分結露を弾き、作業時や輸送時における水漏れが軽減できます。
- 箱の内側はっ水加工の場合  
冷凍食品、保冷剤など中身の結露を弾き、水分が表に浸み出るのを一時的に保ちます。

### デメリット

- ・段ボール原紙に加工するため、はっ水加工面にはフレキソ印刷ができません。
- ・箱の外側にはっ水加工をした場合、はっ水加工面が滑りやすくなり、箱を組んだ状態で重ねておくと落下する可能性があります。
- ・水を弾くはっ水加工ですので切り口、曲がる部分から浸透します。耐水加工ではありません。



# 発泡BOXから紙BOXへの切り替え

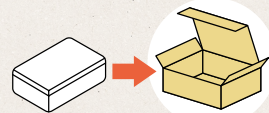

## 1 運賃コストダウン!

- 厚さ3cmであれば、縦(6cm)×横(6cm)×高さ(6cm)で合計18センチも大きくなってしまいます。
- 紙BOXならば、かさばらずにサイズダウンが出来ます。

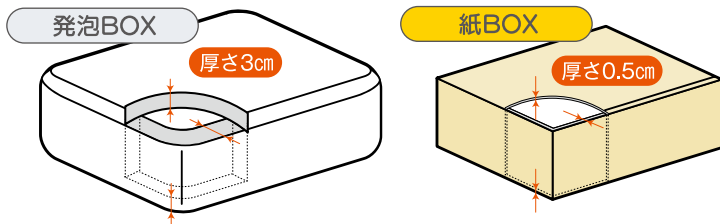

《東京→大阪間》クール便使用料金比較  
※表示金額は目安になります。

	運送会社A社料金	運送会社B社料金
100サイズ	2,295円 ⬇️-625円	2,090円 ⬇️-410円
80サイズ	1,670円 ⬇️-455円	1,680円 ⬇️-345円
60サイズ	1,215円	1,335円

サイズが1ランク下がるだけで大幅なコストダウンが出来ます。

## 2 紙BOX(ダンボール)だからゴミ処理が簡単!

- 紙BOX(ダンボール)は折りたたんで簡単に処理が出来ます。
- 大きい発泡BOX(発泡スチロール)は処分が大変です。

## 3 冷気が届く!

- 発泡BOX(発泡スチロール)は外気を遮断しやすい為、温度管理した状態でも中身には冷気が入りにくい状態になっています。

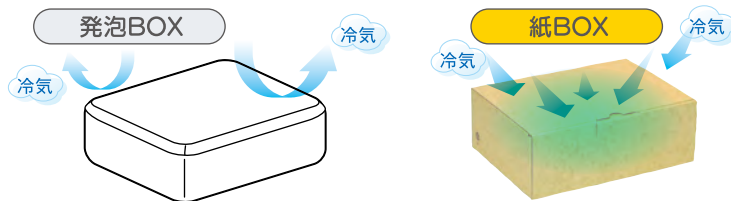

## 4 保管スペース減!

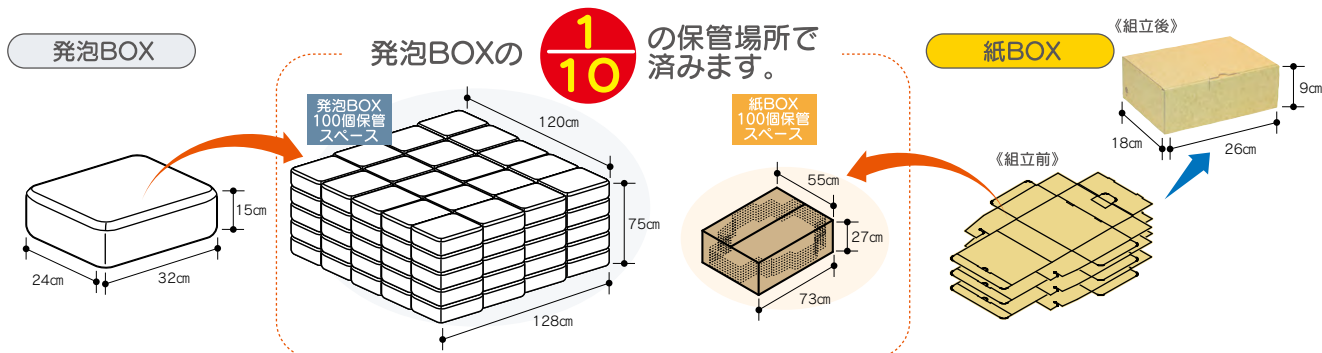

# 宅配箱

## サービス宅配箱

| 2size



① NK-444



② NK-445



### サービス宅配箱



品番	品名	サイズ	入数	重量	3辺合計
① NK-444	浅口	285×218×58	100	132g	60サイズ
② NK-445	深口	285×218×99	100	177g	80サイズ

●材質:E段

## 木目宅配箱



シート柄



### NK-390 木目宅配箱



サイズ:275×205×90

入数:200 重量:168g

3辺合計:80サイズ

●材質:E段 ●仕様:底ワンタッチ

## 送り箱

| 3size



シート柄

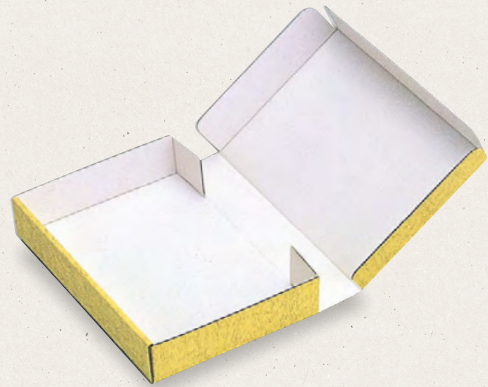

### 送り箱



品番	品名	サイズ	入数	重量	3辺合計
① NK-31	小	262×193×48	100	105g	60サイズ
② NK-23	中	305×200×53	100	129g	60サイズ
③ NK-24	大	354×250×64	100	186g	80サイズ

●材質:①E段、②③5号段

### 宅送用ギフト箱3cm

| 5size

高さ3cm



- ① EE-120
- ② EE-121
- ③ EE-122
- ④ EE-123
- ⑤ EE-124



シート柄



宅送用ギフト箱3cm

ヤ

品番	サイズ	入数	重量	3辺合計
① EE-120	255×130×30	200(50×4)	63g	60サイズ
② EE-121	265×170×30	200(50×4)	80g	60サイズ
③ EE-122	285×210×30	200(50×4)	98g	60サイズ
④ EE-123	300×230×30	200(50×4)	109g	60サイズ
⑤ EE-124	350×260×30	200(50×4)	135g	80サイズ

●材質:E段

### 宅送用ギフト箱5cm

| 6size

高さ5cm



- ① EE-180
- ② EE-181
- ③ EE-182
- ④ EE-183
- ⑤ EE-184
- ⑥ EE-185



シート柄



宅送用ギフト箱5cm

ヤ

品番	サイズ	入数	重量	3辺合計
① EE-180	210×150×50	100(25×4)	74g	60サイズ
② EE-181	240×170×50	100(25×4)	88g	60サイズ
③ EE-182	270×190×50	100(25×4)	112g	60サイズ
④ EE-183	300×210×50	100(25×4)	128g	60サイズ
⑤ EE-184	325×230×50	100(25×4)	148g	80サイズ
⑥ EE-185	350×250×50	100(25×4)	162g	80サイズ

●材質:①②E段、③~⑥5号段

### 1枚の組立式6cm

| 6size

高さ6cm



- ① EE-61
- ② EE-62
- ③ EE-63
- ④ EE-64
- ⑤ EE-65
- ⑥ EE-66



シート柄



お好み箱1枚の組立式6cm

ヤ

品番	サイズ	入数	重量	3辺合計
① EE-61	220×150×60	200(50×4)	86g	60サイズ
② EE-62	260×180×60	200(50×4)	111g	60サイズ
③ EE-63	300×210×60	200(50×4)	138g	60サイズ
④ EE-64	330×230×60	100(50×2)	154g	80サイズ
⑤ EE-65	360×250×60	100(50×2)	177g	80サイズ
⑥ EE-66	400×280×60	100(50×2)	204g	80サイズ

●材質:E段

### 宅送用ギフト箱7cm

| 5size

高さ7cm



- ① EE-130
- ② EE-131
- ③ EE-132
- ④ EE-133
- ⑤ EE-134



シート柄



宅送用ギフト箱7cm

ヤ

品番	サイズ	入数	重量	3辺合計
① EE-130	160×160×70	100(50×2)	84g	60サイズ
② EE-131	180×180×70	100(50×2)	93g	60サイズ
③ EE-132	240×205×70	100(50×2)	122g	60サイズ
④ EE-133	270×220×70	100(50×2)	138g	60サイズ
⑤ EE-134	335×235×70	100(50×2)	172g	80サイズ

●材質:5号段

### 1枚の組立式9cm

| 6size

高さ9cm



- ① EE-91
- ② EE-92
- ③ EE-93
- ④ EE-94
- ⑤ EE-95
- ⑥ EE-96



シート柄



お好み箱1枚の組立式9cm

ヤ

品番	サイズ	入数	重量	3辺合計
① EE-91	220×150×90	100(50×2)	121g	60サイズ
② EE-92	260×180×90	100(50×2)	149g	60サイズ
③ EE-93	300×210×90	100(50×2)	182g	80サイズ
④ EE-94	330×230×90	100(50×2)	204g	80サイズ
⑤ EE-95	360×250×90	50(50×1)	236g	80サイズ
⑥ EE-96	400×280×90	50(50×1)	272g	80サイズ

●材質:5号段

### 宅送用ギフト箱12cm

| 5size

高さ12cm



- ① EE-160
- ② EE-161
- ③ EE-162
- ④ EE-163
- ⑤ EE-164



シート柄



宅送用ギフト箱12cm

ヤ

品番	サイズ	入数	重量	3辺合計
① EE-160	255×180×120	50(25×2)	185g	60サイズ
② EE-161	275×200×120	50(25×2)	211g	80サイズ
③ EE-162	290×220×120	50(25×2)	228g	80サイズ
④ EE-163	310×240×120	50(25×2)	247g	80サイズ
⑤ EE-164	330×260×120	50(25×2)	274g	80サイズ

●材質:B段

# ビン詰ギフト箱

## information

適応瓶サイズの目安です。

**S**

瓶サイズ  
約60φ×66H



**M**

瓶サイズ  
約60.4φ×87.5H



**L**

瓶サイズ  
約68φ×81H



**LL**

瓶サイズ  
約69.5φ×93H



## 広口瓶S×3本クリアケース



仕切付



**S**

**K-1128**  
広口瓶S×3本クリア

サイズ: 180×60×70

入数: 300 重量: 37g

適応瓶: 約60φ×66Hまで

●材質: PET ●仕様: 本体・仕切

## 広口瓶 1本箱

| 3size



① K-1157

② K-1156

③ K-1154

広口瓶 1本箱

品番	品名	サイズ	入数	重量	適応瓶
① K-1157	S	65×65×68	300	17g	約60φ×66Hまで
② K-1156	M	63×63×92	300	20g	約62φ×90Hまで
③ K-1154	L	72×72×90	300	22g	約70φ×88Hまで

●材質: E段 ●仕様: ①③組底、②底ワンタッチ

## ジャム瓶ギフト箱

| 2size

瓶サイズが違ってもしっかりフィット!



① EE-539



② EE-540

## information



天パット付

ジャム瓶

品番	品名	サイズ	入数	重量
① EE-539	2個箱	168×111×78	100	93g
② EE-540	3個箱	250×111×78	100	130g

●材質: ①E段、②5号段 ●仕様: 本体・仕切・天パット、組底

## 広口瓶M 黒

| 2size

高級感あるマット黒箱。  
フタは両サイド貼り、仕切は一体型なので箱の組立が簡単。



① SY-1



② SY-2

広口瓶M 黒

品番	品名	サイズ	入数	重量	適応瓶
① SY-1	3本箱	195× 90×58	100	125g	約60φ×88Hまで
② SY-2	4本箱	126×190×58	100	145g	約60φ×88Hまで

●材質: F段 ●仕様: フタ・身・仕切

広口瓶ギフト箱

| 6size



① K-1229



② K-1133



③ K-1134



④ K-1150



⑤ K-1151



⑥ K-1153

広口瓶

ヤ

品番	品名	サイズ	入数	重量	適応瓶
① K-1229	M×3本箱	192×90×58	100	117g	約60φ×88Hまで
② K-1133	L×3本箱	216×84×69	100	143g	約68φ×84Hまで
③ K-1134	LL×3本箱	222×95×70	100	153g	約70φ×93Hまで
④ K-1150	S×4本箱	125×145×60	100	131g	約60φ×66Hまで
⑤ K-1151	M×4本箱	126×185×58	100	145g	約60φ×88Hまで
⑥ K-1153	L×6本箱	216×173×69	100	220g	約68φ×84Hまで

●材質:E段 ●仕様:フタ身・仕切

スリム瓶200ml

| 2size

ドレッシングが入る箱です。



① SY-4



② SY-5

information

細瓶用の仕切付きです。



スリム瓶200ml

ヤ

品番	品名	サイズ	入数	重量
① SY-4	2本箱	223×143×62	100	160g
② SY-5	3本箱	223×211×62	50	220g

●材質:E段 ●仕様:本体・仕切

## レトルトBOX

オリジナルカレー等のレトルト食品に最適です。

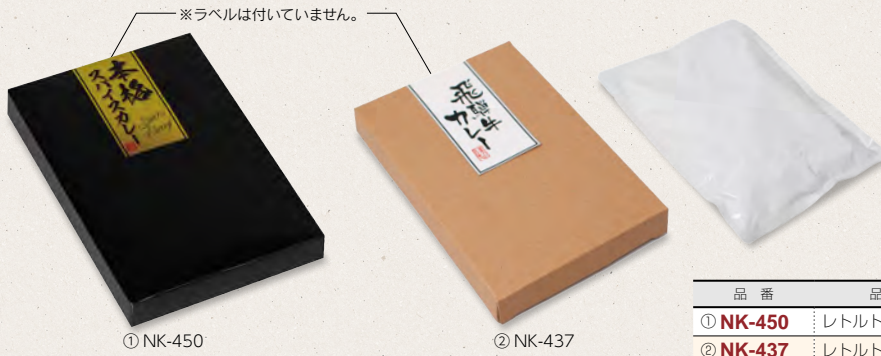

2,000枚～ 木型利用で  
オリジナル別注品が  
作成できます。

品番	品名	サイズ	入数	重量
① NK-450	レトルトBOX 黒	133×197×22	400	30g
② NK-437	レトルトBOX	133×197×22	400	30g

●材質:紙

## ポスティングボックス

### ポスティングボックス 30H



**EE-713**  
ポスティングボックス 30H **ヤ**  
サイズ:317×247×27  
入数:100 重量:96g  
●材質:G段

information

差し込むだけの簡単組立なので、大量発送にも◎。

① ジッパーで簡単開封!

② A4サイズの書類がすっぽり入ります。

③ 送り状貼付。

### ポスティングボックス 25H

| 2size

**外側**  
はっ水加工商品



**EE-680**  
ポスティングボックス 25H **ヤ**  
サイズ:305×225×22  
入数:200 重量:88.5g  
●材質:G段



**EE-681**  
はっ水ポスティングボックス 25H **ヤ**  
サイズ:305×225×22  
入数:200 重量:88.5g  
●材質:G段 ●仕様:外側/はっ水加工

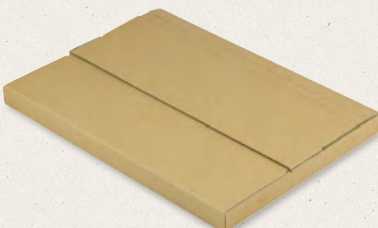

① EE-684

リバーシブル

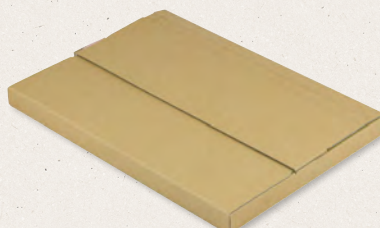

② EE-685

リバーシブル



③ EE-686

※ブラックは両面黒です。



### ポスティングボックス 25H

品番	品名	サイズ	入数	重量
① EE-684	ミント	304×222×20	100	94g
② EE-685	ピンク	304×222×20	100	94g
③ EE-686	ブラック	304×222×20	100	94g

●材質:E段

# 包装資材

## 肉箱 エアーキャップ袋 | 2size

このまま  
発送できます!

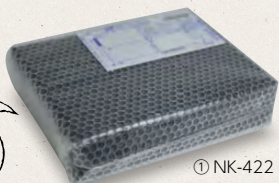

① NK-422



② NK-423

### 肉箱 エアーキャップ袋

品番	品名	サイズ	入数	重量
① NK-422	深口用	250×370×80	100	15g
② NK-423	浅口用	300×385	100	14g

●材質:PE  
※送り状、口止めテープは付いていません。

## エアーキャップ袋 | 4size

ペロ付の平袋タイプです。

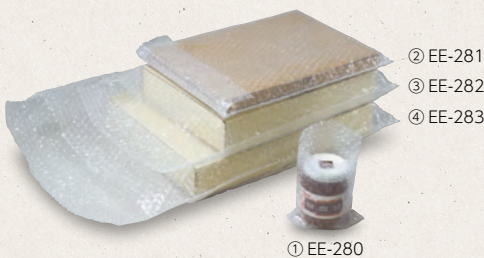

② EE-281  
③ EE-282  
④ EE-283

① EE-280

### エアーキャップ袋

品番	品名	サイズ	入数	重量
① EE-280		12×14 120×140+ペロ20	500	2g
② EE-281		25×35 250×350+ペロ40	200	10g
③ EE-282		30×40 300×400+ペロ40	200	13g
④ EE-283		38×50 380×500+ペロ50	200	21g

●材質:PE

## アルミ保冷シート | 2size

包装紙のように包めます。

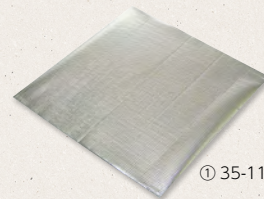

① 35-11

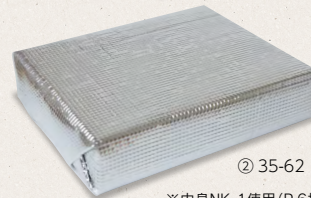

② 35-62

※中身NK-1使用(P.6掲載)  
保冷シートは35-62使用

品番	品名	サイズ	入数	重量
① 35-11	50cm角シート	500×500	300	18g
② 35-62	アルミ保冷シート	500×800	100	20g

●材質:アルミPET・ミナフォーム1mm

## クール宅配袋M

冷凍冷蔵用宅配袋です。  
精肉箱・宅配箱が入ります。

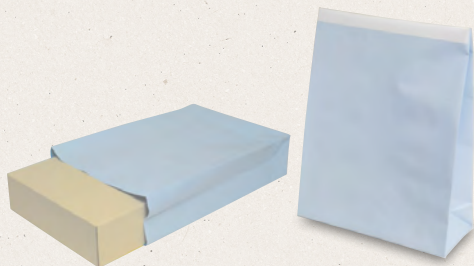

NK-414  
クール宅配袋M

サイズ:260×90×380+ペロ50

入数:200 重量:48g

●材質:本体/ハイマット紙、底/パット/紙

## 精肉ギフト手提袋

マチ広なので容器を傾ける  
ことなく持ち運びできます。



NK-7  
精肉ギフト手提袋

サイズ:350×270×300

入数:100 重量:125g

●材質:片艶晒

## ボーガスペーパー | 2size

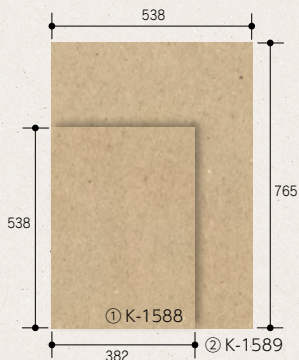

① K-1588

② K-1589

### ボーガスペーパー

品番	品名	サイズ	入数	重量
① K-1588		538×382 382×538	1,000	13g
② K-1589		538×765 538×765	500	26g

●材質:紙



箱詰め時の隙間埋めや瓶のラッピングにお使いください。

## 梱包用シート | 2size

段ボール素材のエコな緩衝材  
折り曲げて箱を包むだけで簡単に梱包できます。



① NK-448

② NK-449

### 梱包用シート

品番	品名	サイズ	入数	重量
① NK-448	浅口・深口兼用	310×240×70	100	106.5g
② NK-449	小用	285×215×55	100	88g

●材質:5号段

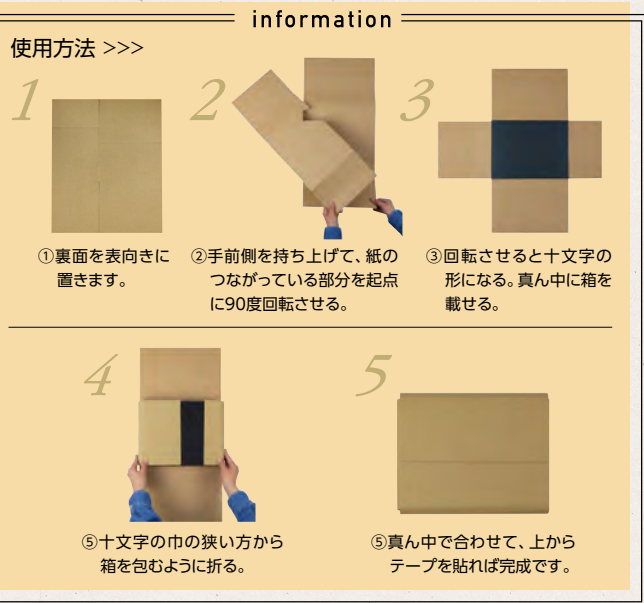

### 使用方法 >>>

- ①裏面を表向きに置きます。
- ②手前側を持ち上げて、紙のつながっている部分を起点に90度回転させる。
- ③回転させると十文字の形になる。真ん中に箱を載せる。
- ④十文字の中の狭い方から箱を包むように折る。
- ⑤真ん中で合わせて、上からテープを貼れば完成です。



## 竹皮 拭真空

昔ながらの天然の竹皮。丈夫で薄く保冷剤の効きが良いです。

| 5size

納期 7日



### 竹皮 拭真空

特

品番	品名	サイズ	入数	1kg枚数
① NK-129	300g用	130~140×450	1(約1kg×1袋)	約150
② NK-130	400g用	160~170×600	1(約1kg×1袋)	約100
③ NK-131	500~600g用	180~190×630	1(約1kg×1袋)	約90
④ NK-132	800g用	200~210×650	1(約1kg×1袋)	約75
⑤ NK-133	1kg用	220~230×700	1(約1kg×1袋)	約60

●材質:竹皮 ※中国産(内地産竹皮もあります。)

## 竹皮(紙)

| 5size

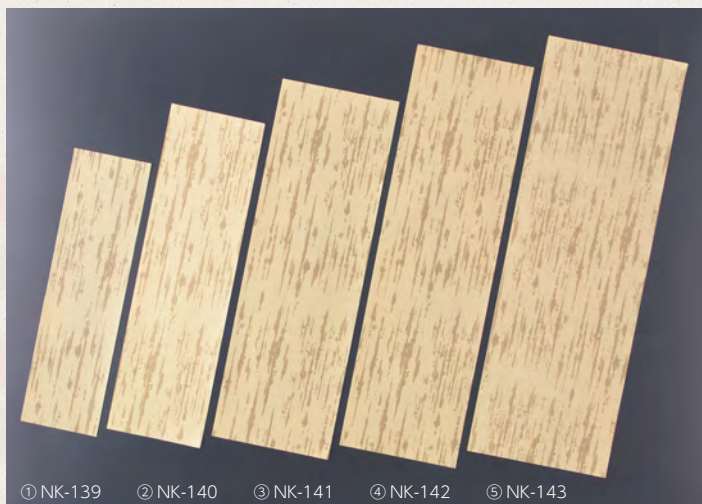

### 竹皮

元

品番	品名	サイズ	入数	重量
① NK-139	No2	100×355	4,800	2.8g
② NK-140	No3	120×415	3,000	3.9g
③ NK-141	No4	150×465	2,400	5.4g
④ NK-142	No5	150×520	2,000	6.1g
⑤ NK-143	No6	180×535	1,600	7.5g

●材質:紙

# プレート

部位プレートを使って見やすく、高級感を演出。

## 精肉部位プレート



### プレート 小

品番	品名	サイズ	入数
① NK-D101	ミスジ	22×47	100
② NK-D102	イチボ	22×47	100
③ NK-D103	ランプ	22×47	100
④ NK-D104	ザブトン	22×47	100
⑤ NK-D105	シャトーブリアン	22×47	100
⑥ NK-D106	三角バラ	22×47	100
⑦ NK-D107	中落カルビ	22×47	100
⑧ NK-D108	カインミ	22×47	100
⑨ NK-D109	ササバラ	22×47	100
⑩ NK-D110	トモサンカク	22×47	100

●材質:コボ

### プレート 小

品番	品名	サイズ	入数
⑪ NK-D111	ロース	22×47	100
⑫ NK-D112	ヒウチ	22×47	100
⑬ NK-D116	肩ロース	22×47	100
⑭ NK-D117	モモ	22×47	100
⑮ NK-D118	バラ	22×47	100
⑯ NK-D119	マルシン	22×47	100
⑰ NK-D120	マルカフ	22×47	100
⑱ NK-D121	マクラ	22×47	100
⑲ NK-D122	内モモ	22×47	100
㉑ NK-D123	ナカ肉	22×47	100
㉒ NK-D124	カメノコ	22×47	100

●材質:コボ



# ラベル

銘柄、部位など便利なラベルを揃えました。

## 雲竜和紙ラベル

| 2size



① NK-X200



② NK-X201



⑩ NK-X218

品番	品名	サイズ	入数
① NK-X200	神戸牛(極上)	54×90	500
② NK-X201	松阪牛(極上)	54×90	500
③ NK-X203	佐賀牛(特撰)	54×90	500
④ NK-X207	飛騨牛(特撰)	54×90	500
⑤ NK-X208	和牛(特撰)	54×90	500
⑥ NK-X209	宮崎牛(極上)	54×90	500
⑦ NK-X210	鹿児島牛(特撰)	54×90	500
⑧ NK-X214	伊予牛(特撰)	54×90	500
⑨ NK-X217	米沢牛(特撰)	54×90	500
⑩ NK-X218	黒毛和牛(特撰)	54×90	500

●材質:雲竜和紙

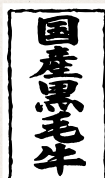

① NK-X124

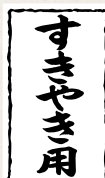

③ NK-X127



④ NK-X128

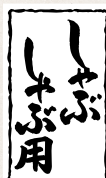

⑤ NK-X129

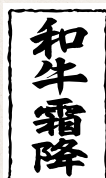

⑩ NK-X135



⑭ NK-X141



⑮ NK-X143

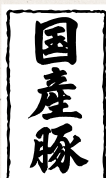

㉒ NK-X147



㉓ NK-X152



㉔ NK-X153

品番	品名	サイズ	入数
① NK-X124	国産黒毛牛	30×50	1,000
② NK-X126	黒毛和牛(横書き)	50×30	1,000
③ NK-X127	すきやき用	30×50	1,000
④ NK-X128	焼肉用	30×50	1,000
⑤ NK-X129	しゃぶしゃぶ用	30×50	1,000
⑥ NK-X131	ステーキ用	30×50	1,000
⑦ NK-X132	冷しゃぶ用	30×50	1,000
⑧ NK-X133	佐賀牛	30×50	1,000
⑨ NK-X134	肥後牛	30×50	1,000
⑩ NK-X135	和牛霜降	30×50	1,000

●材質:雲竜和紙

品番	品名	サイズ	入数
⑪ NK-X137	豚ト口	30×50	1,000
⑫ NK-X139	カルビ焼	30×50	1,000
⑬ NK-X140	鹿児島牛	30×50	1,000
⑭ NK-X141	黒毛牛	30×50	1,000
⑮ NK-X142	国産	30×50	1,000
⑯ NK-X143	国産牛	30×50	1,000
⑰ NK-X144	国内産	30×50	1,000
⑱ NK-X145	国産和牛	30×50	1,000
⑲ NK-X146	国産牛肉	30×50	1,000
㉑ NK-X147	国産豚	30×50	1,000

●材質:雲竜和紙

品番	品名	サイズ	入数
㉒ NK-X148	交雑牛	30×50	1,000
㉓ NK-X149	もち豚	30×50	1,000
㉔ NK-X150	黒豚	30×50	1,000
㉕ NK-X151	鹿児島豚	30×50	1,000
㉖ NK-X152	和牛	30×50	1,000
㉗ NK-X153	黒毛和牛	30×50	1,000
㉘ NK-X154	広島牛	30×50	1,000
㉙ NK-X155	国産黒豚	30×50	1,000

●材質:雲竜和紙



## ハム箱

誰にでも喜ばれるハムギフト。  
贈答用としてギフト用の化粧箱を選んでください。

### ソーセージ箱 特大

ソーセージ、ベーコン等の  
高さの低い商品の詰め合わせにどうぞ。



シート柄

**17-19**  
ソーセージ箱 特大 **ヤ**  
サイズ:320×200×50  
入数:50 重量:239g  
●材質:フタ・身/E段、  
不織布台紙/E段・不織布

### ハム 布台紙

こだわりの逸品をお入れください。

| 3size



シート柄

品番	品名	サイズ	入数	重量
① 17-1	1本	130×205×85	50	230g
② 17-2	2本	225×205×85	50	320g
③ 17-3	3本	295×205×85	50	362g

●材質:フタ・身/E段、布台紙/E段・布

### ハム 不織布台紙付

| 3size



シート柄

品番	品名	サイズ	入数	重量
① 17-4	小	200×120×85	100	111g
② 17-5	中	227×157×85	100	145g
③ 17-6	特大	237×197×85	100	178g

●材質:本体/E段、不織布台紙/E段・不織布 ●仕様:底ワンタッチ

### ハム 不織布台紙付

| 4size

身箱 浅型



品番	品名	サイズ	入数	重量
① 17-111	小	120×200×85	50	197g
② 17-222	中	230×160×85	50	254g
③ 17-333	大	240×200×85	50	272g
④ 17-444	特大	320×200×85	50	324g

●材質:フタ・身/E段、不織布台紙/E段・不織布

### 木箱ハム

| 3size

焼き加工木箱です。  
高級ハム・ローストビーフにどうぞ。

納期 10日



品番	品名	サイズ	入数	重量
① 17-7	1本	120×200×90	20	290g
② 17-8	2本	160×230×90	20	405g
③ 17-9	3本	200×240×90	20	495g

●材質:フタ・身/桐材、不織布台紙/A段・不織布

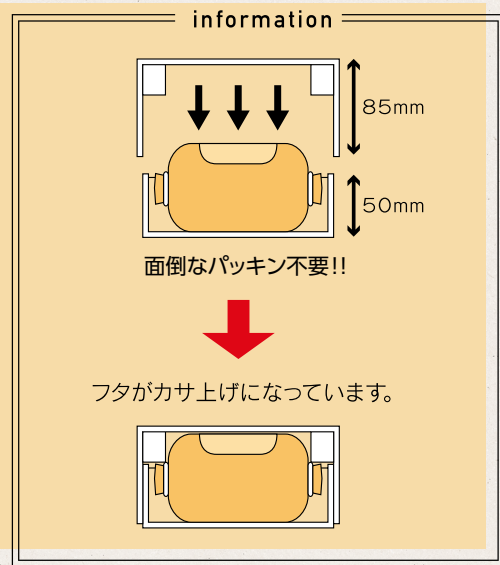

身箱 浅型



パームハム箱 不織布台紙付

品番	品名	サイズ	入数	重量
① 17-15	小	120×200×85(50)	50	170g
② 17-16	中	160×230×85(50)	50	210g
③ 17-17	大	200×240×85(50)	50	240g

●材質:フタ/G段、身/E段、不織布台紙/片段・不織布  
 ※サイズ内の( )は身箱の高さです。

身箱 浅型



パームハム箱 片段台紙付

品番	品名	サイズ	入数	重量
① 17-15A	小	120×200×85(50)	50	153g
② 17-16A	中	160×230×85(50)	50	183g
③ 17-17A	大	200×240×85(50)	50	210g

●材質:フタ/G段、身/E段、台紙/片段  
 ※サイズ内の( )は身箱の高さです。

身箱 浅型



パームハム箱 不織布台紙無

品番	品名	サイズ	入数	重量
① 17-155	小	120×200×85(50)	50	141g
② 17-166	中	160×230×85(50)	50	168g
③ 17-177	大	200×240×85(50)	50	189g

●材質:フタ/G段、身/E段  
 ※サイズ内の( )は身箱の高さです。

焼豚贈答箱



NK-3 焼豚贈答箱

サイズ:98×286×68
入数:50 重量:180g

●材質:E段 ●仕様:フタ・身・底/バット

ナチュラルBOX



ご注文の際は、必ず  
 ヒモ付・ヒモ無をご指定ください。

ナチュラルBOX 布付

品番	品名	サイズ	入数	重量
① 16-18B	15号ヒモ付	120×200×85	100	163g
② 16-18BN	15号ヒモ無	120×200×85	100	159g
③ 16-19B	16号ヒモ付	220×200×85	100	228g
④ 16-19BN	16号ヒモ無	220×200×85	100	220g

●材質:フタ/片段、身/E段、布台紙/E段・布 ●仕様:①③紐付

## ワンタッチ黒箱

| 3size

箱の内面も黒色にすることで中身をさらに引き立てます。  
箱の組立簡単！

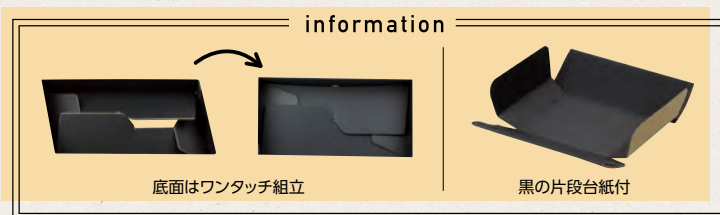

### ワンタッチ黒箱 片段台紙付

ヤ

品番	品名	サイズ	入数	重量	3辺合計
① NK-451	中	230×160×85	50	165g	60サイズ
② NK-452	大	240×200×85	50	200g	60サイズ
③ NK-453	長	280×140×65	50	145g	60サイズ

●材質: E段、台紙/片段 ●仕様: 底ワンタッチ

## 黒木目宅配箱 小



### NK-440 黒木目宅配箱 小

ヤ

サイズ: 255×190×62

入数: 100 重量: 116g

3辺合計: 60サイズ

●材質: 5号段

## はっ水宅配箱 黒

| 2size

## はっ水宅配箱 赤

| 2size



### はっ水宅配箱 黒

ヤ

品番	品名	サイズ	入数	重量	3辺合計
① SK-169BK	大	365×165×130	40	328g	80サイズ
② SK-170BK	特大	450×265×110	30	418g	100サイズ

●材質: B段 ●仕様: 本体・仕切、内側/はっ水加工

### はっ水宅配箱 赤

ヤ

品番	品名	サイズ	入数	重量	3辺合計
① SK-169R	大	365×165×130	40	328g	80サイズ
② SK-170R	特大	450×265×110	30	418g	100サイズ

●材質: B段 ●仕様: 本体・仕切、内側/はっ水加工

## はっ水レッドボックス

| 2size

カニ以外にも“おめでたい”時にお使いください。



### はっ水レッドボックス

ヤ

品番	品名	サイズ	入数	重量	3辺合計
① SK-154	小	400×265×85	50	262g	80サイズ
② SK-155	中	415×250×100	50	280g	80サイズ

●材質: B段 ●仕様: 内側/はっ水加工



## ローストチキン

クリスマス用ローストチキン箱。  
無地のため他の用途にも使えます。

年末在庫切れ注意!



### ミエルハンディー

ヤ

品番	品名	サイズ	入数	重量
① 10-308A	トレー無	244×184×140	100(25×4)	116g
② 10-308B	トレー付	244×184×140	100(本体/25×4、トレイ/50×2)	134g

●材質: 紙(窓/OPP防曇)、②トレー/CT ●仕様: 内側/ハールビル加工



### ローストチキン

元

品番	品名	サイズ	入数	重量
① AIH-11	レッド	240×120×125	150	105g
② AIH-12	クリスマス	250×140×170	60	190g

●材質: ①本体底/パット/紙、②本体/E段、底/パット/紙、持ち手/PE ●仕様: 底フタタッチ

## 不織布保冷袋

不織布素材で作った商品を中心に  
色々な保冷袋を揃えました。  
お肉やケーキの持ち帰りや  
レジャーやスポーツシーンで  
大活躍！



### クールバッグファスナー

3size

商品を引き立てる  
オシャレな保冷バッグは  
いかがですか。

ご使用後は保冷マイバッグとして  
ご利用いただけます。



底折のため正面がきれい



内側はアルミ



ファスナータイプ



ページは内ポケット付。  
保冷剤が入ります。



### クールバッグファスナー

ヤ 小口 小

品番	品名	サイズ	入数	重量	品番	入数
① <b>KSS-1</b>	M黒	250×150×250	50	66g	① -	-
② <b>KSS-2</b>	L黒	300×220×300	50	93g	② -	-
③ <b>KSS-3</b>	LL黒	360×300×360	50	131g	③ -	-
④ <b>KSS-4</b>	M茶	250×150×250	50	52g	④ <b>KSS-4X</b>	10
⑤ <b>KSS-5</b>	L茶	300×220×300	50	76g	⑤ <b>KSS-5X</b>	10
⑥ <b>KSS-6</b>	LL茶	360×300×360	50	110g	⑥ <b>KSS-6X</b>	10
⑦ <b>KSS-7</b>	Mページ	250×150×250	50	55g	⑦ <b>KSS-7X</b>	10
⑧ <b>KSS-8</b>	Lページ	300×220×300	50	79g	⑧ <b>KSS-8X</b>	10
⑨ <b>KSS-9</b>	LLページ	360×300×360	50	121g	⑨ <b>KSS-9X</b>	10

●材質：不織布(内側/アルミ) ●仕様：⑦～⑨内ポケット付  
※在庫なくなり次第、④⑤は⑥、⑦は⑧⑨に仕様変更となります。

オリジナル保冷バッグできます

500枚からOK!

- 保冷袋・トートタイプ 何でもできます。
- 中国製…納期約2～3ヶ月

※色に関する詳細は担当営業にお問合せください。

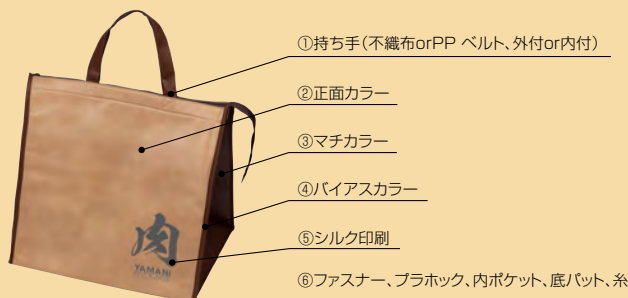

### information

## クールチャックライトブルー小判抜き | 3size

チャック袋は何度も開閉でき再利用できます。

ドライアイス 使用不可    チャック    底マチ 付

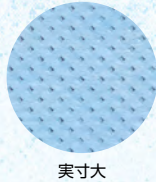
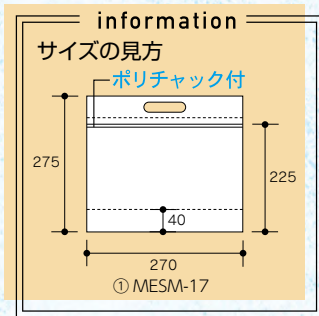

### クールチャックライトブルー小判抜き

品番	品名	サイズ	入数	重量
①MESM-17	S	270×80×225(275)	200	19g
②MESM-18	M	350×120×245(295)	200	22g
③MESM-19	L	410×150×295(345)	200	31g

●材質:4層ラミネート(不織布/PP/VMCP/PP)  
※サイズ内の( )は高さの全長です。

## クールチャックシルバー小判抜き

ドライアイス 使用不可    チャック    底マチ 付



### NK-MES1L

クールチャックシルバー  
小判抜きL

サイズ:410×150×295(345)

入数:200 重量:31g

●材質:3層ラミネート  
(CPP/VMCP/不織布)  
※サイズ内の( )は高さの全長です。

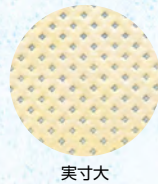

## クールチャックライトオレンジ小判抜き | 3size

ドライアイス 使用不可    チャック    底マチ 付



### クールチャックライトオレンジ小判抜き

品番	品名	サイズ	入数	重量
①NK-MES2S	S	270×80×225(275)	200	19g
②NK-MES2M	M	350×120×245(295)	200	22g
③NK-MES2L	L	410×150×295(345)	200	31g

●材質:4層ラミネート(不織布/PP/VMCP/PP)  
※サイズ内の( )は高さの全長です。

## 持ち手穴付保冷平袋 | 4size



### 平袋

品番	品名	サイズ	入数	重量
①35-40	S	210×275	100	10g
②35-41	M	260×325	100	12.5g
③35-42	L	295×375	100	16g
④35-43	LL	365×475	50	23g

●材質:アルミ

## 持ち手穴付保冷角底袋 | 3size

底マチ 付



### 角底袋

品番	品名	サイズ	入数	重量
①35-44	S	260×70×305	50	13g
②35-45	M	330×130×345	50	22g
③35-46	L	430×120×400	50	29g

●材質:アルミ

## クールチャックシルバー

4size

チャック袋は何度も開閉でき再利用できます。

- ドライアイス 使用不可
- チャック
- 底マチ 付



① MESM-24



② MESM-25



③ MESM-26



④ MESM-27

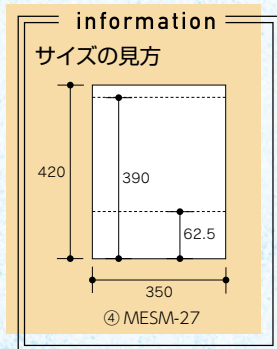

③ MESM-26

210×280サイズの  
トレーが入ります。

### クールチャックシルバー

品番	品名	サイズ	入数	重量	元	小口	元
① MESM-24	S	200×65×245(270)	500	10g		① MESM-24Z	100
② MESM-25	M	245×100×295(325)	500	15g		② MESM-25Z	100
③ MESM-26	L	280×105×345(375)	500	20g		③ MESM-26Z	100
④ MESM-27	LL	350×125×390(420)	500	27g		④ MESM-27Z	100

●材質:3層ラミネート(CPP/VMCP/不織布)  
※サイズ内の( )は高さの全長です。

## ミナフォーム平袋

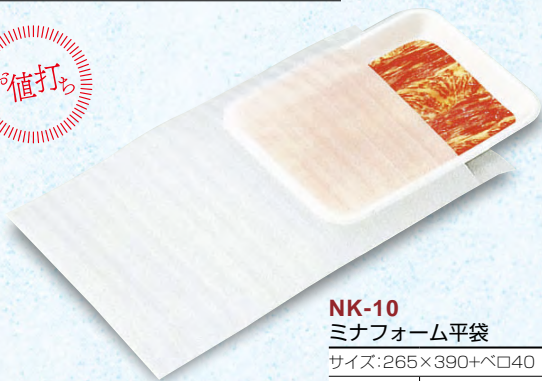

### NK-10 ミナフォーム平袋

サイズ:265×390+ベロ40

入数:400 重量:6g

●材質:ポリエチレン発泡シート

## アルミ保冷シート

2size

包装紙のように包めます。

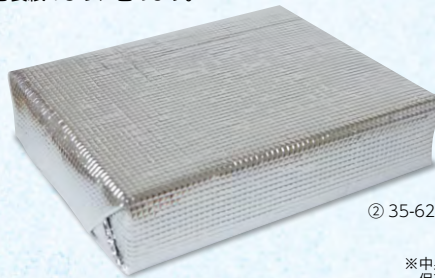

② 35-62

※中身NK-1使用(P.6掲載)  
保冷シートは35-62使用

品番	品名	サイズ	入数	重量	ヤ
① 35-11	50cm角シート	500×500	300	18g	
② 35-62	アルミ保冷シート	500×800	100	20g	

●材質:アルミPET・ミナフォーム1mm

## 保冷剤

中身がゲル状の保冷剤です。

### 保冷剤 フィルムタイプ

5size

#### クールアイスCI

品番	品名	サイズ	入数	重量	元	大口	元
① SUG-51	100g	90×140	150	100g		① SUG-51K	750
② SUG-52	200g	120×170	81	200g		② SUG-52K	405
③ SUG-54	300g	120×190	54	300g		③ SUG-54K	270
④ SUG-55	400g	150×220	36	400g		④ SUG-55K	180
⑤ SUG-56	500g	150×250	32	500g		⑤ SUG-56K	160

●材質:袋/ナイロンポリ、内容物/水・高吸水性ポリマー

#### クールアイスCI



#### クールアイス不織布CIW



### 保冷剤 不織布タイプ

5size

#### クールアイス不織布CIW

品番	品名	サイズ	入数	重量	元	大口	元
① SUG-91	100g	90×140	150	100g		① SUG-91K	750
② SUG-92	200g	120×170	81	200g		② SUG-92K	405
③ SUG-93	300g	120×190	54	300g		③ SUG-93K	270
④ SUG-94	400g	150×220	36	400g		④ SUG-94K	180
⑤ SUG-95	500g	150×250	32	500g		⑤ SUG-95K	160

●材質:袋/不織布、内容物/水・高吸水性ポリマー

CATEGORY

# 水産

素材と品質にこだわる贈り物を、大切なお客様に満足していただける様に、撥水加工した豊富なバリエーションのギフト箱を揃えています。



## 撥水宅配箱

高級感ある黒の箱。ワンランク上のギフトに最適です。

### はっ水ギフト箱

| 3size

内側  
はっ水加工商品



- ① SK-157
- ② SK-158
- ③ SK-159

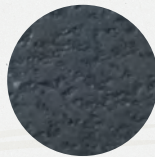

シート柄

### はっ水ギフト箱

品番	品名	サイズ	入数	重量	3辺合計
① SK-157	小	265×220×40	100	115g	60サイズ
② SK-158	中	280×230×55	100	145g	60サイズ
③ SK-159	大	340×235×65	100	180g	80サイズ

●材質:5号段 ●仕様:内側/はっ水加工

### はっ水宅配箱

内側  
はっ水加工商品

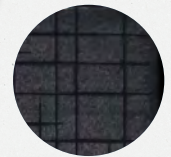

シート柄

### EE-92BK

#### はっ水宅配箱 黒 9cm

サイズ:260×180×90

入数:100 重量:149g

3辺合計:60サイズ

●材質:5号段 ●仕様:内側/はっ水加工

## はっ水レッドボックス

| 2size

他にはない“赤”の宅配箱。  
カニ以外にも“おめでたい”時にお使いください。



② SK-155

① SK-154



シート柄

### はっ水レッドボックス

品番	品名	サイズ	入数	重量	3辺合計
① SK-154	小	400×265×85	50	262g	80サイズ
② SK-155	中	415×250×100	50	280g	80サイズ

●材質:B段 ●仕様:内側/はっ水加工

information

② タラバガニ約4kg入ります。

① スワガニ約2kg入ります。

## はっ水宅配箱 大

| 2color



② SK-169R

① SK-169BK

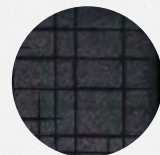

シート柄



シート柄

### はっ水宅配箱 大

品番	品名	サイズ	入数	重量	3辺合計
① SK-169BK	黒	365×165×130	40	328g	80サイズ
② SK-169R	赤	365×165×130	40	328g	80サイズ

●材質:B段 ●仕様:本体・仕切、内側/はっ水加工

## はっ水宅配箱 特大

| 2color



② SK-170R

① SK-170BK

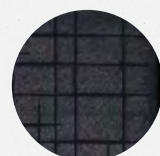

シート柄



シート柄

### はっ水宅配箱 特大

品番	品名	サイズ	入数	重量	3辺合計
① SK-170BK	黒	450×265×110	30	418g	100サイズ
② SK-170R	赤	450×265×110	30	418g	100サイズ

●材質:B段 ●仕様:本体・仕切、内側/はっ水加工

売筋サイズ  
箱高さ 6cm・9cm



## 水に強い! はっ水加工!

発泡スチロールBOXに比べて…

- 外寸サイズダウンで運賃減(80サイズ→60サイズに)
- 在庫スペースが少ない
- 冷気が中身に伝わりやすい(クール便車に有効)
- いただいた方も処分しやすい

※表面にはっ水加工を施した段ボールの宅配箱です。

※水を弾くはっ水加工ですので切り口、曲がる部分から浸透します。耐水加工ではありません。

## はっ水宅配箱 黒

| 24size



高級感ある黒の箱。  
ワンランク上のギフトに最適です。

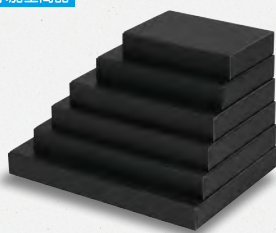

- ① EE-41B
- ② EE-42B
- ③ EE-43B
- ④ EE-44B
- ⑤ EE-45B
- ⑥ EE-46B

### はっ水宅配箱 4cm 黒

品番	サイズ	入数	重量	3辺合計
① <b>EE-41B</b>	220×150×40	200(50×4)	70g	60サイズ
② <b>EE-42B</b>	260×180×40	200(50×4)	89g	60サイズ
③ <b>EE-43B</b>	300×210×40	200(50×4)	111g	60サイズ
④ <b>EE-44B</b>	330×230×40	100(50×2)	128g	80サイズ
⑤ <b>EE-45B</b>	360×250×40	100(50×2)	148g	80サイズ
⑥ <b>EE-46B</b>	400×280×40	100(50×2)	173g	80サイズ

●材質:E段 ●仕様:外側/はっ水加工



- ① EE-61B
- ② EE-62B
- ③ EE-63B
- ④ EE-64B
- ⑤ EE-65B
- ⑥ EE-66B

### はっ水宅配箱 6cm 黒

品番	サイズ	入数	重量	3辺合計	品番	入数
① <b>EE-61B</b>	220×150×60	200(50×4)	84g	60サイズ	① -	-
② <b>EE-62B</b>	260×180×60	200(50×4)	113g	60サイズ	② -	-
③ <b>EE-63B</b>	300×210×60	200(50×4)	138g	60サイズ	③ <b>EE-63BH</b>	100(10×10)
④ <b>EE-64B</b>	330×230×60	100(50×2)	153g	80サイズ	④ -	-
⑤ <b>EE-65B</b>	360×250×60	100(50×2)	178g	80サイズ	⑤ -	-
⑥ <b>EE-66B</b>	400×280×60	100(50×2)	198g	80サイズ	⑥ -	-

●材質:E段 ●仕様:外側/はっ水加工



- ① EE-91B
- ② EE-92B
- ③ EE-93B
- ④ EE-94B
- ⑤ EE-95B
- ⑥ EE-96B

### はっ水宅配箱 9cm 黒

品番	サイズ	入数	重量	3辺合計	品番	入数
① <b>EE-91B</b>	220×150×90	100(50×2)	112g	60サイズ	① -	-
② <b>EE-92B</b>	260×180×90	100(50×2)	142g	60サイズ	② <b>EE-92BH</b>	100(10×10)
③ <b>EE-93B</b>	300×210×90	100(50×2)	177g	80サイズ	③ -	-
④ <b>EE-94B</b>	330×230×90	100(50×2)	198g	80サイズ	④ -	-
⑤ <b>EE-95B</b>	360×250×90	50(25×2)	220g	80サイズ	⑤ -	-
⑥ <b>EE-96B</b>	400×280×90	50(25×2)	250g	80サイズ	⑥ -	-

●材質:B号段 ●仕様:外側/はっ水加工



- ① EE-691B
- ② EE-692B
- ③ EE-693B
- ④ EE-694B
- ⑤ EE-695B
- ⑥ EE-696B

### はっ水宅配箱 12cm 黒

品番	サイズ	入数	重量	3辺合計
① <b>EE-691B</b>	220×150×120	50(25×2)	152g	60サイズ
② <b>EE-692B</b>	260×180×120	50(25×2)	189g	60サイズ
③ <b>EE-693B</b>	300×210×120	50(25×2)	225g	80サイズ
④ <b>EE-694B</b>	330×230×120	50(25×2)	254g	80サイズ
⑤ <b>EE-695B</b>	360×250×120	50(25×2)	282g	80サイズ
⑥ <b>EE-696B</b>	400×280×120	50(25×2)	325g	100サイズ

●材質:B号段 ●仕様:外側/はっ水加工

水を弾くので  
クール便に最適!!



## はっ水宅配箱 白

| 24size

何にでも使える白無地箱です。

**外側**  
はっ水加工商品



- ① EE-41W
- ② EE-42W
- ③ EE-43W
- ④ EE-44W
- ⑤ EE-45W
- ⑥ EE-46W

### はっ水宅配箱 4cm 白

品番	サイズ	入数	重量	3辺合計
① <b>EE-41W</b>	220×150×40	200(50×4)	78g	60サイズ
② <b>EE-42W</b>	260×180×40	200(50×4)	100g	60サイズ
③ <b>EE-43W</b>	300×210×40	200(50×4)	125g	60サイズ
④ <b>EE-44W</b>	330×230×40	100(50×2)	143g	80サイズ
⑤ <b>EE-45W</b>	360×250×40	100(50×2)	166g	80サイズ
⑥ <b>EE-46W</b>	400×280×40	100(50×2)	197g	80サイズ

●材質:E段 ●仕様:外側/はっ水加工



- ① EE-61W
- ② EE-62W
- ③ EE-63W
- ④ EE-64W
- ⑤ EE-65W
- ⑥ EE-66W

### はっ水宅配箱 6cm 白

品番	サイズ	入数	重量	3辺合計
① <b>EE-61W</b>	220×150×60	200(50×4)	97g	60サイズ
② <b>EE-62W</b>	260×180×60	200(50×4)	123g	60サイズ
③ <b>EE-63W</b>	300×210×60	200(50×4)	151g	60サイズ
④ <b>EE-64W</b>	330×230×60	100(50×2)	170g	80サイズ
⑤ <b>EE-65W</b>	360×250×60	100(50×2)	192g	80サイズ
⑥ <b>EE-66W</b>	400×280×60	100(50×2)	226g	80サイズ

●材質:E段 ●仕様:外側/はっ水加工

### 10枚包装

品番	入数
① -	-
② -	-
③ <b>EE-63WH</b>	100(10×10)
④ -	-
⑤ -	-
⑥ -	-

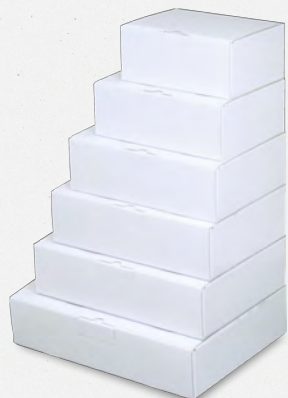

- ① EE-91W
- ② EE-92W
- ③ EE-93W
- ④ EE-94W
- ⑤ EE-95W
- ⑥ EE-96W

### はっ水宅配箱 9cm 白

品番	サイズ	入数	重量	3辺合計
① <b>EE-91W</b>	220×150×90	100(50×2)	128g	60サイズ
② <b>EE-92W</b>	260×180×90	100(50×2)	154g	60サイズ
③ <b>EE-93W</b>	300×210×90	100(50×2)	193g	80サイズ
④ <b>EE-94W</b>	330×230×90	100(50×2)	216g	80サイズ
⑤ <b>EE-95W</b>	360×250×90	50(50×1)	244g	80サイズ
⑥ <b>EE-96W</b>	400×280×90	50(50×1)	284g	80サイズ

●材質:5号段 ●仕様:外側/はっ水加工

### 10枚包装

品番	入数
① -	-
② <b>EE-92WH</b>	100(10×10)
③ -	-
④ -	-
⑤ -	-
⑥ -	-



- ① EE-691W
- ② EE-692W
- ③ EE-693W
- ④ EE-694W
- ⑤ EE-695W
- ⑥ EE-696W

### はっ水宅配箱 12cm 白

品番	サイズ	入数	重量	3辺合計
① <b>EE-691W</b>	220×150×120	50(25×2)	165g	60サイズ
② <b>EE-692W</b>	260×180×120	50(25×2)	203g	60サイズ
③ <b>EE-693W</b>	300×210×120	50(25×2)	244g	80サイズ
④ <b>EE-694W</b>	330×230×120	50(25×2)	275g	80サイズ
⑤ <b>EE-695W</b>	360×250×120	50(25×2)	307g	80サイズ
⑥ <b>EE-696W</b>	400×280×120	50(25×2)	353g	100サイズ

●材質:B段 ●仕様:外側/はっ水加工

## エコーター宅配箱



**information**  
**エコーターとは**  
 段ボールに鉱物の微粒子をコーティングすることにより鉱物と樹脂の相乗効果を発揮して耐熱性、耐水性、耐油性に優れた商品です。



**NK-426**  
**エコーター宅配箱** **ヤ**  
 サイズ:280×215×72  
 入数:100 重量:140g  
 3辺合計:60サイズ  
 ●材質:E段 ●仕様:両面/はっ水加工

## はっ水ホワイトボックス



**SK-147**  
**はっ水ホワイトボックス小** **ヤ**  
 サイズ:235×150×52  
 入数:300 重量:48g  
 3辺合計:60サイズ  
 ●材質:F段 ●仕様:内側/はっ水加工

## 片面エコクール

| 4size

発泡スチロールに代わる、  
 環境にやさしい断熱保冷段ボール。



① NK-112



② NK-116



③ NK-117



④ NK-118

### 片面エコクール

**ヤ**

品番	品名	サイズ	入数	重量	3辺合計
① NK-112	小	292×216×72	50	212g	60サイズ
② NK-116	A式1	270×200×90	50	240g	60サイズ
③ NK-117	A式2	300×260×100	50	347g	80サイズ
④ NK-118	A式3	350×250×160	50	421g	80サイズ

●材質:①B段、②~④A段 ●仕様:内側/はっ水加工



## クールBOX

| 2size

発泡スチロールに代わる、  
 環境にやさしい断熱保冷段ボール。



① 34-27



② 34-30

### クールBOX

**ヤ**

品番	品名	サイズ	入数	重量	3辺合計
① 34-27	9号	260×185×125	50	212g	60サイズ
② 34-30	12号	320×230×140	50	297g	80サイズ

●材質:A段 ●仕様:両面/はっ水加工



## 日本の心

| 3size

切り身・干物の詰合せに最適。



日本の心 ヤ

品番	品名	サイズ	入数	重量	3辺合計
① SK-151	小	265×220×40	100	112g	60サイズ
② SK-152	中	280×230×55	100	140g	60サイズ
③ SK-153	大	340×235×65	100	180g	80サイズ

●材質:5号段 ●仕様:内側/はっ水加工

## ウッドボックス

| 4size

木目柄の宅配箱です。

内側にはっ水加工がしてあり、カマボコや冷凍・冷蔵商品に最適。  
木目柄で高級感がありギフト箱としても使用できます。



② SK-166



③ SK-167



ウッドボックス(内側はっ水) ヤ

品番	品名	サイズ	入数	重量	3辺合計
① SK-168	S	225×183×54	200	89g	60サイズ
② SK-166	M	322×150×54	100	110g	60サイズ
③ SK-167	L	322×225×54	100	139g	80サイズ
④ SK-171	LL	340×305×54	100	183g	80サイズ

●材質:E段 ●仕様:内側/はっ水加工



## 詰合せ箱

人気のうなぎ、海産グルメの詰合せを高級感のある黒のパッケージで包みます。

### うなぎ箱

| 3size

うなぎ1尾がトレーごと入ります。  
37cmトレー対応！エンボス加工で高級感を演出！

うなぎが約5尾入る専用箱。  
運送便の運賃規定ランク3辺合計60サイズ。



① SK-162

うなぎ意外にも  
使用できます。

② SK-163



③ SK-175

品番	品名	サイズ	入数	重量	3辺合計
① SK-162	うなぎ1本箱	370×120×45	100	110g	60サイズ
② SK-163	絹目格子黒大	370×230×45	100	165g	80サイズ
③ SK-175	うなぎ箱大	340×185×60	100	170g	80サイズ

●材質:E段

シート柄

## 切り身箱 ワンタッチ

| 2size

組み立て簡単！起こせば箱になる！  
(仕切は組んでください。)



① SK-172



② SK-164

折り返してフタが補強してあります。

### 切り身箱

ヤ

品番	品名	サイズ	入数	重量	3辺合計
① SK-172	5・6兼用	282×200×40	100	136g	60サイズ
② SK-164	大	400×282×40	50	248g	80サイズ

●材質:G段 ●仕様:本体・仕切

## 切り身白箱

| 2size

売れている白箱を揃えました。

**information**

約185mm×約110mmの  
個包装が入ります。

箱の差し込みを外側に改良。  
商品を傷つけません。

個包装  
5個



① SK-173

個包装  
10個



② SK-174

### 切り身白箱

ヤ

品番	品名	サイズ	入数	重量	3辺合計
① SK-173	5	295×195×40	100	118g	60サイズ
② SK-174	10	400×295×40	50	279g	80サイズ

●材質:E段 ●仕様:本体・仕切

## 切り身詰合せ

| 3size

黒にエンボスで高級感！逸品詰合せギフトに！



① A-55



② A-52



③ A-53

special gift set

A-52、A-53はフタに箔押しがしてあります。

**information**

①の仕切は、ミシン目で仕切を切り離すことでさまざまな組み合わせのギフトができます。

品番	品名	サイズ	入数	重量	3辺合計
① A-55	切り身箱小	295×195×45	100	174g	60サイズ
② A-52	切身詰合せ10ヶ	400×285×40	50	284g	80サイズ
③ A-53	サーモン×詰合せ	400×285×30	50	250g	80サイズ

●材質:E段 ●仕様:本体・仕切

## 60ワンタッチ宅配箱

| 2size

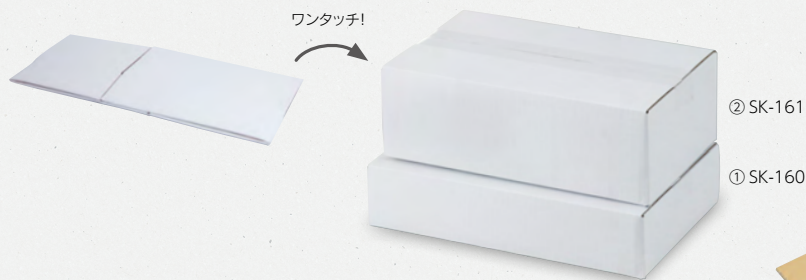

information

3辺合計  
**60cm**  
以内

3辺合計 60サイズ!

簡単組立ワンタッチ!

強化ダンボール使用!



写真は使用例です。  
(SK-161)

### 60ワンタッチ宅配箱

ヤ

品番	品名	サイズ	入数	重量	3辺合計
① SK-160	60H	305×210×60	100	171g	60サイズ
② SK-161	90H	295×195×90	100	166g	60サイズ

●材質: B段 ●仕様: 底ワンタッチ

## 缶詰12個箱



### SK-165

缶詰12個箱

ヤ

サイズ: 274×192×87

入数: 50 重量: 336g

3辺合計: 80サイズ

●材質: E段 ●仕様: フタ・身・仕切・パット

## 送り箱

| 2size

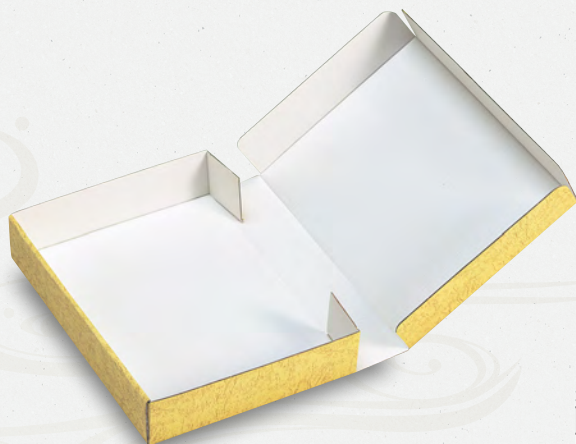

### 送り箱

ヤ

品番	品名	サイズ	入数	重量	3辺合計
① NK-31	小	262×193×48	100	105g	60サイズ
② NK-23	中	305×200×53	100	129g	60サイズ

●材質: ①E段、②5号段



## 乾物詰合せ箱

自然の華 セロ付

| 2size

窓OPP付



① SK-12

② SK-13

自然の華 セロ付

品番	品名	サイズ	入数	重量
① SK-12	中	190×275×25	100	155g
② SK-13	大	225×315×25	100	183g

●材質：E段、枠/OPP ●仕様：フタ・身・枠

塩干 セロ付

| 4size

窓OPP付



① SK-0

② SK-1

④ SK-3

塩干 セロ付

品番	品名	サイズ	入数	重量
① SK-0	小	175×260×30	100	146g
② SK-1	中	185×270×35	100	162g
③ SK-2	大	200×285×40	100	202g
④ SK-3	特大	210×300×40	100	216g

●材質：E段、枠/OPP ●仕様：フタ・身・枠

## 竹皮袋

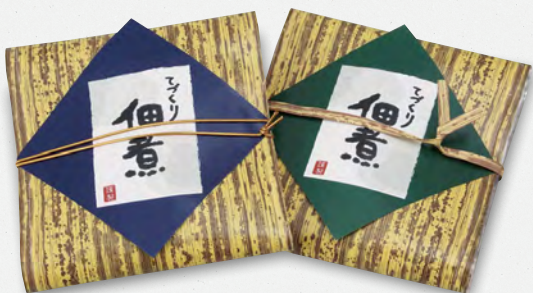

写真は使用例です。

使い方

information



袋を裏返し、商品を入れて包みます。

【外面】



【内面】

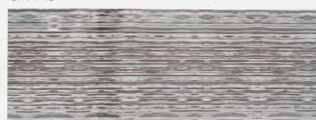

SK-128  
竹皮袋

元

サイズ：150×400

入数：1,000 重量：13g

●材質：紙・OP

# 鮭

## 鮭切身箱 黒

地域限定商品

北海道は販売できません。



底ワンタッチ  
組立て  
簡単

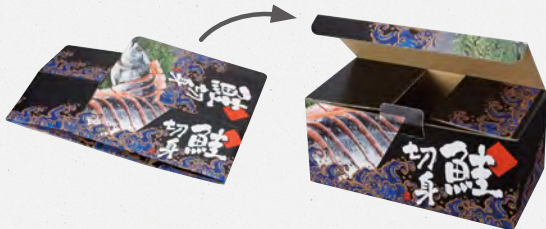

**A-57**  
鮭切身箱 黒

サイズ:178×350×152

入数:50 重量:243g

●材質:8段

ヤ



## 新巻切り身箱

切り身約1.5kgが入ります。



内側  
はっ水加工商品



**A-56**  
新巻木目切り身箱

サイズ:340×210×65

入数:100 重量:168g

●材質:5号段  
●仕様:本体・仕切、内側/はっ水加工

ヤ

外側  
はっ水加工商品



**A-54**  
新巻姿切り身箱

サイズ:340×210×65

入数:100 重量:184g

3辺合計:80サイズ  
●材質:5号段  
●仕様:本体・仕切、外側/はっ水加工

ヤ

日本に古くから伝わる伝統のギフト“新巻鮭”

新巻木目

| 3size

新巻鮭笹柄

| 4size



**新巻木目** ヤ

品番	品名	サイズ	入数	重量
① A-19S	S	175×590×55	80	178g
② A-20M	M	190×630×65	60	213g
③ A-21L	L	210×700×70	60	260g

●材質:B段



**新巻鮭笹柄** ヤ

品番	品名	サイズ	入数	重量
① A-1	小	150×620×65	50	222g
② A-2	中	180×670×65	50	258g
③ A-3	大	210×720×70	50	321g
④ A-4	特大	205×760×80	50	317g

●材質:B段

紅鮭筒式

新巻ポリ袋



**KY-3**  
**紅鮭筒式** ヤ

サイズ: 180×670×65
入数: 50 重量: 245g

●材質:B段



※袋は透明です。

**A-1P**  
**新巻ポリ袋** ヤ

サイズ: 250×850
入数: 1,000 重量: 18g

●材質:PE 厚さ0.05mm

伊勢海老・鯛

厳選されたお料理を  
特別なギフトに!



伊勢海老箱黒



**SK-177**  
**伊勢海老箱黒No.2M** ヤ

サイズ: 290×220×118
入数: 50 重量: 264g
3辺合計: 80サイズ

●材質:B段

焼鯛手提げ

| 2size



お祝い事には欠かせない!  
焼き鯛が一匹丸ごと入る手提箱。

**焼鯛手提げ** ヤ

品番	品名	サイズ	入数	重量
① SK-126	小	277×155×114	100	140g
② SK-127	中	315×168×114	100	155g

●材質:E段

# ビン詰ギフト箱

## information

適応瓶サイズの目安です。

**S**

瓶サイズ  
約60φ×66H



**M**

瓶サイズ  
約60.4φ×87.5H



**L**

瓶サイズ  
約68φ×81H



**LL**

瓶サイズ  
約69.5φ×93H



## ジャム瓶ギフト箱

| 2size

瓶サイズが違っててもジャストフィット!



① EE-539

② EE-540

### ジャム瓶

ヤ

品番	品名	サイズ	入数	重量
① EE-539	2個箱	168×111×78	100	93g
② EE-540	3個箱	250×111×78	100	130g

●材質:①E段、②5号段 ●仕様:本体・仕切・天パット、組底

## 広口瓶M 黒

| 2size

高級感あるマット黒箱。  
フタは両サイド貼り、仕切は一体型なので箱の組立が簡単。



① SY-1

② SY-2

### 広口瓶M 黒

ヤ

品番	品名	サイズ	入数	重量	適応瓶
① SY-1	3本箱	195×90×58	100	125g	約60φ×88Hまで
② SY-2	4本箱	126×190×58	100	145g	約60φ×88Hまで

●材質:F段 ●仕様:フタ・身・仕切

## 広口瓶ギフト箱 仕切スライドタイプ

| 6size



① K-1229

② K-1133

③ K-1134

④ K-1150



⑤ K-1151

⑥ K-1153

### 広口瓶

ヤ

品番	品名	サイズ	入数	重量	適応瓶
① K-1229	M×3本箱	192×90×58	100	117g	約60φ×88Hまで
② K-1133	L×3本箱	216×84×69	100	143g	約68φ×84Hまで
③ K-1134	LL×3本箱	222×95×70	100	153g	約70φ×93Hまで
④ K-1150	S×4本箱	125×145×60	100	131g	約60φ×66Hまで
⑤ K-1151	M×4本箱	126×185×58	100	145g	約60φ×88Hまで
⑥ K-1153	L×6本箱	216×173×69	100	220g	約68φ×84Hまで

●材質:E段 ●仕様:フタ・身・仕切

## 広口瓶 1本箱

| 3size



① K-1157

② K-1156

③ K-1154

### 広口瓶 1本箱

ヤ

品番	品名	サイズ	入数	重量	適応瓶
① K-1157	S	65×65×68	300	17g	約60φ×66Hまで
② K-1156	M	63×63×92	300	20g	約62φ×90Hまで
③ K-1154	L	72×72×90	300	22g	約70φ×88Hまで

●材質:E段 ●仕様:①③組底、②底ワンタッチ

## 広口瓶S×3本クリアケース



仕切付



### K-1128

#### 広口瓶S×3本クリア

ヤ

サイズ:180×60×70

入数:300 重量:37g

適応瓶:約60φ×66Hまで

●材質:PET ●仕様:本体・仕切

# プラ容器

## information

発酵ガスが抜ける溝があります。

フッポンを下に折ると蓋が開けられます。

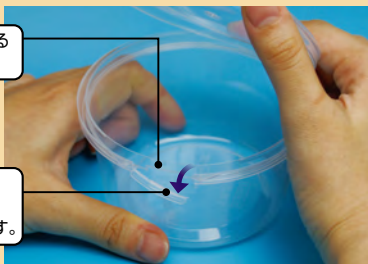

最も薄肉成型品であり、省資源、環境面に配慮しています。機能面では安全性を考えセーフティ化をしています。用途面では発酵ガスを抜く機能も施しています。

### 使用例 こんな商品に最適です。

佃煮、梅、わさび漬、豆菓子、明太子、クッキー、キャンディー、ジャム、水産加工食品、珍味。その他にも色々使用することができます。



## 特長と違いが実感できる容器です。

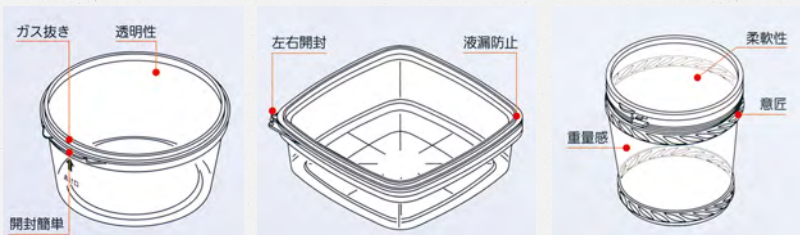

### ウス丸シリーズ

ガス抜き構造特許、セーフティ開封確認ツマミ折りで開封簡単。割れにくい薄肉軽量で環境にやさしい容器です。

### PH・KVシリーズ

液漏れ防止構造特許、セーフティ開封確認帯でバンドが左右に切れる構造特許で、安全性の実感できる容器です。

### PKシリーズ

意匠特許、セーフティ開封確認帯で重量感があり、蓋は柔軟性の実感できる容器です。

### 透明



① MDA-L100

### 黒



② MDA-L200B

### 透明

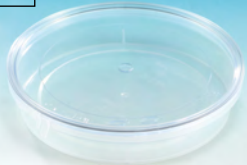

① MDA-MV300

### クリーム



② MDA-MV500C

### エコロック長方100 本体

品番	品名	サイズ	入数	重量
① MDA-L100	透明	145×106×20	500	14g
② MDA-L100B	黒	145×106×20	500	14g
③ MDA-L100W	白	145×106×20	500	14g

●材質:PP

### MDA-L100-F エコロック長方100フタ

サイズ:141×103×5

入数:2,000 重量:4.5g

●材質:OPS

### エコロック長方200 本体

品番	品名	サイズ	入数	重量
① MDA-L200	透明	145×106×32	500	18g
② MDA-L200B	黒	145×106×32	500	18g
③ MDA-L200C	クリーム	145×106×32	500	18g
④ MDA-L200W	白	145×106×32	500	18g

●材質:PP

※フタはL100と兼用です。

### 丸型MV300 本体

品番	品名	サイズ	入数	重量
① MDA-MV300	透明	152φ×30	300	31g
② MDA-MV300C	クリーム	152φ×30	300	31g

●材質:PP

### MDA-MV300-F 丸型MV300フタ

サイズ:152φ×9

入数:300 重量:30g

●材質:PS

### 丸型MV500 本体

品番	品名	サイズ	入数	重量
① MDA-MV500	透明	184φ×31	240	50g
② MDA-MV500C	クリーム	184φ×31	240	50g

●材質:PP

### MDA-MV500-F 丸型MV500フタ

サイズ:184φ×9

入数:240 重量:44g

●材質:PS

**用途** 生牡蠣、醤油いくら、ちりめん、奈良漬など海産物・農産物に幅広くご利用できます。

- セーフティ機能を失うことなくローコストを実現させた容器が完成!
- 本体/PP、フタ/OPS防曇加工

### 使用例



**用途** 生牡蠣、佃煮、珍味等、色々な用途にご利用できます。

- 300cc、500ccともに、透明・クリームの各2色新発売

### 使用例





**MDA-1**  
 ウス丸160透明 元  
 サイズ:104φ×37  
 入数:960 重量:12g

●材質:PP ガス抜き機能付

**MDA-1-F**  
 ウス丸160フタ 元  
 サイズ:98φ×8H  
 入数:960 重量:5.5g

●材質:PP



**MDA-2**  
 ウス丸250透明 元  
 サイズ:104φ×53  
 入数:480 重量:12.5g

●材質:PP ガス抜き機能付

**MDA-2-F**  
 ウス丸250フタ 元  
 サイズ:98φ×8H  
 入数:960 重量:5.5g

●材質:PP

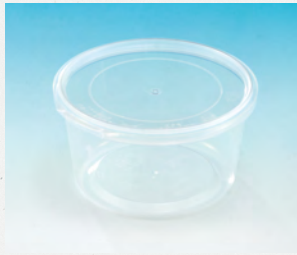

**MDA-3**  
 ウス丸350透明 元  
 サイズ:114φ×60  
 入数:480 重量:16g

●材質:PP

**MDA-3-F**  
 ウス丸350フタ 元  
 サイズ:108φ×8H  
 入数:960 重量:6.5g

●材質:PP



**MDA-4**  
 ウス丸500透明 元  
 サイズ:125φ×66  
 入数:480 重量:22g

●材質:PS

**MDA-4-F**  
 ウス丸500フタ 元  
 サイズ:121φ×8H  
 入数:960 重量:8g

●材質:PP



**MDA-5**  
 PSカップPK-80透明 元  
 サイズ:88φ×32  
 入数:600 重量:16g

●材質:PS

**MDA-5-F**  
 PSカップPK-80フタ 元  
 サイズ:88φ×10H  
 入数:600 重量:9g

●材質:PP



**MDA-6**  
 PSカップPK-100透明 元  
 サイズ:84φ×40  
 入数:300 重量:16g

●材質:PS

**MDA-6-F**  
 PSカップPK-100フタ 元  
 サイズ:84φ×10H  
 入数:600 重量:8.5g

●材質:PP



**MDA-7**  
 PSカップPK-120透明 元  
 サイズ:88φ×40  
 入数:300 重量:18.5g

●材質:PS

**MDA-7-F**  
 PSカップPK-120フタ 元  
 サイズ:88φ×10H  
 入数:600 重量:9.5g

●材質:PP



**MDA-8**  
 PSカップPK-160透明 元  
 サイズ:92φ×44  
 入数:240 重量:22g

●材質:PS

**MDA-8-F**  
 PSカップPK-160フタ 元  
 サイズ:92φ×12H  
 入数:480 重量:11.5g

●材質:PP



**MDA-9**  
 PSカップPK-250透明 元  
 サイズ:94φ×60  
 入数:240 重量:33g

●材質:PS

**MDA-9-F**  
 PSカップPK-250フタ 元  
 サイズ:95φ×8H  
 入数:480 重量:8g

●材質:PP



**MDA-10**  
 PSカップPK-350透明 元  
 サイズ:96φ×83  
 入数:240 重量:39.5g

●材質:PS

**MDA-10-F**  
 PSカップPK-350フタ 元  
 サイズ:95φ×8H  
 入数:480 重量:8g

●材質:PP



**MDA-11**  
 PSカップPK-400透明 元  
 サイズ:106φ×87  
 入数:240 重量:44g

●材質:PS

**MDA-11-F**  
 PSカップPK-400フタ 元  
 サイズ:106φ×13H  
 入数:480 重量:13.5g

●材質:PP



**MDA-12**  
 PSカップPK-500透明 元  
 サイズ:103φ×95  
 入数:240 重量:50g

●材質:PS

**MDA-12-F**  
 PSカップPK-500フタ 元  
 サイズ:103φ×8H  
 入数:480 重量:10g

●材質:PP



**MDA-13**  
PSカップPK-750透明 元  
サイズ:128φ×110  
入数:150 重量:66.5g  
●材質:PS



**MDA-14**  
PSカップPK-1000透明 元  
サイズ:128φ×138  
入数:150 重量:80g  
●材質:PS



② MDA-17B

**正方形KV-100** 元  
品番 品名 サイズ 入数 重量  
① MDA-17 透明 112×112×24.5 500 18g  
② MDA-17B 黒 112×112×24.5 500 18g  
③ MDA-17W 白 112×112×24.5 500 18g  
●材質:PP



④ MDA-19W

**正方形KV-200** 元  
品番 品名 サイズ 入数 重量  
① MDA-19 透明 112×112×34.5 500 20.5g  
② MDA-19B 黒 112×112×34.5 500 20.5g  
③ MDA-19C クリーム 112×112×34.5 500 20.5g  
④ MDA-19W 白 112×112×34.5 500 20.5g  
●材質:PP

**MDA-13-F**  
PSカップPK-750フタ 元  
サイズ:128φ×12H  
入数:300 重量:19.5g  
●材質:PP

**MDA-14-F**  
PSカップPK-1000フタ 元  
サイズ:128φ×12H  
入数:300 重量:19.5g  
●材質:PP

**MDA-17-F**  
正方形KV-100フタ 元  
サイズ:112×112×7H  
入数:500 重量:16g  
●材質:PS

**MDA-19-F**  
正方形KV-200フタ 元  
サイズ:112×112×7H  
入数:500 重量:16g  
●材質:PS



① MDA-20



④ MDA-21W



**正方形KV-230** 元  
品番 品名 サイズ 入数 重量  
① MDA-20 透明 143×143×28 400 28g  
② MDA-20B 黒 143×143×28 400 28g  
●材質:PP

**正方形KV-300** 元  
品番 品名 サイズ 入数 重量  
① MDA-21 透明 143×143×35 400 30.5g  
② MDA-21B 黒 143×143×35 400 30.5g  
③ MDA-21C クリーム 143×143×35 400 30.5g  
④ MDA-21W 白 143×143×35 400 30.5g  
●材質:PP

**MDA-22**  
長方形KVL-300透明 元  
サイズ:165×125×28  
入数:300 重量:31g  
●材質:PP

**MDA-23**  
正方形KS-100透明 元  
サイズ:110×110×26  
入数:450 重量:18g  
●材質:PP

**MDA-20-F**  
正方形KV-230フタ 元  
サイズ:143×143×7H  
入数:400 重量:28g  
●材質:PS

**MDA-21-F**  
正方形KV-300フタ 元  
サイズ:143×143×7H  
入数:400 重量:28g  
●材質:PS

**MDA-22-F**  
長方形KVL-300フタ 元  
サイズ:165×126×6H  
入数:300 重量:28g  
●材質:PS

**MDA-23-F**  
正方形KS-100フタ 元  
サイズ:110×110×11H  
入数:450 重量:21g  
●材質:PS



**MDA-24**  
正方形KS-200透明 元  
サイズ:110×110×35  
入数:450 重量:19g  
●材質:PP



**MDA-25**  
正方形KS-230透明 元  
サイズ:142×142×27  
入数:300 重量:28g  
●材質:PP



① MDA-26

**正方形KS-300** 元  
品番 品名 サイズ 入数 重量  
① MDA-26 透明 142×142×32 300 31g  
② MDA-26B 黒 142×142×32 300 31g  
●材質:PP



**MDA-27**  
正方形KS-500透明 元  
サイズ:148×148×45  
入数:260 重量:42g  
●材質:PP

**MDA-24-F**  
正方形KS-200フタ 元  
サイズ:110×110×11H  
入数:450 重量:21g  
●材質:PS

**MDA-25-F**  
正方形KS-230フタ 元  
サイズ:142×142×9H  
入数:300 重量:32g  
●材質:PS

**MDA-26-F**  
正方形KS-300フタ 元  
サイズ:142×142×9H  
入数:300 重量:32g  
●材質:PS

**MDA-27-F**  
正方形KS-500フタ 元  
サイズ:148×148×10H  
入数:260 重量:34g  
●材質:PS



**MDA-28**  
正方形KS-550透明 元

サイズ:151×151×48  
入数:300 重量:35g

●材質:PP



**MDA-29**  
正方形KS-1100透明 元

サイズ:174×174×64  
入数:220 重量:64g

●材質:PP



② MDA-30B

**正方形PH-80** 元

品番	品名	サイズ	入数	重量
① MDA-30	透明	87×87×31	600	13g
② MDA-30B	黒	87×87×31	600	13g

●材質:PP



① MDA-34

**正方形PH-220** 元

品番	品名	サイズ	入数	重量
① MDA-34	透明	143×143×28	300	33g
② MDA-34B	黒	143×143×28	300	33g

●材質:PP

**MDA-28-F**  
正方形KS-550フタ 元

サイズ:150×150×9H  
入数:300 重量:36.5g

●材質:PS

**MDA-29-F**  
正方形KS-1100フタ 元

サイズ:174×174×9H  
入数:220 重量:51g

●材質:PS

**MDA-30-F**  
正方形PH-80フタ 元

サイズ:87×87×10H  
入数:600 重量:16g

●材質:PS

**MDA-34-F**  
正方形PH-220フタ 元

サイズ:143×143×10H  
入数:300 重量:36g

●材質:PS



② MDA-35B



③ MDA-36W



② MDA-37C



② MDA-38W

**正方形PH-300** 元

品番	品名	サイズ	入数	重量
① MDA-35	透明	143×143×36	300	33g
② MDA-35B	黒	143×143×36	300	33g
③ MDA-35W	白	143×143×36	300	33g

●材質:PP

**正方形PH-330** 元

品番	品名	サイズ	入数	重量
① MDA-36	透明	151×151×34	300	37g
② MDA-36B	黒	151×151×34	300	37g
③ MDA-36W	白	151×151×34	300	37g

●材質:PP

**正方形PH-500** 元

品番	品名	サイズ	入数	重量
① MDA-37	透明	151×151×43	300	40g
② MDA-37C	クリーム	151×151×43	300	40g
③ MDA-37W	白	151×151×43	300	40g

●材質:PP

**正方形PH-500K** 元

品番	品名	サイズ	入数	重量
① MDA-38C	クリーム	163×163×41	300	50g
② MDA-38W	白	163×163×41	300	50g

●材質:PP

**MDA-35-F**  
正方形PH-300フタ 元

サイズ:143×143×10H  
入数:300 重量:36g

●材質:PS

**MDA-36-F**  
正方形PH-330フタ 元

サイズ:150×150×10H  
入数:300 重量:39g

●材質:PS

**MDA-37-F**  
正方形PH-500フタ 元

サイズ:150×150×10H  
入数:300 重量:39g

●材質:PS

**MDA-38-F**  
正方形PH-500Kフタ 元

サイズ:163×163×11H  
入数:300 重量:49g

●材質:PS



② MDA-40B



① MDA-43

**長方形PH-7S** 元

品番	品名	サイズ	入数	重量
① MDA-40	透明	156×113×26	240	31.5g
② MDA-40B	黒	156×113×26	240	31.5g

●材質:PP

**MDA-41**  
長方形KT-600透明 元

サイズ:179×120×45  
入数:200 重量:64g

●材質:PS

**MDA-42**  
長方形KT-700透明 元

サイズ:179×120×50  
入数:200 重量:66g

●材質:PS

**正方形KV-18** 元

品番	品名	サイズ	入数	重量
① MDA-43	透明	165×165×23	240	41g
② MDA-43B	黒	165×165×23	240	41g

●材質:PP

**MDA-40-F**  
長方形PH-7Sフタ 元

サイズ:156×113×10H  
入数:240 重量:33g

●材質:PS

**MDA-41-F**  
長方形KT-600フタ 元

サイズ:179×120×11H  
入数:400 重量:32g

●材質:PE

**MDA-42-F**  
長方形KT-700フタ 元

サイズ:179×120×11H  
入数:400 重量:32g

●材質:PE

**MDA-43-F**  
正方形KV-18フタ 元

サイズ:165×165×9H  
入数:240 重量:42g

●材質:PS



**MDA-45**  
丸型PV-250透明 元

サイズ:89φ×67

入数:240 重量:30g

●材質:PS

**MDA-45-F**  
丸型PV-250フタ 元

サイズ:88φ×66H

入数:480 重量:13.5g

●材質:PP



**MDA-46**  
丸型PV-350透明 元

サイズ:103φ×67

入数:210 重量:41g

●材質:PS

**MDA-46-F**  
丸型PV-350フタ 元

サイズ:105φ×23H

入数:420 重量:16g

●材質:PP



**MDA-47**  
丸型PV-500透明 元

サイズ:116φ×81

入数:120 重量:52g

●材質:PS

**MDA-47-F**  
丸型PV-500フタ 元

サイズ:116φ×24H

入数:240 重量:18g

●材質:PP



**MDA-49**  
長方形PD-600PS透明 元

サイズ:177×118×58

入数:150 重量:73g

●材質:PS

**MDA-49-F**  
長方形PD-600PSフタ 元

サイズ:175×115×12H

入数:300 重量:31g

●材質:PE



**MDA-50**  
長方形PD-600PE白 元

サイズ:177×118×58

入数:150 重量:61g

●材質:PE

**MDA-50-F**  
長方形PD-600PEフタ 元

サイズ:175×115×12H

入数:300 重量:31g

●材質:PE



高透明五層三方袋

# 疆美人

きょうびじん

美しい光沢感  
優れた透明性  
しなやかな柔軟性  
製法由来の内面衛生性

## information



- 明らかに違う**美しい透明性と光沢感**
- 手触りがよく内容物をつぶさない**しなやかな柔軟性**
- **-40℃冷凍から100℃30分ポイル**まで一枚で対応
- **独自技術の低カール**は自動給袋適性良好
- **64種類**の豊富な**サイズラインナップ**

### 美しさが違う 使いやすいナイロンポリ

- ・真空・脱気・冷凍・ポイルが必要なアイテムを幅広くカバー
- ・ナイロンポリの真空だから鮮度を保持
- ・五層のフィルムが内容物を安心・安全に包みます
- ・きれいなフィルムが内容物の魅力を引き出しディスプレイ効果抜群
- ・開封に便利なVノッチ付き
- ・100枚ごとに個包装

#### 注意

厚みやサイズは内容物に合わせてお選びください。  
ハイバリア品ではないため脱酸素剤は使えません。  
レトルト包装用途にはご利用いただけません。

#### 疆美人ロングXL・XTL

【仕上形状】

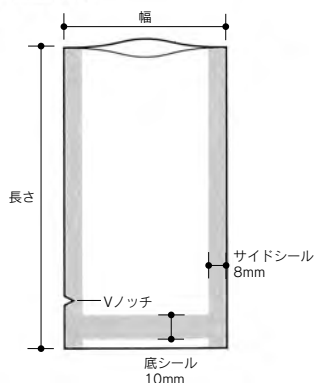

#### 疆美人80X・90XT

【仕上形状】

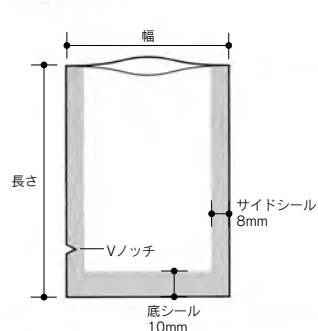

きょうびじん

## 疆美人80X

| 37size

実績を積み重ねた疆美人80X サイズも豊富に37サイズ。



サーモン



イワシ味噌煮



あさり佃煮

## 使用例

タコの冷凍、魚の切り身、鮭フレーク、イワシの味噌煮、うなぎ蒲焼き、明太子、蒸しホタテ、ハム、ソーセージ、焼き豚、昆布巻き、野菜揚げ、カット野菜、キムチ、ざる豆腐、ミートパイ、冷凍パスタソース、チーズ。

## 疆美人80X

元

品番	品名	サイズ	入数	重量
① KRL-X1123	1123	110×230	3,000	3.9g
② KRL-X1217	1217	120×170	3,000	3.1g
③ KRL-X1220	1220	120×200	3,000	3.7g
④ KRL-X1223	1223	120×230	3,000	4.2g
⑤ KRL-X1318	1318	130×180	3,000	3.6g
⑥ KRL-X1320	1320	130×200	3,000	4g
⑦ KRL-X1323	1323	130×230	3,000	4.6g
⑧ KRL-X1325	1325	130×250	3,000	5g
⑨ KRL-X1420	1420	140×200	3,000	4.3g
⑩ KRL-X1423	1423	140×230	3,000	5g
⑪ KRL-X1523	1523	150×230	2,000	5.3g
⑫ KRL-X1525	1525	150×250	2,000	5.8g
⑬ KRL-X1527	1527	150×270	2,000	6.2g
⑭ KRL-X1528	1528	150×280	2,000	6.5g
⑮ KRL-X1625	1625	160×250	2,000	6.2g
⑯ KRL-X1725	1725	170×250	2,000	6.6g
⑰ KRL-X1727	1727	170×270	2,000	7.1g
⑱ KRL-X1826	1826	180×260	2,000	7.2g
⑲ KRL-X1830	1830	180×300	2,000	8.3g
⑳ KRL-X1928	1928	190×280	2,000	8.2g
㉑ KRL-X2023	2023	200×230	2,000	7.1g
㉒ KRL-X2026	2026	200×260	2,000	8g
㉓ KRL-X2030	2030	200×300	2,000	9.3g
㉔ KRL-X2230	2230	220×300	1,000	10.2g
㉕ KRL-X2233	2233	220×330	1,000	11.2g
㉖ KRL-X2235	2235	220×350	1,000	11.9g
㉗ KRL-X2428	2428	240×280	1,000	10.4g
㉘ KRL-X2430	2430	240×300	1,000	11.1g
㉙ KRL-X2432	2432	240×320	1,000	11.9g
㉚ KRL-X2435	2435	240×350	1,000	13g
㉛ KRL-X2635	2635	260×350	1,000	14.1g
㉜ KRL-X2638	2638	260×380	1,000	15.3g
㉝ KRL-X2835	2835	280×350	1,000	15.2g
㉞ KRL-X2840	2840	280×400	1,000	17.3g
㉟ KRL-X3040	3040	300×400	800	18.6g
㊱ KRL-X3043	3043	300×430	800	20g
㊲ KRL-X3045	3045	300×450	800	20.9g

●材質:ナイロンポリ 厚さ0.08mm

きょうびじん

## 疆美人90XT

| 15size

安心の厚み。



ほっけ開き

## 使用例

ほっけ開き、ソーセージ、牛タン、アイスバイン、紅ショウガ、手羽先、業務用ブロック肉、業務用バラコ、スモークチキン。

## 疆美人90XT

元

品番	品名	サイズ	入数	重量
① KRL-XT1420	1420	140×200	3,000	4.8g
② KRL-XT1525	1525	150×250	2,000	6.5g
③ KRL-XT1625	1625	160×250	2,000	6.9g
④ KRL-XT1826	1826	180×260	2,000	8.1g
⑤ KRL-XT2026	2026	200×260	2,000	9g
⑥ KRL-XT2030	2030	200×300	2,000	10.4g
⑦ KRL-XT2230	2230	220×300	1,000	11.5g
⑧ KRL-XT2235	2235	220×350	1,000	13.4g
⑨ KRL-XT2432	2432	240×320	1,000	13.4g
⑩ KRL-XT2435	2435	240×350	1,000	14.6g
⑪ KRL-XT2635	2635	260×350	1,000	15.8g
⑫ KRL-XT2638	2638	260×380	1,000	17.2g
⑬ KRL-XT2840	2840	280×400	1,000	19.5g
⑭ KRL-XT3040	3040	300×400	800	20.9g
⑮ KRL-XT3045	3045	300×450	800	23.5g

●材質:ナイロンポリ 厚さ0.09mm

高強度五層チューブ袋

# しん重もん

65 $\mu$ で三層80 $\mu$ の強度を実現した  
高強度フィルム

全92サイズ 圧巻のラインナップ!

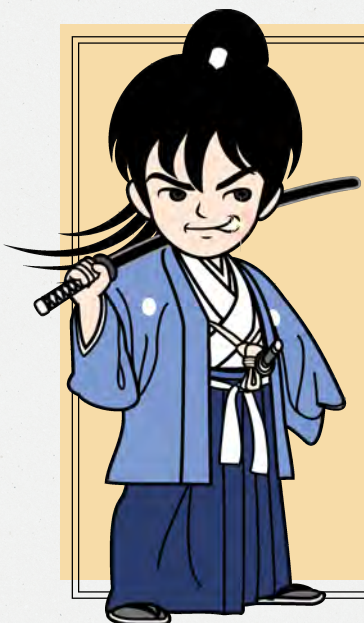

## information

- 開口部が使用しやすい**低カール**
- **ナイロン二重**で粘りのある強靭さ
- **-40℃冷凍から100℃30分ボイル**まで一枚で対応
- 業務用食材用途に、**大袋もご用意**
- 100枚 外袋入

### 注意

厚みやサイズは内容物に合わせてお選びください。  
ハイバリア品ではないため脱酸素剤は使えません。  
レトルト包装用途にはご利用いただけません。

### 使用例

魚フィレ、魚切り身、煮魚、佃煮、骨付きソーセージ、業務用あんこ、ハンバーグ、  
ピーナッツバター、ラーメンスープ、豚角煮、もつ煮込み、業務用ブロック肉。



キス



真鯛フィレ



真イカー一夜干し



冷凍にしん



真鯛あら

しん重もん

| 92size

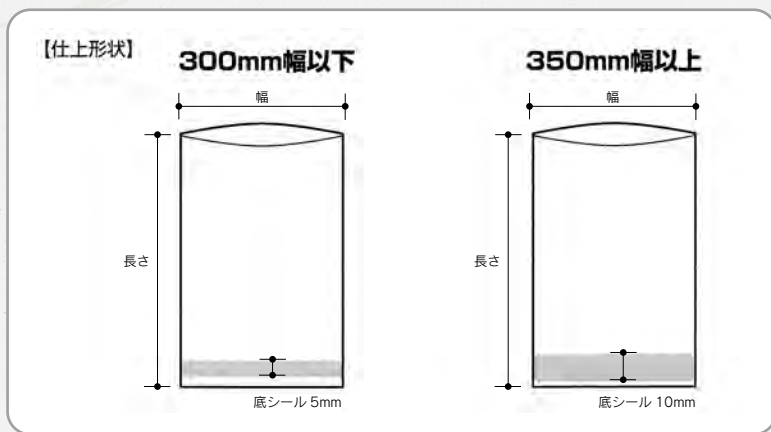

しん重もんSE

元

品番	品名	サイズ	入数	重量
① KRL-SE1015	1015	100×150	3,000	1.9g
② KRL-SE1020	1020	100×200	3,000	2.5g
③ KRL-SE1025	1025	100×250	3,000	3.2g
④ KRL-SE1030	1030	100×300	3,000	3.8g
⑤ KRL-SE1121	1121	110×210	3,000	2.9g
⑥ KRL-SE1122	1122	110×220	3,000	3.1g
⑦ KRL-SE1217	1217	120×170	3,000	2.6g
⑧ KRL-SE1220	1220	120×200	3,000	3g
⑨ KRL-SE1222	1222	120×220	3,000	3.3g
⑩ KRL-SE1225	1225	120×250	3,000	3.8g
⑪ KRL-SE1230	1230	120×300	3,000	4.6g
⑫ KRL-SE1318	1318	130×180	3,000	3g
⑬ KRL-SE1323	1323	130×230	3,000	3.8g
⑭ KRL-SE1327	1327	130×270	3,000	4.5g
⑮ KRL-SE1330	1330	130×300	3,000	5g
⑯ KRL-SE1335	1335	130×350	3,000	5.8g
⑰ KRL-SE1420	1420	140×200	3,000	3.6g
⑱ KRL-SE1422	1422	140×220	3,000	3.9g
⑲ KRL-SE1423	1423	140×230	3,000	4.1g
⑳ KRL-SE1424	1424	140×240	3,000	4.3g
㉑ KRL-SE1425	1425	140×250	3,000	4.5g
㉒ KRL-SE1430	1430	140×300	3,000	5.4g
㉓ KRL-SE1520	1520	150×200	3,000	3.8g
㉔ KRL-SE1525	1525	150×250	3,000	4.8g
㉕ KRL-SE1530	1530	150×300	2,000	5.7g
㉖ KRL-SE1535	1535	150×350	2,000	6.7g
㉗ KRL-SE1620	1620	160×200	2,000	4.1g
㉘ KRL-SE1625	1625	160×250	2,000	5.1g
㉙ KRL-SE1626	1626	160×260	2,000	5.3g
㉚ KRL-SE1630	1630	160×300	2,000	6.1g
㉛ KRL-SE1727	1727	170×270	2,000	5.9g
㉜ KRL-SE1730	1730	170×300	2,000	6.5g
㉝ KRL-SE1735	1735	170×350	2,000	7.6g
㉞ KRL-SE1820	1820	180×200	2,000	4.6g
㉟ KRL-SE1822	1822	180×220	2,000	5g
㊱ KRL-SE1823	1823	180×230	2,000	5.3g
㊲ KRL-SE1825	1825	180×250	2,000	5.7g
㊳ KRL-SE1826	1826	180×260	2,000	6g
㊴ KRL-SE1827	1827	180×270	2,000	6.2g
㊵ KRL-SE1828	1828	180×280	2,000	6.4g
㊶ KRL-SE1830	1830	180×300	2,000	6.9g
㊷ KRL-SE1835	1835	180×350	2,000	8.1g
㊸ KRL-SE2020	2020	200×200	2,000	5.1g
㊹ KRL-SE2022	2022	200×220	2,000	5.6g
㊺ KRL-SE2025	2025	200×250	2,000	6.4g
㊻ KRL-SE2030	2030	200×300	2,000	7.7g

●材質:ナイロンポリ 厚さ0.065mm

しん重もんSE

元

品番	品名	サイズ	入数	重量
㊼ KRL-SE2033	2033	200×330	2,000	8.4g
㊽ KRL-SE2035	2035	200×350	1,000	9g
㊾ KRL-SE2040	2040	200×400	1,000	10.2g
㊿ KRL-SE2050	2050	200×500	1,000	12.8g
㉀ KRL-SE2055	2055	200×550	1,000	14.1g
㉁ KRL-SE2233	2233	220×330	1,000	9.3g
㉂ KRL-SE2333	2333	230×330	1,000	9.7g
㉃ KRL-SE2334	2334	230×340	1,000	10g
㉄ KRL-SE2530	2530	250×300	1,000	9.6g
㉅ KRL-SE2535	2535	250×350	1,000	11.2g
㉆ KRL-SE2538	2538	250×380	1,000	12.2g
㉇ KRL-SE2540	2540	250×400	1,000	12.8g
㉈ KRL-SE2545	2545	250×450	1,000	14.4g
㉉ KRL-SE2550	2550	250×500	1,000	16g
㊀ KRL-SE2560	2560	250×600	1,000	19.3g
㊁ KRL-SE2635	2635	260×350	1,000	11.7g
㊂ KRL-SE2835	2835	280×350	1,000	12.6g
㊃ KRL-SE2838	2838	280×380	1,000	13.6g
㊄ KRL-SE3030	3030	300×300	1,000	11.5g
㊅ KRL-SE3035	3035	300×350	1,000	13.5g
㊆ KRL-SE3040	3040	300×400	1,000	15.4g
㊇ KRL-SE3045	3045	300×450	800	17.3g
㊈ KRL-SE3050	3050	300×500	800	19.3g
㊉ KRL-SE3055	3055	300×550	700	21.2g
㊀ KRL-SE3060	3060	300×600	700	23.1g
㊁ KRL-SE3540	3540	350×400	800	18g
㊂ KRL-SE3545	3545	350×450	800	20.2g
㊃ KRL-SE3550	3550	350×500	700	22.5g
㊄ KRL-SE3555	3555	350×550	700	24.7g
㊅ KRL-SE3560	3560	350×600	500	27g
㊆ KRL-SE4040	4040	400×400	700	20.5g
㊇ KRL-SE4045	4045	400×450	700	23.1g
㊈ KRL-SE4050	4050	400×500	700	25.7g
㊉ KRL-SE4055	4055	400×550	600	28.3g
㊀ KRL-SE4060	4060	400×600	500	30.8g
㊁ KRL-SE4065	4065	400×650	500	33.4g
㊂ KRL-SE4070	4070	400×700	300	36g
㊃ KRL-SE4080	4080	400×800	300	41.1g
㊄ KRL-SE4550	4550	450×500	600	28.9g
㊅ KRL-SE4555	4555	450×550	600	31.8g
㊆ KRL-SE4560	4560	450×600	300	34.7g
㊇ KRL-SE4570	4570	450×700	300	40.5g
㊈ KRL-SE4580	4580	450×800	300	46.3g
㊉ KRL-SE4585	4585	450×850	300	49.2g
㊀ KRL-SE5070	5070	500×700	300	45g
㊁ KRL-SE5080	5080	500×800	300	51.4g

●材質:ナイロンポリ 厚さ0.065mm



JBKタイプ(黒)

| 3size



① BP-1



② BP-2



③ BP-3

JBKタイプ(黒)

元

品番	品名	サイズ	入数	重量
① BP-1	JBK-1	150×250	2,500	5.4g
② BP-2	JBK-2	170×280	2,000	6.9g
③ BP-3	JBK-3	200×300	2,000	8.5g

●材質:KOP#20//CPP#50

## VWタイプ(格子柄白)

| 5size



① BP-25



② BP-26

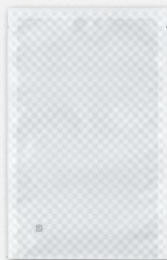

③ BP-27



④ BP-28



⑤ BP-29

## VWタイプ(格子柄白)

元

品番	品名	サイズ	入数	重量
① BP-25	VW-1	130×230	4,000	4.5g
② BP-26	VW-2	140×200	3,000	4.2g
③ BP-27	VW-3	160×250	3,000	6g

●材質:ONY#15//LLDPE#60

## VWタイプ(格子柄白)

元

品番	品名	サイズ	入数	重量
④ BP-28	VW-4	180×280	2,500	7.6g
⑤ BP-29	VW-5	200×300	2,000	9g

●材質:ONY#15//LLDPE#60

## VRタイプ(格子柄赤)

| 5size



① BP-30



② BP-31



③ BP-32



④ BP-33



⑤ BP-34

## VRタイプ(格子柄赤)

元

品番	品名	サイズ	入数	重量
① BP-30	VR-1	130×230	4,000	4.5g
② BP-31	VR-2	140×200	3,000	4.2g
③ BP-32	VR-3	160×250	3,000	6g

●材質:ONY#15//LLDPE#60

## VRタイプ(格子柄赤)

元

品番	品名	サイズ	入数	重量
④ BP-33	VR-4	180×280	2,500	7.6g
⑤ BP-34	VR-5	200×300	2,000	9g

●材質:ONY#15//LLDPE#60

## VBタイプ(格子柄黒)

| 5size



① BP-35



② BP-36



③ BP-37

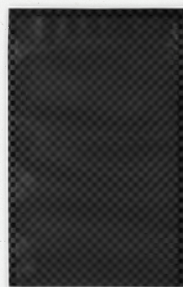

④ BP-38



⑤ BP-39

## VBタイプ(格子柄黒)

元

品番	品名	サイズ	入数	重量
① BP-35	VB-1	130×230	4,000	4.5g
② BP-36	VB-2	140×200	3,000	4.2g
③ BP-37	VB-3	160×250	3,000	6g

●材質:ONY#15//LLDPE#60

## VBタイプ(格子柄黒)

元

品番	品名	サイズ	入数	重量
④ BP-38	VB-4	180×280	2,500	7.6g
⑤ BP-39	VB-5	200×300	2,000	9g

●材質:ONY#15//LLDPE#60



## MYRタイプ(和柄赤)

| 2size



① BP-19



② BP-20

### MYRタイプ(和柄赤)

元

品番	品名	サイズ	入数	重量
① BP-19	MYR-1	140×200	3,000	4.2g
② BP-20	MYR-2	160×250	3,000	6g

●材質:ONY#15//LLDPE#60



## MYBタイプ(和柄黒)

| 2size

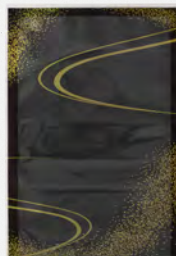

① BP-21

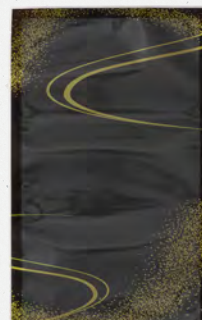

② BP-22

### MYBタイプ(和柄黒)

元

品番	品名	サイズ	入数	重量
① BP-21	MYB-1	140×200	3,000	4.2g
② BP-22	MYB-2	160×250	3,000	6g

●材質:ONY#15//LLDPE#60

## MYWタイプ(和柄白)

| 2size



① BP-23



② BP-24

### MYWタイプ(和柄白)

元

品番	品名	サイズ	入数	重量
① BP-23	MYW-1	140×200	3,000	4.2g
② BP-24	MYW-2	160×250	3,000	6g

●材質:ONY#15//LLDPE#60

GAタイプ(片面金)

4size



GAタイプ(片面金)

GAタイプ(片面金)

品番	品名	サイズ	入数	重量
① BP-4	GA-1	100×220	5,000	3.2g
② BP-5	GA-2	120×200	5,000	3.5g

品番	品名	サイズ	入数	重量
③ BP-6	GA-3	150×240	3,000	5.2g
④ BP-7	GA-4	180×280	3,000	7.4g

●材質:表:透明蒸着PET#12//CPP#60  
裏:VMPET#12//CPP#60

●材質:表:透明蒸着PET#12//CPP#60  
裏:VMPET#12//CPP#60

PH両面アルミタイプ

7size

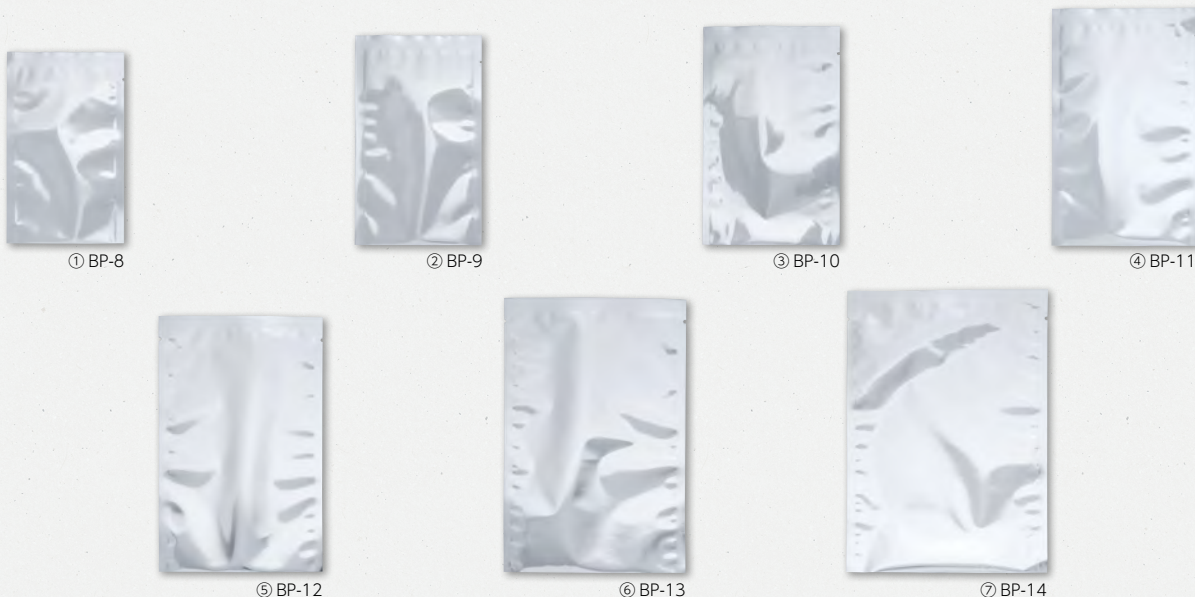

PH両面アルミタイプ

PH両面アルミタイプ

品番	品名	サイズ	入数	重量
① BP-8	PHアルミ-1	130×210	5,000	3.9g
② BP-9	PHアルミ-2	140×230	4,000	4.6g
③ BP-10	PHアルミ-3	150×240	3,500	5.2g
④ BP-11	PHアルミ-4	160×260	3,000	6g

品番	品名	サイズ	入数	重量
⑤ BP-12	PHアルミ-5	180×280	2,500	7.3g
⑥ BP-13	PHアルミ-6	200×300	2,000	8.7g
⑦ BP-14	PHアルミ-7	220×310	2,000	9.8g

●材質:ML-PET#12//LLOPE#60

●材質:ML-PET#12//LLOPE#60

PH片面アルミタイプ

4size



PH片面アルミタイプ

PH片面アルミタイプ

品番	品名	サイズ	入数	重量
① BP-15	PH片面アルミ-2	150×240	4,500	5g
② BP-16	PH片面アルミ-3	160×260	3,500	5.8g

品番	品名	サイズ	入数	重量
③ BP-17	PH片面アルミ-4	180×280	3,000	7g
④ BP-18	PH片面アルミ-5	100×220	7,000	3g

●材質:表:K-PET#12//CPP#60  
裏:ML-PET#12//CPP#60

●材質:表:K-PET#12//CPP#60  
裏:ML-PET#12//CPP#60

## KRKタイプ(黒赤)

| 3size



① BP-40



② BP-41



③ BP-42

### KRKタイプ(黒赤)

元

品番	品名	サイズ	入数	重量
① BP-40	KRK-1	120×200(165)	2,500	3.6g
② BP-41	KRK-2	140×220(185)	2,000	4.7g
③ BP-42	KRK-3	170×265(230)	1,500	6.8g

●材質:バリアOP#20//CPP#50

## SKSタイプ(白黒)

| 3size



① BP-43

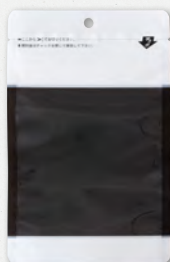

② BP-44

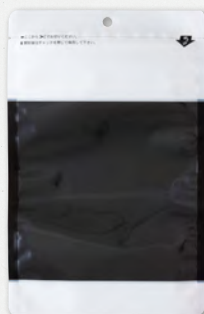

③ BP-45

### SKSタイプ(白黒)

元

品番	品名	サイズ	入数	重量
① BP-43	SKS-1	120×200(165)	2,500	3.6g
② BP-44	SKS-2	140×220(185)	2,000	4.7g
③ BP-45	SKS-3	170×265(230)	1,500	6.7g

●材質:バリアOP#20//CPP#50

## MCVタイプ(金銀)

| 5size



① BP-57



② BP-58



③ BP-59



④ BP-60



⑤ BP-61



柄のアップ

### MCVタイプ(金銀)

元

品番	品名	サイズ	入数	重量
① BP-57	MCV-1	120×200(165)	2,500	3.2g
② BP-58	MCV-2	140×220(185)	2,000	4g
③ BP-59	MCV-3	150×240(205)	2,000	4.7g
④ BP-60	MCV-4	180×280(245)	1,500	6.4g
⑤ BP-61	MCV-5	200×300(265)	1,000	7.5g

●材質:KOP#20//CPP#40

## CBXタイプ(雲流柄白)

| 6size



## CBXタイプ(雲流柄白)

元

品番	品名	サイズ	入数	重量
① BP-46	CBX-1	120×200(165)	2,500	3.7g
② BP-47	CBX-2	140×225(190)	2,000	4.8g
③ BP-48	CBX-3	150×245(210)	2,000	5.5g

●材質:KOP#20//CPP#50

## CBXタイプ(雲流柄白)

元

品番	品名	サイズ	入数	重量
④ BP-49	CBX-4	160×255(220)	2,000	6.1g
⑤ BP-50	CBX-5	180×280(245)	1,500	7.4g
⑥ BP-51	CBX-6	200×300(265)	1,000	8.8g

●材質:KOP#20//CPP#50

## SCタイプ(雲流柄白ストライプ)

| 5size

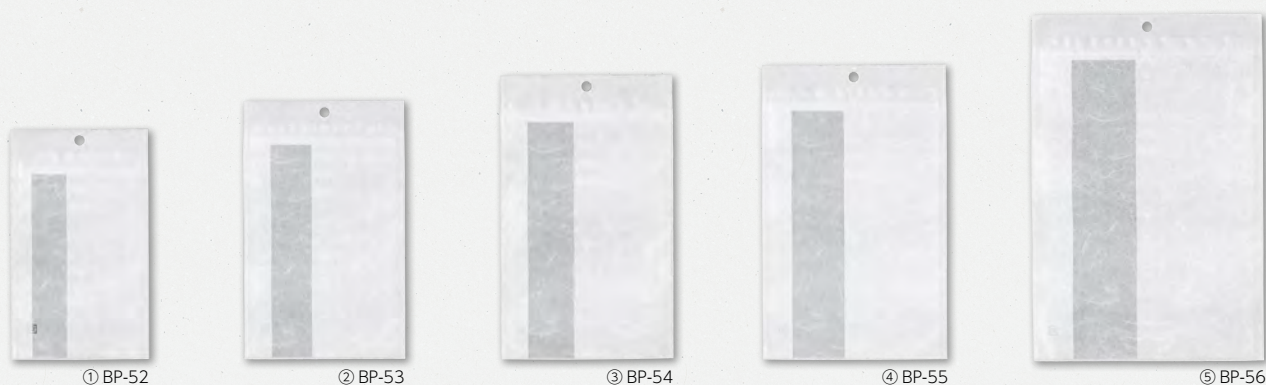

## SCタイプ(雲流柄白ストライプ)

元

品番	品名	サイズ	入数	重量
① BP-52	SC-1	120×200(165)	2,500	3.7g
② BP-53	SC-2	140×225(190)	2,000	4.8g
③ BP-54	SC-3	150×245(210)	2,000	5.5g

●材質:KOP#20//CPP#50

## SCタイプ(雲流柄白ストライプ)

元

品番	品名	サイズ	入数	重量
④ BP-55	SC-4	160×255(220)	2,000	6.1g
⑤ BP-56	SC-6	200×300(265)	1,000	8.8g

●材質:KOP#20//CPP#50

## CWGタイプ(白金)

| 2size



## CWGタイプ(白金)

元

品番	品名	サイズ	入数	重量
① BP-62	CWG-1	120×200(165)	2,500	3.6g
② BP-63	CWG-2	150×210(175)	2,000	4.7g

●材質:リリアOP#20//CPP#50

## MWQタイプ(白1色)

| 5size



### MWQタイプ(白1色)

元

品番	品名	サイズ	入数	重量
① BP-64	MWQ-0	90×145(115)×28	2,400	3.1g
② BP-65	MWQ-1	110×160(130)×33	2,000	4.2g
③ BP-66	MWQ-2	120×190(160)×34	1,500	5.2g

●材質:OP#20//透明蒸着PET#12//CP

### MWQタイプ(白1色)

元

品番	品名	サイズ	入数	重量
④ BP-67	MWQ-3	140×200(170)×41	1,500	6.5g
⑤ BP-68	MWQ-4	180×200(170)×45	1,400	8.3g

●材質:OP#20//透明蒸着PET#12//CP

## SFCタイプ(無地)

| 3size



### SFCタイプ(無地)

元

品番	品名	サイズ	入数	重量
① BP-69	SFC-1	110×140(105)×33	2,500	3.7g
② BP-70	SFC-2	120×200(165)×34	1,500	5.4g
③ BP-71	SFC-3	140×220(185)×41	1,500	6.7g

●材質:OP#20//透明蒸着PET#12//CP#50

## SFWタイプ(無地)

| 2size



### SFWタイプ(無地)

元

品番	品名	サイズ	入数	重量
① BP-72	SFW-1	110×140(105)×33	2,500	3.8g
② BP-73	SFW-2	120×200(165)×34	1,500	5.5g

●材質:OP#20//透明蒸着PET#12//CP#50

CMTタイプ(茶クラフト袋窓抜き)・CWTタイプ(白クラフト袋窓抜き)

| 5size



① BP-103

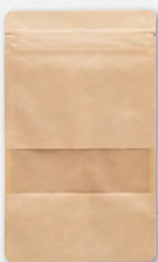

② BP-104

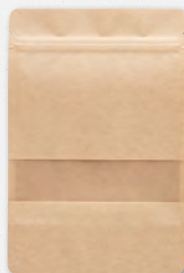

③ BP-105



④ BP-102



⑤ BP-106



⑥ BP-107

CWTタイプ(クラフト袋窓抜き)

元

品番	品名	サイズ	入数	重量
① BP-103	茶 CMT-1	110×160(130)×33	1,600	6.9g
② BP-104	茶 CMT-2	120×200(170)×35	1,600	8.2g
③ BP-105	茶 CMT-3	140×210(180)×41	1,000	11.5g
④ BP-102	白 CWT-3	140×210(180)×41	1,000	12g
⑤ BP-106	茶 CMT-4	180×200(170)×45	800	14.1g
⑥ BP-107	茶 CMT-5	160×150(120)×43	1,000	9.7g

●材質:①③~⑥クラフト50g//PET#12//透明蒸着PET#12//LL#70  
②クラフト50g/PE#15/透明蒸着PET#12/PE#15/LL#50

CWタイプ(白片面クラフト)

| 2size



① BP-108



② BP-109

CWタイプ(白片面クラフト)

元

品番	品名	サイズ	入数	重量
① BP-108	CW-1	110×160(120)×32	1,500	6g
② BP-109	CW-3	140×210(170)×41	1,000	9.7g

●材質:クラフト50g//PET#12//透明蒸着PET#12//LL#70

CHタイプ(茶片面クラフト)

| 5size



① BP-110



② BP-111



③ BP-112

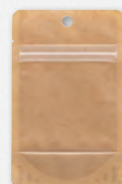

④ BP-113

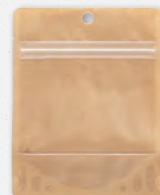

⑤ BP-114

CHタイプ(茶片面クラフト)

元

品番	品名	サイズ	入数	重量
① BP-110	CH-1	110×180(140)×32	1,500	6.4g
② BP-111	CH-2	120×200(160)×34	1,500	7.5g
③ BP-112	CH-3	140×210(170)×41	1,000	9.3g

●材質:クラフト50g//PET#12//透明蒸着PET#12//LL#70

CHタイプ(茶片面クラフト)

元

品番	品名	サイズ	入数	重量
④ BP-113	CH-4	90×140(105)×28	2,000	3.9g
⑤ BP-114	CH-5	120×150(115)×34	2,000	5.7g

●材質:クラフト50g//PET#12//透明蒸着PET#12//LL#70

## OMBタイプ(黒)

| 2size



① BP-94



② BP-95

### OMBタイプ(黒)

元

品番	品名	サイズ	入数	重量
① BP-94	OMB-1	120×200(170)×34	1,500	5.4g
② BP-95	OMB-2	140×220(190)×41	1,500	7g

●材質:OP#20//透明蒸着PET#12//CP#50

## WSCタイプ(白)

| 3size



① BP-96



② BP-97



③ BP-98

### WSCタイプ(白)

元

品番	品名	サイズ	入数	重量
① BP-96	WSC-1	120×190(160)×34	1,800	5g
② BP-97	WSC-2	140×200(170)×41	1,500	6.3g
③ BP-98	WSC-3	160×150(120)×41	1,500	5.8g

●材質:OP#20//透明蒸着PET#12//CP#50

## BSCタイプ(黒)

| 3size



① BP-99



② BP-100



③ BP-101

### BSCタイプ(黒)

元

品番	品名	サイズ	入数	重量
① BP-99	BSC-1	120×190(160)×34	1,800	5g
② BP-100	BSC-2	140×200(170)×41	1,500	6.3g
③ BP-101	BSC-3	160×150(120)×41	1,500	5.8g

●材質:OP#20//透明蒸着PET#12//CP#50

## SMWタイプ(白ストライプ)

| 3size



① BP-88



② BP-89



③ BP-90

### SMWタイプ(白ストライプ)

元

品番	品名	サイズ	入数	重量
① BP-88	SMW-1	110×175(145)×33	2,000	4.5g
② BP-89	SMW-2	120×190(160)×34	1,500	5.2g
③ BP-90	SMW-3	140×210(180)×41	1,500	6.7g

●材質:マットOP#20//透明蒸着PET#12//LL#50

## SMBタイプ(黒1色)

| 3size



① BP-91



② BP-92



③ BP-93

### SMBタイプ(黒1色)

元

品番	品名	サイズ	入数	重量
① BP-91	SMB-1	110×175(145)×33	2,000	4.5g
② BP-92	SMB-2	120×190(160)×34	1,500	5.2g
③ BP-93	SMB-3	140×210(180)×41	1,500	6.7g

●材質:マットOP#20//透明蒸着PET#12//LL#50

## DTQタイプ(無地)

3size

## DWQタイプ(市松模様白)

3size



① BP-74



② BP-75



③ BP-76



① BP-77



② BP-78



③ BP-79

## DTQタイプ(無地)

元

品番	品名	サイズ	入数	重量
① BP-74	DTQ-1	120×120(90)×34	2,500	3.2g
② BP-75	DTQ-2	140×130(100)×38	2,000	4.1g
③ BP-76	DTQ-3	160×150(120)×41	1,500	5.3g

●材質:バリアOP#30//CPP#50

## DWQタイプ(市松模様白)

元

品番	品名	サイズ	入数	重量
① BP-77	DWQ-1	120×120(90)×34	2,500	3.7g
② BP-78	DWQ-2	140×130(100)×38	2,000	4.7g
③ BP-79	DWQ-3	160×150(120)×41	1,500	6g

●材質:OP#20//透明蒸着PET#12//CP#50

## SPWタイプ(市松模様白)

5size



① BP-80



② BP-81



③ BP-82

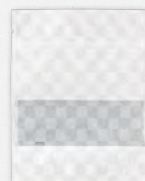

④ BP-83



⑤ BP-84

## SPWタイプ(市松模様白)

元

品番	品名	サイズ	入数	重量
① BP-80	SPW-1	110×190(155)×33	2,000	4.9g
② BP-81	SPW-2	120×210(175)×34	1,500	5.8g
③ BP-82	SPW-3	140×230(195)×41	1,500	7.4g

●材質:マットバリアOP#25//静防LL#70

## SPWタイプ(市松模様白)

元

品番	品名	サイズ	入数	重量
④ BP-83	SPW-4	120×150(120)×34	2,000	4.7g
⑤ BP-84	SPW-5	180×200(170)×45	1,500	9.2g

●材質:マットバリアOP#25//静防LL#70

## SPGタイプ(市松模様金)

3size



① BP-85



② BP-86



③ BP-87

## SPGタイプ(市松模様金)

元

品番	品名	サイズ	入数	重量
① BP-85	SPG-1	110×190(155)×33	2,000	5g
② BP-86	SPG-2	120×210(175)×34	1,500	6g
③ BP-87	SPG-3	140×230(195)×41	1,500	7.6g

●材質:マットバリアOP#25//静防LL#70



## 緩衝材

自然の素材で優しく  
商品を守ります。

## プレス木毛



**SK-125**  
プレス木毛7kg 元

梱包サイズ: 約550×450×600

入数: 1 重量: 7kg

- 材質: 国産松(木材の端材部分)
- 仕様: 約1mm巾

## 色付き木毛

| 8color

**アソート可** 発注単位 1kg×4袋



① SK-156A



② SK-156B



③ SK-156C



④ SK-156D



⑤ SK-156E

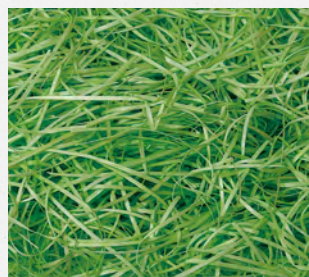

⑥ SK-156F



⑦ SK-156G



⑧ SK-156H

### information

本物の木なので弾力性・通気性・吸湿性に優れています。  
染料には食紅を使用しているため安心です。

※色止めをしておりませんので水に濡れると色落ちすることがあります。

アソートできます。(上記8色の中から4色お選びください。)

### 色付き木毛 元

品番	品名	梱包サイズ	入数	重量
① SK-156A	赤紫	約420×630×540	4	1kg
② SK-156B	青	約420×630×540	4	1kg
③ SK-156C	灰	約420×630×540	4	1kg
④ SK-156D	黄	約420×630×540	4	1kg
⑤ SK-156E	若草	約420×630×540	4	1kg
⑥ SK-156F	黄緑	約420×630×540	4	1kg
⑦ SK-156G	抹茶	約420×630×540	4	1kg
⑧ SK-156H	緑	約420×630×540	4	1kg

●材質: 松 ●仕様: 約1mm巾

## 包装紙

- 紙単体に強力な撥水加工を施した、包装紙です。
- 冷蔵・冷凍用の包装紙としてお試しください。

### クール包装紙(一般)

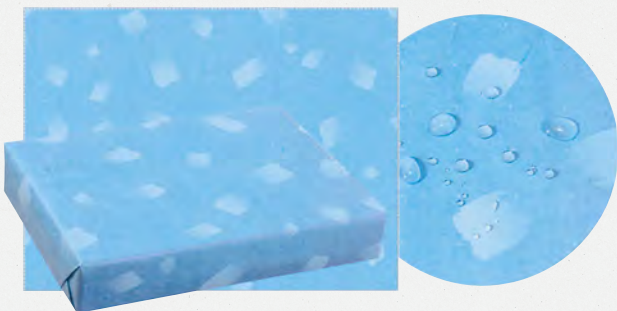

**SK-K100**  
クール包装紙(一般) **元**  
サイズ:890×580  
入数:300 重量:26g  
●材質:片ツヤ晒+はっ水加工

### クール包装紙(干物用)



**SK-K101**  
クール包装紙(干物用) **元**  
サイズ:890×580  
入数:300 重量:26g  
●材質:片ツヤ晒+はっ水加工

### クール包装紙

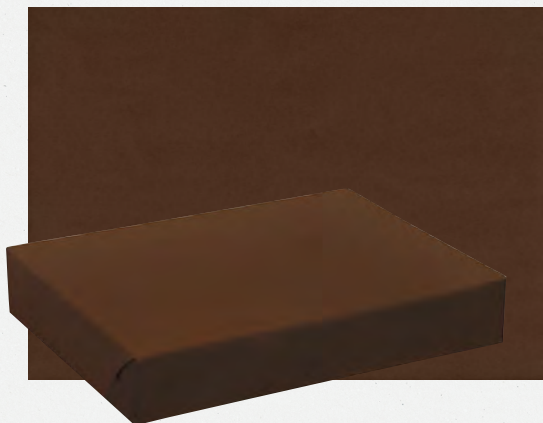

**SK-K110**  
クール包装紙(ブラウン) **元**  
サイズ:890×580  
入数:300 重量:26g  
●材質:片ツヤ晒+はっ水加工

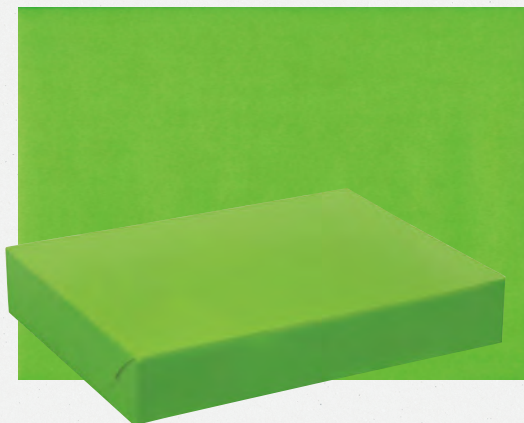

**SK-K111**  
クール包装紙(グリーン) **元**  
サイズ:890×580  
入数:300 重量:26g  
●材質:片ツヤ晒+はっ水加工

#### information

湿気のある商品の包装に最適な包装紙です。



紙単体に強力な撥水加工を施した、紙本来の特徴を十二分に持たせた包装紙です。  
冷蔵・冷凍やチルド商品等 湿気のある商品の包装にも最適です。  
別注用として片ツヤ晒60g(910mm×600mm)撥水加工を施した原紙をご用意しております。最低ロット3,000枚より  
注:印刷の上に更に撥水加工を致しますので印刷内容に制限があります。

CATEGORY

# 椎茸

山の味、自然の味を届けます。  
お料理に椎茸添えて、心を添えて。



## 椎茸箱

自然の恵みに真心込めて!

杉柄 深口

| 5size



杉柄 深口

ヤ

品番:セロ付	品番:セロ無	品名	サイズ	入数	重量
① 15-71	15-71N	極小	190×260×45	50	220g
② 15-72	15-72N	小	200×290×47	50	240g
③ 15-73	15-73N	中	230×320×47	50	273g
④ 15-74	15-74N	大	260×350×48	50	306g
⑤ 15-75	15-75N	特大	280×385×53	50	380g

●材質: E段(セロ/OPP) ●仕様: フタ・身・枠  
※中枠のセロハン無しが常備在庫です。  
※セロハン付きの場合は受注後4日~5日かかります。

クリーム板目 深口

| 4size



① QF-2

クリーム板目 深口

ヤ

品番:セロ付	品番:セロ無	品名	サイズ	入数	重量
① QF-2	QF-2N	小	200×290×45	50	231g
② QF-3	QF-3N	中	230×320×45	50	267g
③ QF-4	QF-4N	大	260×345×50	50	311g
④ QF-5	QF-5N	特大	280×385×55	50	376g

●材質: E段(セロ/OPP) ●仕様: フタ・身・枠

## 桐匣

| 8size



① TH-1

## 桐匣 浅口

ヤ

品番:セロ付	品番:セロ無	品名	サイズ	入数	重量
① TH-1	TH-1N	極小	190×260×40	50	195g
② TH-2	TH-2N	小	200×285×40	50	211g
③ TH-3	TH-3N	中	230×315×40	50	240g
④ TH-4	TH-4N	大	260×350×40	50	144g

●材質:E段(セロ/OPP) ●仕様:フタ・身・枠

## 桐匣 深口

ヤ

品番:セロ付	品番:セロ無	品名	サイズ	入数	重量
① TH-22	TH-22N	小	200×290×47	50	249g
② TH-23	TH-23N	中	230×320×47	50	282g
③ TH-24	TH-24N	大	260×350×48	50	316g
④ TH-25	TH-25N	特大	280×385×53	50	375g

●材質:E段(セロ/OPP) ●仕様:フタ・身・枠

## 木目柄

| 2size



① S-51

## 木目柄

ヤ

品番	品名	サイズ	入数	重量
① S-51	小	225×300×70	100	105g
② S-52	中	245×340×85	100	137g

●材質:E段 ●仕様:組底

## 森林サービス箱(ボール)



## F-9

## 森林サービス箱(ボール)

ヤ

サイズ:210×275×40

入数:300 重量:75g

●材質:紙

## 椎茸・サービス箱

使用トレイ: KP-823  
サイズ: 150×23×210mm  
(P.66掲載)S-139  
香味百選

ヤ

サイズ:160×230×40

入数:400 重量:37g

●材質:紙



## S-74

## 厳選椎茸

ヤ

サイズ:205×250×45

入数:300 重量:75g

●材質:紙

## 乾物詰合せ箱

古くから食べられて来た乾物の詰合せに最適です。



**S-61**  
詰合せ箱(のり3帖)フタ・身 **ヤ**  
サイズ:397×250×42  
入数:50 重量:282g  
●材質:E段 ●仕様:フタ・身・枠



**S-134**  
椎茸チャック袋・のり5帖詰合せ **ヤ**  
サイズ:450×280×50  
入数:50 重量:398g  
●材質:E段 ●仕様:フタ・身・枠



**S-135**  
椎茸・のり5帖用箱セット **ヤ**  
サイズ:415×255×80  
入数:50 重量:223g  
●材質:5号段

## しおり



**SS-201**  
椎茸のしおり **ヤ**  
サイズ:185×125  
入数:4,000 重量:5g  
●材質:コート紙

## シール

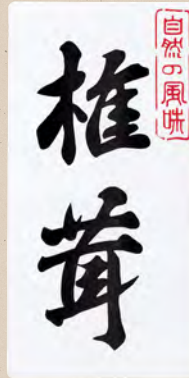

① SS-103

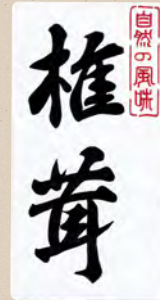

② SS-105



③ SS-107

シール自然の風味・椎茸 **元**

品番	品名	サイズ	入数	重量
① <b>SS-103</b>	60×120	60×120	1,000	1.5g
② <b>SS-105</b>	50×95	50×95	1,000	1g
③ <b>SS-107</b>	35×75	35×75	1,000	0.5g

●材質:ミラーコート

## 袋

椎茸(三方袋)

| 4size

椎茸(チャック付袋)

| 2size



椎茸 **元**

品番	品名	サイズ	入数	重量
① <b>SBXP-101</b>	BXP-101 2030H	200×300	2,000	6.48g
② <b>SBXP-102</b>	BXP-102 2233H	220×330	1,600	7.84g
③ <b>SBXP-103</b>	BXP-103 2438H	240×380	1,200	9.85g
④ <b>SBXP-104</b>	BXP-104 3045H	300×450	1,000	15g

●材質:バリアーOP/ドライ/CP40



椎茸 **元**

品番	品名	サイズ	入数	重量
① <b>SBXP-112</b>	BXP-112 2230ZH	220×300(325)	1,000	7.84g
② <b>SBXP-114</b>	BXP-114 3043ZH	300×430(465)	1,000	15.6g

●材質:バリアーOP/ドライ/CP40  
※サイズ内の( )は高さの全長です。

## トレー

## 進物箱用KPトレー

| 6size

当社の進物用椎茸箱に合わせて作りました。



**KP-829**  
KP-829トレー 元

サイズ:180×240×27
入数:2,000   重量:9.6g
容量:約80~100g

●材質:OPS



**KP-832**  
KP-832トレー小 元

サイズ:170×260×27
入数:2,000   重量:10g
容量:約150~200g

●材質:OPS



**KP-835**  
KP-835トレーS 元

サイズ:205×270×27
入数:1,600   重量:13g
容量:約150~200g

●材質:OPS



**KP-840**  
KP-840トレー中 元

サイズ:205×300×30
入数:1,400   重量:14g
容量:約200~300g

●材質:OPS



**KPP-842**  
P-842トレー 元

サイズ:220×315×30
入数:1,200   重量:16g
容量:約300~400g

●材質:OPS



**KP-850**  
KP-850トレー 元

サイズ:257×350×40
入数:800   重量:23g
容量:約500g

●材質:OPS

## 袋用KPトレー

| 7size



**KP-815B**  
KP-815Bトレー 元

サイズ:100×170×18
入数:6,000   重量:3.3g
容量:約20g

●材質:OPS



**KP-817**  
KP-817トレー 元

サイズ:120×180×18
入数:4,000   重量:3.8g
容量:約30g

●材質:OPS



**KP-819**  
KP-819トレー 元

サイズ:130×190×20
入数:4,000   重量:4.9g
容量:約40~50g

●材質:OPS



**KP-820**  
KP-820トレー 元

サイズ:110×200×20
入数:4,000   重量:4.2g
容量:約40~50g

●材質:OPS



**KP-821**  
KP-821トレー 元

サイズ:140×200×23
入数:3,000   重量:5.4g
容量:容量:約50~60g

●材質:OPS



**KP-823**  
KP-823トレー 元

サイズ:150×210×23
入数:3,000   重量:6.2g
容量:容量:約70~80g

●材質:OPS



**KP-823B**  
KP-823Bトレー 元

サイズ:140×210×23
入数:3,000   重量:5.6g
容量:約70~80g

●材質:OPS

CATEGORY

# テイクアウト

美味しいものを持って出掛けよう。  
人気のミエルパッケージやエコパッケージが揃っています。



## 食品テイクアウト

紙製パッケージで自慢の料理を包みましょう。

### デリecoパック

窓付BOXなのでフタをしたまま陳列ができます。PETフィルム+ウォータータイト4点貼のため、汁気の多い物も安心です。

| 3size



① 10-130A



② 10-131A



③ 10-132A

#### デリecoパック

品番	品名	サイズ	入数	重量
① 10-130A	S	120×80×40(底105×65)	600	10g
② 10-131A	M	150×100×40(底135×85)	600	18g
③ 10-132A	L	180×120×40(底165×105)	600	21g

●材質:紙 ●仕様:内側/PET貼

### サラダボックス

| 3size



① KWP-4



② KWP-5



③ KWP-6

#### サラダボックス

品番	品名	サイズ	入数	重量
① KWP-4	S	125×110×45(底110×95)	500	17.2g
② KWP-5	M	165×115×45(底150×100)	400	21g
③ KWP-6	L	152×135×65(底140×120)	300	29.2g

●材質:紙 ●仕様:内側/PP貼

## デリボックス

| 2size

8ヶ所貼りなので汁気が多い食品のパッケージにも安心です。  
食品、菓子など幅広い用途に使用できます。



① 10-160



② 10-161

### デリボックス

品番	品名	サイズ	入数	重量
① 10-160	S	163×108×32.5	500	27g
② 10-161	M	185×115×33	400	30g

●材質:紙 ●仕様:内側/耐水耐油コート

information

### デリボックスの特徴

- ①内側に耐水耐油コート!
- ②もれにくい!
- ③和モダン市松柄が和・洋どちらにもフィット!

8ヶ所所貼について

折込は切り込みなし

## 白無地箱

| 12size



① SPS-1



② SPS-2



③ SPS-3



④ SPS-4



⑤ SPS-5



⑥ SPS-6



⑦ SPS-7



⑧ SPS-8



⑨ SPS-9



⑩ SPS-10



⑪ SPS-11



⑫ SPS-12

### 白無地箱

品番	品名	サイズ	入数	重量
① SPS-1	B-YS	125×125×36	600	25g
② SPS-2	B-SS	157×78×35	500	21g
③ SPS-3	B-S	164×109×33	500	26g
④ SPS-4	B-M	185×115×33	400	31g
⑤ SPS-5	B-L	206×145×34	300	40g
⑥ SPS-6	B-TM	190×115×40	300	34g
⑦ SPS-7	B-TL	205×140×45	200	45g

●材質:紙 ●仕様:内側/耐水耐油コート

### 白無地箱

品番	品名	サイズ	入数	重量
⑧ SPS-8	DELI-SS	145×85×55	600	24g
⑨ SPS-9	DELI-S	150×110×70	500	38g
⑩ SPS-10	DELI-M	175×125×70	400	47g
⑪ SPS-11	DELI-L	230×160×75	300	67g
⑫ SPS-12	DELI-TM	210×85×75	320	43g

●材質:紙 ●仕様:内側/耐水耐油コート

## SOUZAIBOX

| 2size

浅くて丈夫なテイクアウト箱。  
様々な惣菜が入ります。



餃子が約6ヶ、  
串物が約4~5本  
入ります。

餃子が  
約12ヶ入ります。



① 10-411FS



② 10-412FS

### SOUZAIBOX FS

品番	品名	サイズ	入数	重量
① 10-411FS		18×11   180×105×35(底165×90)	400(50×8)	21g
② 10-412FS		29×11   290×105×35(底275×90)	200(50×4)	31g

●材質:F段 ●仕様:内側/コートラン加工

## フードBOX

| 3size

表面が人気のクラフト色の箱。  
内側は食品が引き立つ白+耐油加工(コートラン)。



① 10-398



② 10-399



③ 10-400

### フードBOX

品番	品名	サイズ	入数	重量
① 10-398	S	196×140×60(底178×119)	100(25×4)	35g
② 10-399	M	206×180×60(底188×159)	100(25×4)	45g
③ 10-400	L	266×170×60(底248×149)	100(25×4)	50g

●材質:G段 ●仕様:内側/コートラン加工

## 紙製テイクアウトBOX スリーブセット



### 10-396 紙製テイクアウトBOX スリーブセット

サイズ:185×115×65(底160×90)  
入数:100 | 重量:56g

●材質:紙 ●仕様:スリーブ+本体

### information

#### 商品特徴

- ・耐油、電子レンジOK。
- ・汁もれしにくいのでサラダやフルーツにも使えます。
- ・取っ手付きでレジ袋不要。
- ・全て紙製品なので、燃えるゴミで捨てられます。

#### セット内容(パーツ2点)

【本体】



【スリーブ】



このマークのついている商品は、FSC®森林認証紙を使用した商品になります。(FSC® C134978)

## ジッパーBOX

| 2size

中央のジッパーで開封し、中身が取り出せる箱。  
切り取った後はトレーとして使用できます。



① 10-405FSR

② 10-406FSR

### ジッパーBOX FSR

ヤ

品番	品名	サイズ	入数	重量
① 10-405FSR	M	160×135×110	100(25×4)	62g
② 10-406FSR	L	225×140×110	100(25×4)	79g

●材質:G段 ●仕様:内側/コートラン加工

### information

① 商品を上から入れます。



② 開けるときはジッパーで開けます。



③ トレーとして使えます。



10-405FSR



10-406FSR

## マッチングBOX

| 2size

セットメニュー等の箱として利便性良く使えるサイズです。



① 12-200



② 12-201



③ 12-202



④ 12-203

### マッチングBOX

元

品番	品名	サイズ	入数	重量
① 12-200	1700白	223×148×65(底200×125)	240	43g
② 12-201	1700茶	223×148×65(底200×125)	240	41.3g

●材質:紙 ●仕様:内側/PP貼

### マッチングBOX

元

品番	品名	サイズ	入数	重量
③ 12-202	900白	185×115×58(底165×95)	300	29.9g
④ 12-203	900茶	185×115×58(底165×95)	300	28.9g

●材質:紙 ●仕様:内側/PP貼

## コロッケ箱



コロッケ等の  
テイクアウトに。

### NK-13

コロッケテイクアウトボックス ヤ

サイズ:180×125×70

入数:500 重量:38g

●材質:紙 ●仕様:内側/ハービル加工



このマークのついている商品は、FSC®森林認証紙を使用した商品になります。(FSC® C134978)

無地箱なのでサイズにあわせて使用でき、シール掛紙で差別化できます。  
 直接食品を入れる事ができます。(たこやき、やきそば、手羽先、和菓子、お団子、からあげ、コロッケ等に)

**キング  
バリア**

①内側耐水耐油コート  
 ②フィルムレスでCO<sub>2</sub>削減  
 ③古紙60~80%使用

**information**

紙の断面図

耐水 耐油

水 油

障壁コート層(内側) 紙 (外側)

**タコ  
バック**

①おいしさの3層構造  
 外側:耐水紙(古紙利用)  
 中側:PEフィルム  
 内側:保水紙(パーシパルプ100%)

②余分な水分・油を吸収

**information**

紙の断面図

吸水

水 油

保水紙 PE 紙

(内側) (外側)

テーパータイプ

キング  
バリア



タコ  
バック



折りたたみタイプ

キング  
バリア



タコ  
バック



テイクテーパー

品番	品名	サイズ	入数	重量
① KOS-20A	TB-6	126×86×37	1,000	13g
② KOS-20B	TH-6	126×86×37	1,000	12.9g
③ KOS-21A	TB-8	161×86×37	1,000	16g
④ KOS-21B	TH-8	161×86×37	1,000	15.7g
⑤ KOS-22A	TB-12	150×100×33	1,000	16g
⑥ KOS-23A	YB-S	166×121×37	500	20.7g
⑦ KOS-23B	YH-S	166×121×37	500	20.7g

テイク折り

品番	品名	サイズ	入数	重量
⑧ KOS-24A	YB-M	180×130×40	500	28.7g
⑨ KOS-24B	YH-M	180×130×40	500	28.3g
⑩ KOS-25A	YB-L	215×140×40	500	35.1g
⑪ KOS-26A	OB-M	190×190×35	500	39g
⑫ KOS-26B	OH-M	190×190×35	500	38.9g
⑬ KOS-27A	OB-L	220×220×35	300	50.1g

●材質:①③⑤⑥紙、②④⑦外側/耐水紙、中側/PEフィルム、内側/保水紙  
 ●仕様:①③⑤⑥内側/耐水耐油コート

●材質:⑧⑩⑪⑬紙、⑨⑫外側/耐水紙、中側/PEフィルム、内側/保水紙  
 ●仕様:⑧⑩⑪⑬内側/耐水耐油コート

## 折紙ボックス

| 5size

ミルクカートン紙(牛乳パック再生紙)使用。



① PKM-11

② PKM-12

③ PKM-15

④ PKM-16

⑤ PKM-17

### 折紙ボックス

元

品番	品名	サイズ	入数	重量
① PKM-11	11	135× 97×41(底120× 76)	1,000	17.6g
② PKM-12	12	127×123×36(底115×109)	600	22.3g
③ PKM-15	15	161× 98×27(底150× 90)	600	19.3g

●材質:ミルクカートン紙

### 折紙ボックス

元

品番	品名	サイズ	入数	重量
④ PKM-16	16	172×120×34(底106×109)	600	28.1g
⑤ PKM-17	17	197×125×34(底188×114)	500	31.5g

●材質:ミルクカートン紙

## KMフードパック

| 4size

ナチュラルカラーが人気のフードパックです。



窓有



① PKM-32

② PKM-33

③ PKM-34

④ PKM-35

窓無



① PKM-36

② PKM-37

③ PKM-38

④ PKM-39

### KMフードパック 窓有 ナチュラル

元

品番	品名	サイズ	入数	重量
① PKM-32	小	105× 85×40	1,000	12g
② PKM-33	中	150× 85×40	800	15g
③ PKM-34	大	175×110×40	600	20g
④ PKM-35	特大	202×122×40	400	21g

●材質:紙(窓/OPP) ●仕様:内側/PE貼

### KMフードパック 窓無 ナチュラル

元

品番	品名	サイズ	入数	重量
① PKM-36	小	105× 85×40	1,000	12g
② PKM-37	中	150× 85×40	800	16g
③ PKM-38	大	175×110×40	600	22g
④ PKM-39	特大	202×122×40	400	25g

●材質:紙 ●仕様:内側/PE貼

ホワイト



ナチュラル

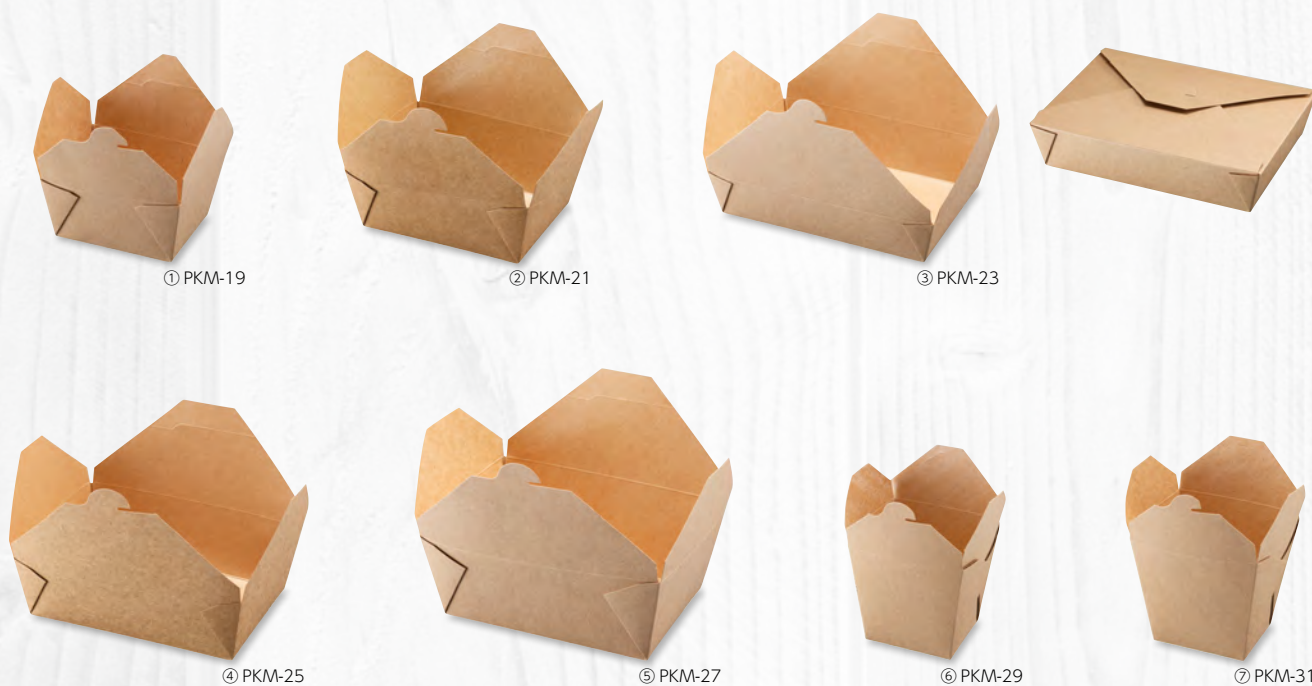

紙ボックス ホワイト

元

品番	品名	サイズ	入数	重量
① PKM-18	KM-31	128×108×65	450	20g
② PKM-20	KM-32	175×142×65	300	30g
③ PKM-22	KM-33	216×160×50	200	32g
④ PKM-24	KM-34	216×160×65	200	38g
⑤ PKM-26	KM-35	224×168×86	160	47g
⑥ PKM-28	KM-36	103×92×103	450	24g
⑦ PKM-30	KM-37	115×94×111	450	27g

●材質:紙 ●仕様:内・外側/PE貼

紙ボックス ナチュラル

元

品番	品名	サイズ	入数	重量
① PKM-19	KM-31	128×108×65	450	25g
② PKM-21	KM-32	175×142×65	300	37g
③ PKM-23	KM-33	216×160×50	200	39g
④ PKM-25	KM-34	216×160×65	200	47g
⑤ PKM-27	KM-35	224×168×86	160	56g
⑥ PKM-29	KM-36	103×92×103	450	24g
⑦ PKM-31	KM-37	115×94×111	450	28g

●材質:紙 ●仕様:内側/PE貼

丼・取手無・付

| 6size

紙はすべてキングバリア(バージンパルプ100%)



取手無  
タイプ



丼取手無

元

品番	品名	サイズ	入数	重量
① KOS-30	520FN-S	97× 97×75(底70×70)	600	19g
② KOS-31	760FN-M	110×110×85(底80×80)	500	24g
③ KOS-32	1010FN-L	122×122×90(底90×90)	400	29g

●材質:バージンパルプ100% ●仕様:内側/耐水耐油コート

取手付  
タイプ



丼取手付

元

品番	品名	サイズ	入数	重量
④ KOS-33	520FT-S	97× 97×75(底70×70)	600	20g
⑤ KOS-34	760FT-M	110×110×85(底80×80)	500	25g
⑥ KOS-35	1010FT-L	122×122×90(底90×90)	400	30g

●材質:バージンパルプ100% ●仕様:内側/耐水耐油コート

テイクボックスキューブ

| 3size



テイクボックスキューブ 白

元

品番	品名	サイズ	入数	重量
① KH-9	700(PP)	78×78×88	450	22.5g
② KH-12	1000(PP)	88×88×98	400	28.1g
③ KH-15	1200(PP)	98×98×98	400	30.7g

●材質:紙 ●仕様:内側/PP貼



テイクボックスキューブ PUB

元

品番	品名	サイズ	入数	重量
① KH-8	700(PP)	78×78×88	450	26.4g
② KH-11	1000(PP)	88×88×98	400	35.6g
③ KH-14	1200(PP)	98×98×98	400	36.8g

●材質:紙 ●仕様:内側/PP貼



テイクボックスキューブ BB

元

品番	品名	サイズ	入数	重量
① KH-7	700(PP)	78×78×88	450	26.4g
② KH-10	1000(PP)	88×88×98	400	35.6g
③ KH-13	1200(PP)	98×98×98	400	36.8g

●材質:紙 ●仕様:内側/PP貼

## Gトレー

| 3size

フタは別売りです。下段Gトレー フタをご確認ください。

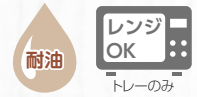

15cm×11cm×トレーH4cm

300g以上の  
惣菜にピッタリ!!



① 10-141B + ⑧ 10-141H2

18cm×13cm×トレーH5cm

ビッグサラダサイズ  
(ちらし2人前)



② 10-143C + ⑩ 10-143H2

25cm×10cm×トレーH4cm

極太巻にも対応!!

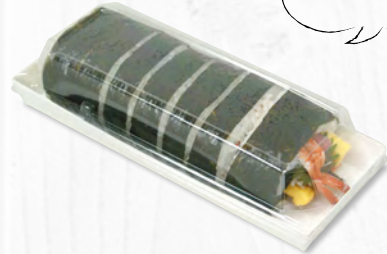

③ 10-145B + ⑬ 10-145L2

### information

**超薄段ボール製**

薄い!! 軽い!! 強い!!

**内側・耐水耐油コート**

**食品OK!! 電子レンジOK!!**  
※フタをとりはずし、ラップをかけてから  
温めてください。

**最高の材質+工場**

**安心!!**  
紙は3枚共、バージンパルプ100%  
製造工場はクリーンルームです。

### Gトレー

ヤ

品番	品名	サイズ	入数	重量
① 10-141B	4(15×11×4)	150×110×40	800	11g
② 10-143C	6(18×13×5)	180×130×50	500	16g
③ 10-145B	8(25×10×4)	250×100×40	500	15g

●材質:G段 ●仕様:内側/耐油加工

## RPトレー

| 3size

食品が直接おける内側PET貼の紙トレー。  
紙トレー+プラフタで、弁当・惣菜・サラダ・デザートなど幅広く使えます。



④ 10-417FS



⑤ 10-418FS



⑥ 10-419FS

紙トレー+ラップ



10-417FS使用

### information

紙トレー+フタ

高さがあるのでボリュームの  
ある盛り付けもOKです。



10-419FS、  
10-142H2使用

### RPトレー FS

ヤ

品番	品名	サイズ	入数	重量
④ 10-417FS	13×11	125×105×35(底115×90)	500(25×20)	12g
⑤ 10-418FS	15×11	145×105×35(底135×90)	400(25×16)	13g
⑥ 10-419FS	18×11	175×105×35(底165×90)	500(25×20)	15g

●材質:紙 ●仕様:内側/PET貼

## Gトレー フタ

| 7size



⑦ 10-140H2



⑧ 10-141H2



⑩ 10-142H2

### Gトレー フタ

元

品番	品名	サイズ	入数	重量	RPトレー
⑦ 10-140H2	1・2兼用 深	125×105×36	2,000(50×40)	5.4g	10-417FS
⑧ 10-141H2	3・4兼用 深	150×110×36	1,600(50×32)	5.5g	10-418FS
⑨ 10-141L2	3・4兼用 浅	150×110×27	1,600(50×32)	6.8g	-
⑩ 10-142H2	5用 深	175×105×36	1,000(50×20)	5.6g	10-419FS
⑪ 10-143H2	6用 深	180×130×36	1,000(50×20)	6.3g	-
⑬ 10-145H2	8用 深	250×100×36	1,000(50×20)	7.4g	-
⑭ 10-145L2	8用 浅	250×100×27	1,000(50×20)	9.3g	-

●材質:OPS



このマークのついている商品は、FSC®森林認証紙を使用した商品になります。(FSC® C134978)

ペーパーフードトレイ

| 2size

底上げ構造により安定した積み重ねが可能な紙トレイ。  
PETフィルム+ウォータータイト4点貼のため、汁気の多い物も安心です。



**information**

専用のフタを組み合わせることで、安定した積み重ねが可能です。

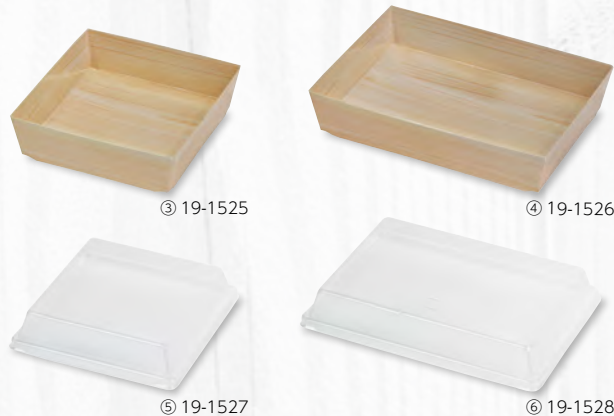

ペーパーフードトレイ

品番	品名	サイズ	入数	重量
① 10-413	12×12	120×120×30(底110×110)	400(40×10)	16g
② 10-415	18×12	175×120×30(底165×110)	400(40×10)	21g

●材質:紙 ●仕様:内側/PET貼  
※①のフタは⑥、②のフタは⑥になります。

ペーパーフードトレイ

品番	品名	サイズ	入数	重量
③ 19-1525	木目(小)	120×120×30(底110×110)	400	16g
④ 19-1526	木目(大)	175×120×30(底165×110)	400	21g
⑤ 19-1527	小フタ	120×120×28	400	5g
⑥ 19-1528	大フタ	175×120×28	400	7g

●材質:③④紙、⑤⑥OPS ●仕様:③④内側/PET貼



ローストチキン

年末在庫切れ注意!

クリスマス用ローストチキン箱。  
無地のため他の用途にも使えます。

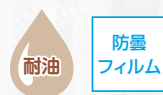

ミエルハンディー

品番	品名	サイズ	入数	重量
① 10-308A	トレイ無	244×184×140	100(25×4)	116g
② 10-308B	トレイ付	244×184×140	100(本体/25×4、トレイ/50×2)	134g

●材質:紙(窓/OPP防曇)、②トレイ/CT ●仕様:内側/ハービル加工



ローストチキン

品番	品名	サイズ	入数	重量
① AIH-11	レッド	240×120×125	150	105g
② AIH-12	クリスマス	250×140×170	60	190g

●材質:①本体・底パット/紙、②本体/E段、底パット/紙、持ち手/PE ●仕様:底ワンタッチ



## クラフトハンディーBOX FS

| 2size

information



持ち手を折りためます。 底パット一体式の底ワンタッチです。



① 20-2354FS

② 20-2355FS

### クラフトハンディーBOX FS

品番	品名	サイズ	入数	重量
① 20-2354FS	小	165×100×105	200	48g
② 20-2355FS	大	335×100×105	100	83g

●材質:紙

## サンドBOX

中身が見える三角形の箱。  
外側フィルム貼なので、そのまま冷蔵ケースに陳列できます。

耐水  
耐油

大きな窓で  
フルーツサンドの  
見映えをアピール!



### 10-421 サンドBOX L

サイズ:240×115×115

入数:200 重量:42g

●材質:紙 ●仕様:外側/PP貼



information



おこすだけで組立簡単 三角のサンドがピッタリ。形が崩れずお持ち帰りできます。



このマークのついている商品は、FSC®森林認証紙を使用した商品になります。(FSC® C134978)

エンボス丼

3size

①高断熱性…エンボスのエア層 ②中皿有り…ご飯とおかずを分けられます。

563  
ml



① TOK-3A

700  
ml



② TOK-5A

910  
ml



③ TOK-4A

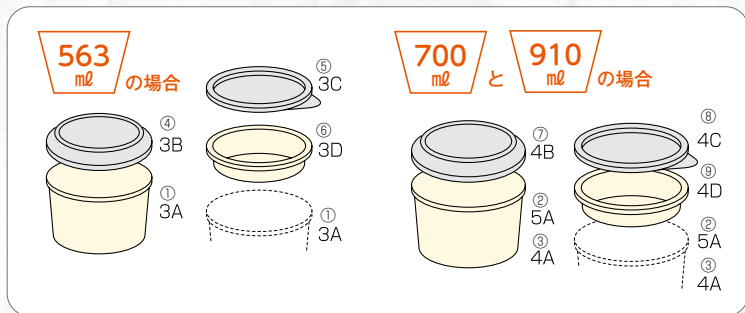

エンボス丼 本体無地(紙)

品番	品名	サイズ	入数	重量
① TOK-3A	565	129φ(105φ)×65	900	15.9g
② TOK-5A	700	142φ(118φ)×66	480	21.9g
③ TOK-4A	900	142φ(113φ)×84	480	27.1g

●材質:紙  
※サイズ内の( )は底径です。

品番	品名	入数	重量
④ TOK-3B	565用透明ドームフタ	1,800	4.7g
⑤ TOK-3C	565用中皿透明フタ	1,800	3.2g
⑥ TOK-3D	565用中皿仕切無	1,800	7.3g
⑦ TOK-4B	700/900用透明ドームフタ	1,440	5.8g
⑧ TOK-4C	700/900用中皿仕切無用フタ	960	4.1g
⑨ TOK-4D	700/900用中皿仕切無	960	8.7g

●材質:④⑥⑦⑨PP、⑤⑧OPS

おりがみカップ

3size

カップを上げれば皿として使用できます。  
耐水・耐油加工の為、揚げ物、惣菜、  
サラダやベーキングカップとしても使用できます。



茶ムジ

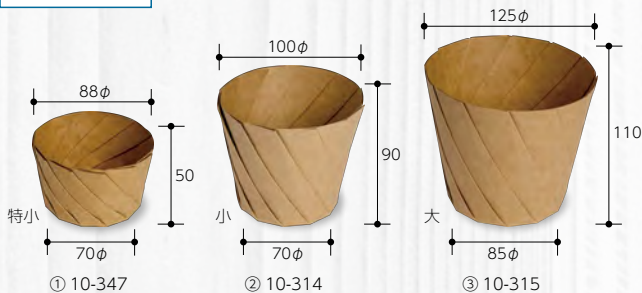

小サイズ用蓋

大サイズ用蓋



⑥ 10-374F



⑦ 10-375F

白ムジ



④ 10-312



⑤ 10-313

おりがみカップ

品番	品名	サイズ	入数	重量
① 10-347	茶ムジ 特小	88φ(70φ)×50	400	6g
② 10-314	茶ムジ 小	100φ(70φ)×90	300	11g
③ 10-315	茶ムジ 大	125φ(85φ)×110	400	16g
④ 10-312	白ムジ 小	100φ(70φ)×90	300	13g
⑤ 10-313	白ムジ 大	125φ(85φ)×110	400	20g

●材質:紙(容量:特小/230cc、小/520cc、大/950cc、)  
※サイズ内の( )は底径です。

おりがみカップ 蓋

品番	品名	サイズ	入数	重量
⑥ 10-374F	小用	100φ×24	300	2.23g
⑦ 10-375F	大用	125φ×10	400	5.72g

●材質:⑥OPS、⑦PP

窓付



① KH-16



② KH-17



③ KH-18



④ KH-19

窓無



⑤ KH-20



⑥ KH-21



⑦ KH-22



⑧ KH-23

テイクボックス(PP) 窓付

品番	品名	サイズ	入数	重量
① KH-16	100FBB	150×86×55	500	26.8g
② KH-17	100FPUB	150×86×55	500	26.8g
③ KH-18	150FBB	182×95×55	400	31.9g
④ KH-19	150FPUB	182×95×55	400	31.9g

●材質:紙

テイクボックス(PP) 窓無

品番	品名	サイズ	入数	重量
⑤ KH-20	100FBB	150×86×55	500	30.9g
⑥ KH-21	100FPUB	150×86×55	500	30.9g
⑦ KH-22	150FBB	182×95×55	400	37.6g
⑧ KH-23	150FPUB	182×95×55	400	37.6g

●材質:紙

窓付



① KH-24



② KH-25



③ KH-26



④ KH-27

窓無



⑤ KH-28



⑥ KH-29



⑦ KH-30



⑧ KH-31

デリBOX(PP) 窓付

品番	品名	サイズ	入数	重量
① KH-24	PT-100BB	104×104×46(フタ45)	500	26.7g
② KH-25	PT-100PUB	104×104×46(フタ45)	500	26.7g
③ KH-26	PT-200BB	182×95×50(フタ50)	300	38.5g
④ KH-27	PT-200PUB	182×95×50(フタ50)	300	38.5g

●材質:紙

デリBOX(PP) 窓無

品番	品名	サイズ	入数	重量
⑤ KH-28	PT-100BB	104×104×46(フタ45)	500	31.6g
⑥ KH-29	PT-100PUB	104×104×46(フタ45)	500	31.6g
⑦ KH-30	PT-200BB	182×95×50(フタ50)	300	44.9g
⑧ KH-31	PT-200PUB	182×95×50(フタ50)	300	44.9g

●材質:紙

## アルミ貼折箱

- 内側にアルミ箔を貼り合わせ製箱してありますので食品が付着しません。
- 無臭、防湿、耐油性にすぐれ、お料理の鮮度を保持します。

### かぶせ式

| 3size

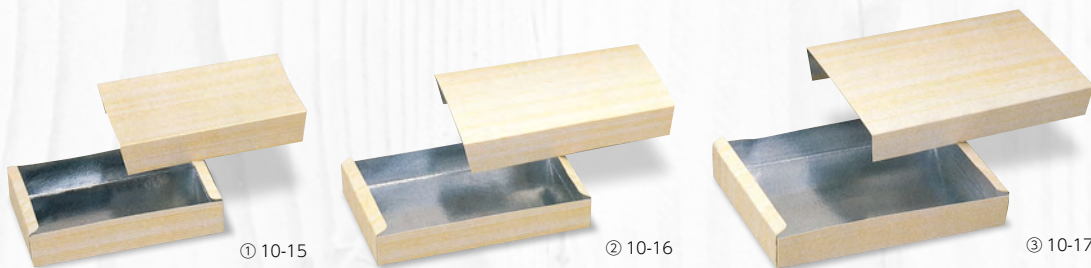

#### アルミ貼折箱かぶせ式

品番	品名	サイズ	入数	重量
① 10-15	1合	165×105×33	600	22g
② 10-16	1.5合	188×114×30	600	27.5g
③ 10-17	2合	203×145×33	600	36g

●材質:紙・アルミ ●仕様:フタ・身

### さしこみ式

| 3size



#### NB折

品番	品名	サイズ	入数	重量
① 12-128	1合	163×105×33	600	24g
② 12-129	1.5合	185×115×34	500	30g
③ 12-130	2合	206×142×34	300	39g

●材質:紙・アルミ

### 電子レンジ対応中華箱

| 7size



**12-113**  
無地1合折レンジ対応 元  
サイズ:163×105×33  
入数:600 重量:20.1g  
●材質:紙



**12-114**  
無地1.5合折レンジ対応 元  
サイズ:185×115×34  
入数:500 重量:29.8g  
●材質:紙



**12-115**  
無地2合折レンジ対応 元  
サイズ:206×142×34  
入数:300 重量:38.1g  
●材質:紙



**12-116**  
中華1合折レンジ対応 元  
サイズ:105×163×33  
入数:600 重量:23.1g  
●材質:紙



**12-117**  
中華1.5合折レンジ対応 元  
サイズ:115×185×34  
入数:500 重量:30.2g  
●材質:紙



**12-118**  
中華2合折レンジ対応 元  
サイズ:142×206×34  
入数:300 重量:36.4g  
●材質:紙



**12-121**  
餃子レンジ対応 元  
サイズ:90×220×26  
入数:500 重量:23.7g  
●材質:紙



鯛焼

| 3size



① 12-28



② 12-27

鯛焼

品番	品名	サイズ	入数	重量	元
① 12-28	5個入NST-5	123×137×68	800	30g	
② 12-27	10個入NST-10	235×137×68	300	50g	

●材質:紙



12-25

鯛焼5個入白鯛5

元

サイズ:123×137×68

入数:800 重量:30g

●材質:紙



12-24

鯛焼10個入白鯛10

元

サイズ:235×137×68

入数:300 重量:50g

●材質:紙



12-26

鯛焼15個入白鯛15

元

サイズ:270×160×70

入数:200 重量:60g

●材質:紙



① 12-41



② 12-40

大判焼

品番	品名	サイズ	入数	重量
① 12-41	5個入NOS-5	180×75×70	800	27g
② 12-40	10個入NOS-10	181×150×65	600	42g

●材質:紙



**12-38**  
大判焼10個入白無地中10 元  
サイズ:181×150×65  
入数:600 重量:42g  
●材質:紙

**12-46**  
太郎焼5個入太白5 元  
サイズ:180×76×57  
入数:800 重量:25g  
●材質:紙

**12-45**  
太郎焼10個入太白10 元  
サイズ:180×146×57  
入数:600 重量:37g  
●材質:紙

**12-34**  
今川焼5個入白無地 元  
サイズ:180×75×70  
入数:800 重量:27g  
●材質:紙

たこ焼き テーパータイプ



**12-62**  
たこ焼きBB-8 元  
サイズ:178×88×37(底160×70)  
入数:600 重量:21.3g  
●材質:紙



**12-90**  
たこ焼きBB-6 元  
サイズ:135×94×43(底118×77)  
入数:600 重量:20g  
●材質:紙

バラエティーたこ焼

みんなが大好きなたこ焼き用箱を品揃えしました。

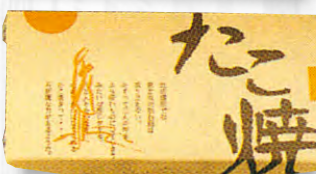

**12-63**  
たこ焼きTAKO-030 元  
サイズ:178×88×37(底160×70)  
入数:600 重量:21g  
●材質:紙  
※1ケースに4種類のデザインがランダムに梱包されています。

# ファストフード



## KMスナップ

| 3size



① PKM-42



② PKM-43



③ PKM-44

### KMスナップ ナチュラル

元

品番	品名	サイズ	入数	重量
① PKM-42	S	75φ × 95	1,000	7g
② PKM-43	M	82φ × 107	1,000	8g
③ PKM-44	L	84φ × 130	1,000	9g

●材質:紙

## KMスナップ BB

| 3size



① PKM-45



② PKM-46



③ PKM-47

### KMスナップ BB

元

品番	品名	サイズ	入数	重量
① PKM-45	S	73φ × 100	1,000	7g
② PKM-46	M	78φ × 122	1,000	8g
③ PKM-47	L	76φ × 144	1,000	9g

●材質:紙

モノトーンデザインが中身を引き立てます。



### テイクアウトBOX

フタができるテイクアウトBOX。  
ドリンクホルダーにも入ります。



BACK



ドリンクホルダーに  
ピッタリ!

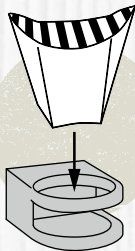

フタが  
できます

close!



**10-320B**  
テイクアウトBOX 黒 ヤ

サイズ: 70(112)×70×110

入数: 1,600 | 重量: 9g

●材質: 紙  
※サイズ内の( )は上辺の長さです。

### モノトーン耐油三角袋

PEラミ加工の紙のため、そのままポテト等入れていただけます。  
※紙の断面より油、水分は染み込みます。



BACK



**10-319B**  
モノトーン耐油三角袋ブラック ヤ

サイズ: 135×166(234)

入数: 3,000 | 重量: 2g

●材質: 晒クラフト100g  
※サイズ内の( )は高さの全長です。



ファストフードを紙製パッケージで包みましょう。

## ミエルデリ

| 2size

フルーツサンド・唐揚げ・ランチのセットなど幅広く使える箱。



防曇  
フィルム



① 10-309



② 10-310

### ミエルデリ

ヤ

品番	品名	サイズ	入数	重量
① 10-309	M	150×150×70(底125×125)	100(20×5)	27g
② 10-310	L	200×150×60(底180×130)	100(20×5)	30g

●材質:G段窓/OPP防曇) ●仕様:内側/クートラン加工

ハンバーガートレー・ホットドッグトレイ

3size



① KOS-37



② KOS-38



③ KOS-50

品番	品名	サイズ	入数	重量
① KOS-37	ハンバーガートレー-EC6	108×108×70(底 90× 90)	800	15.2g
② KOS-38	ホットドックトレイ-EC7	200× 75×55(底 185× 60)	600	17.3g
③ KOS-50	ホットドック用紙トレイ-EC11 白	250× 90×55(底 235× 75)	450	24g

●材質:紙

クラフトシェルシリーズ

5size

自然な風合いのあるクラフト紙。食品が際立つ人気のアイテムです。



① KOS-41



② KOS-42



③ KOS-43



④ KOS-44



⑤ KOS-49

クラフト

品番	品名	サイズ	入数	重量
① KOS-41	ハンバーガートレー-EC6	108×108×70(底 90× 90)	800	12.8g
② KOS-42	ホットドックトレイ-EC7	200× 75×55(底 185× 60)	600	14.5g
③ KOS-43	ハンバーガートレー大-EC8	120×110×90(底 96× 96)	600	17g
④ KOS-44	サンドトレイ-EC9	175×130×70(底 160×115)	400	21.8g
⑤ KOS-49	ホットドック用紙トレイ-EC11 ファイン	250× 90×55(底 235× 75)	450	23.0g

●材質:紙

クラムシェル

耐水・耐油仕様。様々な用途で幅広い食品に対応しています。



10-354  
クラムシェル長方1

サイズ:205×105×65(底185×85)

入数:300 重量:23g

●材質:G段

INGトレイ

2size



① KOS-51



② KOS-52

INGトレイ クラフト

品番	品名	サイズ	入数	重量
① KOS-51	01-FB L	200×60×35	1,600	7.5g
② KOS-52	02-FB M	155×55×35	2,000	5.7g

●材質:紙



## カフェグリーン・リボンラップ

| 3size



### カフェグリーン

品番	品名	サイズ	入数	重量	ヤ	小口	小
① 10-155	三角袋M	125×125(190)	3,000	3g	① 10-155X	100	
② 10-156	カットピザ	172×190(280)	2,000	5.4g	② 10-156X	100	
③ 10-158	BOX-M	75(92)×52×100(127)	2,000	9g	④ 10-158X	100	

●材質:①晒クラフト100g、②晒クラフト100g・PEラミ、③古紙100%  
※サイズ内の( )は高さの全長です。

### 10-154

#### リボンラップ三角袋M

サイズ:口中125×125(190)

入数:3,000 重量:3g

10-154X	小口	入数:100
---------	----	--------

●材質:晒クラフト100g  
※サイズ内の( )は高さの全長です。

## フライドフーズ

アメリカンコミック調のニューフェイス!!



### 10-152

#### フライドフーズBOX-M

サイズ:75(92)×52×100(127)

入数:2,000 重量:9g

10-152X	小口	入数:100
---------	----	--------

●材質:古紙100%  
※サイズ内の( )は高さの全長です。

## あにぼて

| 3color

耐水  
耐油



① KWP-1

② KWP-2

③ KWP-3

スナックカートンにパンダ柄をつめました。スナックに限らずスティックサラダや、お菓子、プチデザート等、用途はいろいろ。かわいい『あにぼて』Animal Poteto』を色々なシーンにぜひお使いください!!

### あにぼてパンダ

品番	品名	サイズ	入数	重量
① KWP-1	ブラック	57×46×91	1,000	8g
② KWP-2	ピンク	57×46×91	1,000	8g
③ KWP-3	オレンジ	57×46×91	1,000	8g

●材質:紙

スパイラルクレープ袋・クレープスタンド



持ち帰りに便利な  
3個用スタンド

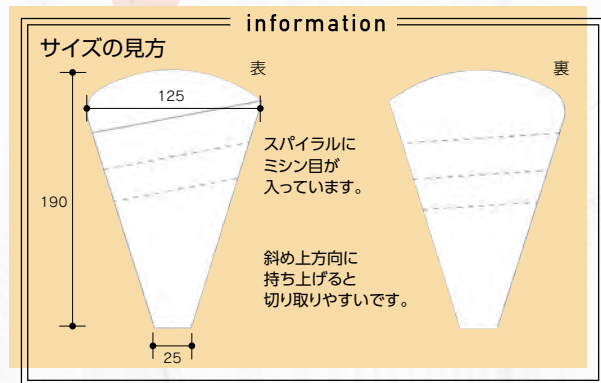

スパイラルクレープ袋

品番	品名	サイズ	入数	重量
① TYO-15	01萌	□巾125×190	2,000	3g
② TYO-16	02青	□巾125×190	2,000	3g
③ TYO-17	03ピンク	□巾125×190	2,000	3g
④ TYO-18	04ブラウン	□巾125×190	2,000	3g
⑤ TYO-19	05リボン	□巾125×190	2,000	3g

●材質:片艶晒クラフト

TYO-20  
クレープスタンド

サイズ:260×100×100
入数:400 重量:46g

●材質:紙

ニュースペーパーシリーズ

3size



① TYO-1A



④ TYO-1B



② TYO-3A



③ TYO-4A



⑤ TYO-3B



⑥ TYO-4B

晒(白ベース)

品番	品名	サイズ	入数	重量
① TYO-1A	クレープロール平01	330×375	1,500	8.4g
② TYO-3A	ポテト三角袋03	□巾140×150	2,000	3g
③ TYO-4A	クレープ三角袋04	□巾125×190	2,000	3.2g

●材質:バージンパルプ100%晒+PEラミ

未晒(クラフト)

品番	品名	サイズ	入数	重量
④ TYO-1B	クレープロール平01	330×375	1,500	8.4g
⑤ TYO-3B	ポテト三角袋03	□巾140×150	2,000	3g
⑥ TYO-4B	クレープ三角袋04	□巾125×190	2,000	3.2g

●材質:バージンパルプ100%未晒+PEラミ



① TYO-21



② TYO-22



③ TYO-23



④ TYO-24



⑤ TYO-25

品番	品名	サイズ	入数	重量
①TYO-21	未晒無地三角袋(Pizza)	170×280(192)	2,000	6.4g
②TYO-22	ポテト03M無地(茶)	140(40)×150(90)	2,000	3g
③TYO-23	パブルワッフル袋-030(茶)	137(45)×180(100)	2,000	3.8g

●材質:未晒クラフト100g+PEラミ

品番	品名	サイズ	入数	重量
④TYO-24	ワッフルクレープ袋-109(茶)	144(50)×195	1,500	5.2g
⑤TYO-25	無地三角袋T04(茶ラミ)スパイラル	122(26)×180	2,000	3.2g

●材質:未晒クラフト100g+PEラミ



① TYO-5



② TYO-26

品番	品名	サイズ	入数	重量
①TYO-5	晒クレープ三角袋ムジ01	125(25)×190(170)	2,000	3.6g
②TYO-26	無地三角袋T05(白)スパイラル	122(26)×180	2,000	3g

●材質:晒クラフト100g+PEラミ



③ TYO-6



④ TYO-7

品番	品名	サイズ	入数	重量
③TYO-6	晒三角袋ムジ02	120(25)×130(110)	3,000	2.4g
④TYO-7	晒ポテト袋ムジ03	108×223(157)	3,000	2.9g

●材質:晒クラフト100g+PEラミ

アイスクーンスリーブ



① TYO-30



① TYO-35



① 10-422



② TYO-31



② TYO-36



② 10-423



③ TYO-32



③ TYO-37



③ 10-424



④ TYO-33



④ TYO-38



④ 10-425



⑤ TYO-34



⑤ TYO-39



⑤ 10-426

白

品番	品名	サイズ	入数	重量
①TYO-30	ワッフルコーンミニ-012	63×110	2,500	0.8g
②TYO-31	ワッフルコーンS-003	70×120	2,500	1g
③TYO-32	ワッフルコーンL-043	94×120	2,500	1.2g
④TYO-33	フレアトップコーン-044	56×123	2,500	0.9g
⑤TYO-34	メーブルコーン-101	52(28)×85	2,500	0.8g

●材質:晒クラフト80g

茶

品番	品名	サイズ	入数	重量
①TYO-35	ワッフルコーンミニ-012	63×110	2,500	0.8g
②TYO-36	ワッフルコーンS-003	70×120	2,500	1g
③TYO-37	ワッフルコーンL-043	94×120	2,500	1.2g
④TYO-38	フレアトップコーン-044	56×123	2,500	0.9g
⑤TYO-39	メーブルコーン-101	52(28)×85	2,500	0.8g

●材質:晒クラフト80g

黒

品番	品名	サイズ	入数	重量
①10-422	ワッフルコーンミニ 012	63×110	2,500	0.8g
②10-423	ワッフルコーンS 003	70×120	2,500	1g
③10-424	ワッフルコーンL 043	94×120	2,500	1.2g
④10-425	フレアトップコーン 044	56×123	2,500	0.9g
⑤10-426	メーブルコーン101	52(28)×85	2,500	0.8g

●材質:晒クラフト80g

## オリジナルできます

ソフトクリーム・アイスコーンに巻かれているスリーブを別注で作ってみませんか？  
有り型使用時は型代の費用は掛かりません。  
お客様の店名やお店のロゴなど入れてみませんか？



受注生産品 ロット10,000枚～



### 003 ワッフルコーンS ココアワッフルS 対応

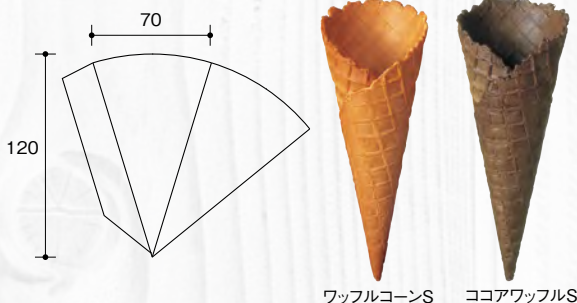

### 012 ワッフルコーンミニ シュガーロールコーン 対応

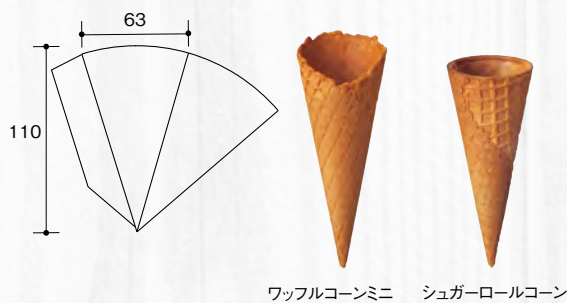

### 017・044 No.1フレアトップコーン フローラルトップコーン ミニトップコーン 対応

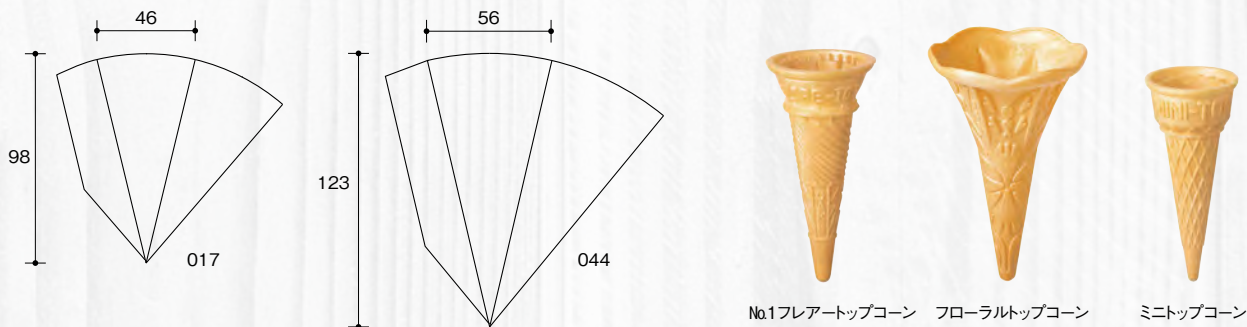

型番	サイズ	対応コーン	詳細
003	70×120	○ ワッフルコーンS	
		○ ココアワッフルS	
012	63×110	○ ワッフルコーンミニ	
		○ シュガーロールコーン	
007	60(45)×41	○ No.15 テイクアウトコーン	
017	46×98	○ No.1 フレアトップコーン	
		○ フローラルトップコーン	日世様スリーブより高さが短いタイプです。
		○ ミニトップコーン	
044	56×123	○ No.1 フレアトップコーン	
		○ フローラルトップコーン	日世様スリーブより高さが長いタイプです。
		○ ミニトップコーン	
		○ フレアトップコーン(キンドリー)	キンドリー様スリーブより高さが長いタイプです。
101	52(28)×85	○ クリスピーメープルコーン	日世様スリーブに近い高さになります。
027	64(27)×107	○ クリスピーメープルコーン	日世様スリーブより長くスリーブ中央部が若干浮きます。
043	94×120	○ ワッフルコーンL	
047	74×115	○ オリジナル形状	
048	56(16)×86	○ ローレルトップコーン	
		○ デザートコーン	

\*No.1 フレアトップコーン用も検討中です。

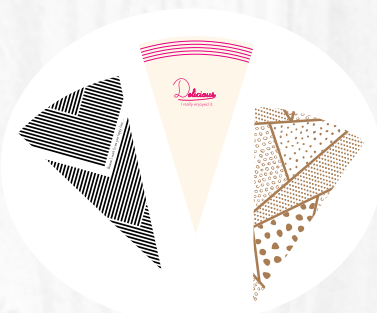

材質：R耐水紙70g /㎡ or 晒クラフト70g /㎡  
梱包：100枚PE袋入1ケース5,000入  
納期：校了後、約1ヶ月

《注意点》  
デザイン代、編集代は別途必要です。  
耐水紙は油分の多いコーンカップで使用される事が多いですが、印刷の発色があまりよくないので鮮やかな色には向きません。詳細に関しては担当営業までご連絡ください。

# シュー袋・バーガー袋・PP袋

シュークリーム、ハンバーガーなど幅広くテイクアウト用に使用できます。



## シュー袋

| 2size

かわいいアニマル柄付です。



① 10-251



② 10-252



③ 10-253



④ 10-254

裏面に品番・プラマーク入り  
※透けて見えます

### シュー袋 120角

ヤ 小口

小

品番	品名	サイズ	入数	重量	品番	入数
① 10-251	パンダ	120×120	5,000	1g	① 10-251X	100
② 10-252	ヒヨコ	120×120	5,000	1g	② 10-252X	100
③ 10-253	ウサギ	120×120	5,000	1g	③ 10-253X	100
④ 10-254	ウシ	120×120	5,000	1g	④ 10-254X	100

●材質:OPP ●仕様:片面印刷

### シュー袋 150角

ヤ 小口

小

品番	品名	サイズ	入数	重量	品番	入数
① 10-255	パンダ	150×150	5,000	1.25g	① 10-255X	100
② 10-256	ヒヨコ	150×150	5,000	1.25g	② 10-256X	100
③ 10-257	ウサギ	150×150	5,000	1.25g	③ 10-257X	100
④ 10-258	ウシ	150×150	5,000	1.25g	④ 10-258X	100

●材質:OPP ●仕様:片面印刷

マルセイユバーガーOPP袋 | 3size



フランス語の創作文字でオシャレに…

仏語訳:時と味覚について

【例】心の余裕はタップリの時間が作ってくれます。等



① 10-200

② 10-201

③ 10-202

マルセイユバーガーOPP袋

ヤ 小口

小

品番	品名	サイズ	入数	重量	品番	入数
①10-200	S12	120×122	4,000	0.7g	①10-200X	100
②10-201	M15	150×152	4,000	1.2g	②10-201X	100
③10-202	L18	180×182	4,000	1.7g	③10-202X	100

●材質:OPP ●仕様:片面印刷

モンペリエバーガーOPP袋 | 2size



イラスト入りで南フランス気分。

仏語訳:モンペリエのおいしい休日

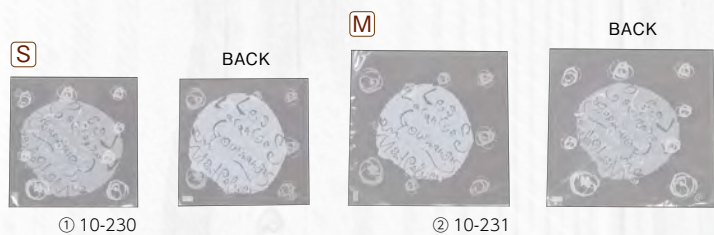

① 10-230

② 10-231

モンペリエバーガーOPP袋

ヤ 小口

小

品番	品名	サイズ	入数	重量	品番	入数
①10-230	S12	120×122	4,000	0.7g	①10-230X	100
②10-231	M15	150×152	4,000	1.2g	②10-231X	100

●材質:OPP ●仕様:両面印刷

マルセイユバーガー紙袋 | 4size



シックに包みます!

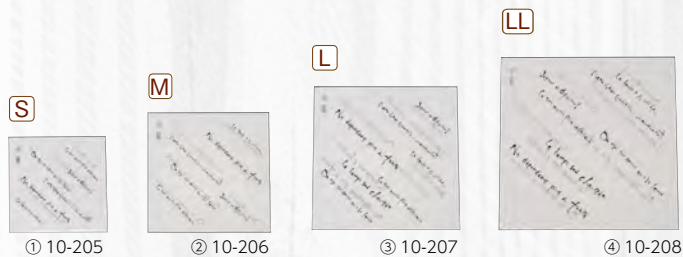

① 10-205

② 10-206

③ 10-207

④ 10-208

マルセイユバーガー紙袋

ヤ 小口

小

品番	品名	サイズ	入数	重量	品番	入数
①10-205	S12	120×122	6,000	1g	①10-205X	100
②10-206	M15	150×152	4,000	1.6g	②10-206X	100
③10-207	L18	180×182	3,000	2.3g	③10-207X	100
④10-208	LL22	220×222	2,000	3.5g	④10-208X	100

●材質:薄葉紙-LDPE ●仕様:片面印刷



## ラミ付バーガー袋

| 4size

定番の無地 大口対応できます!

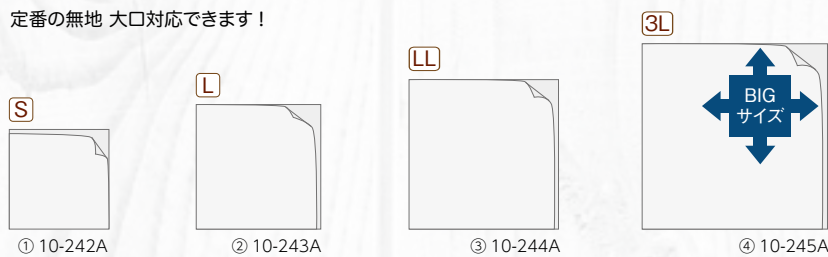

### ラミ付バーガー袋

元 大口

元 小口

小

品番	品名	サイズ	入数	重量	品番	入数	品番	入数
①10-242A	125角	123×125	10,000	0.9g	①10-242K	50,000	①10-242X	1,000
②10-243A	180角	180×178	10,000	2g	②10-243K	50,000	②10-243X	1,000
③10-244A	210角	210×209	5,000	3g	③10-244K	25,000	③10-244X	1,000
④10-245A	230角	230×229	4,000	3.2g	④10-245K	20,000	④10-245X	1,000

●材質:薄葉紙:ラミネート

\*大口のみ翌日出荷

## シュークリーム袋

| 2size



### シュークリーム袋

元

品番	品名	サイズ	入数	重量
①FKJ-201AZ	120透明	120×120	1,000	0.7g
②FKJ-P171	120マット	120×120	1,000	1g
③FKJ-P173	150マット	150×150	1,000	1.6g

●材質:OPP



## 包み経木

森の香りが包み込む。  
食べ歩きに最適!

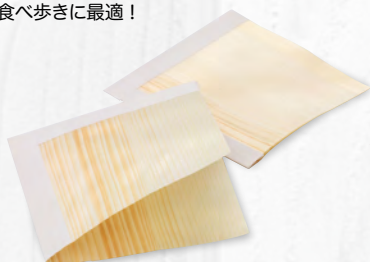

### AG-5081 包み経木

元

サイズ:100×100  
入数:2,000 重量:2g

●材質:木 厚さ0.2mm



## マルセイユPP袋

| 3size

どんなパンにも合うデザイン!

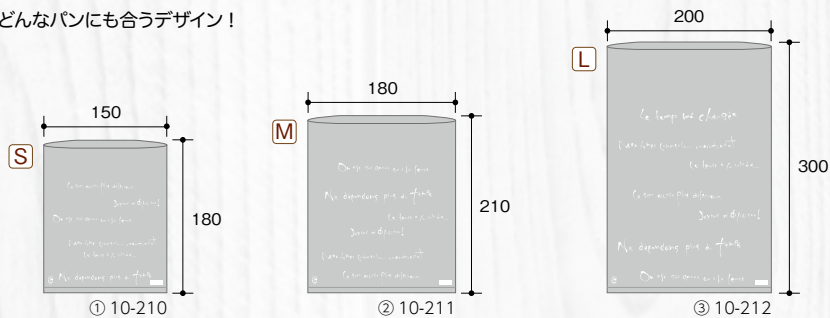

### マルセイユPP袋

ヤ 小口

小

品番	品名	サイズ	入数	重量	品番	入数
①10-210	S	150×180	2,000	1g	①10-210X	100
②10-211	M	180×210	2,000	2g	②10-211X	100
③10-212	L	200×300	2,000	3g	③10-212X	100

●材質:IPP ●仕様:片面印刷

## 耐油三角袋

| 2size

自然な風合でやさしく包みます。



① 10-324

② 10-325



### 耐油三角袋ナチュラル

元

品番	品名	サイズ	入数	重量
① 10-324	S	140×140	3,000	1.68g
② 10-325	L	180×180	3,000	2.74g

●材質:耐油紙

## 耐油平袋

| 3size



① 10-326

② 10-327

③ 10-328



### 耐油平袋ナチュラル

元

品番	品名	サイズ	入数	重量
① 10-326	S	115×105	5,000	1.1g
② 10-327	L	115×140	3,000	1.5g
③ 10-328	LL	100×210	2,000	1.94g

●材質:耐油紙

## 耐油ガゼット袋

| 4size

自然な風合でやさしく包みます。



① 10-329

② 10-330

③ 10-331

④ 10-332



### 耐油ガゼットナチュラル

元

品番	品名	サイズ	入数	重量
① 10-329	S	55×25×270	2,000	1.96g
② 10-330	M	90×40×230	2,000	2.69g
③ 10-331	L	120×60×180	2,000	2.85g
④ 10-332	LL	120×60×230	2,000	3.6g

●材質:耐油紙

## 耐油紙袋

| 8size



### 耐油袋G

品番	品名	サイズ	入数	重量
① FUT-4001	大	170×80×270	2,000	7.3g
② FUT-4002	中	120×70×250	3,000	5.2g
③ FUT-4003	小	120×70×200	3,000	4.1g
④ FUT-4004	特小	100×60×180	4,000	3.1g

●材質:耐水耐油紙

### 耐油袋F

品番	品名	サイズ	入数	重量
① FUT-4005	大	212×210	3,000	4.8g
② FUT-4006	中	188×180	4,000	3.7g
③ FUT-4007	小	173×140	4,000	2.7g
④ FUT-4008	特小	115×155	6,000	1.9g

●材質:耐水耐油紙

## 耐油平袋

| 2size



### 白無地

品番	品名	サイズ	入数	重量
① NK-403	S	115×105	5,000	1.38g
② NK-404	L	115×140	3,000	1.9g

●材質:耐油紙

## 経木敷板

| 7size

調湿作用や殺菌作用はもちろん、木のぬくもりが食品を引き立てます。

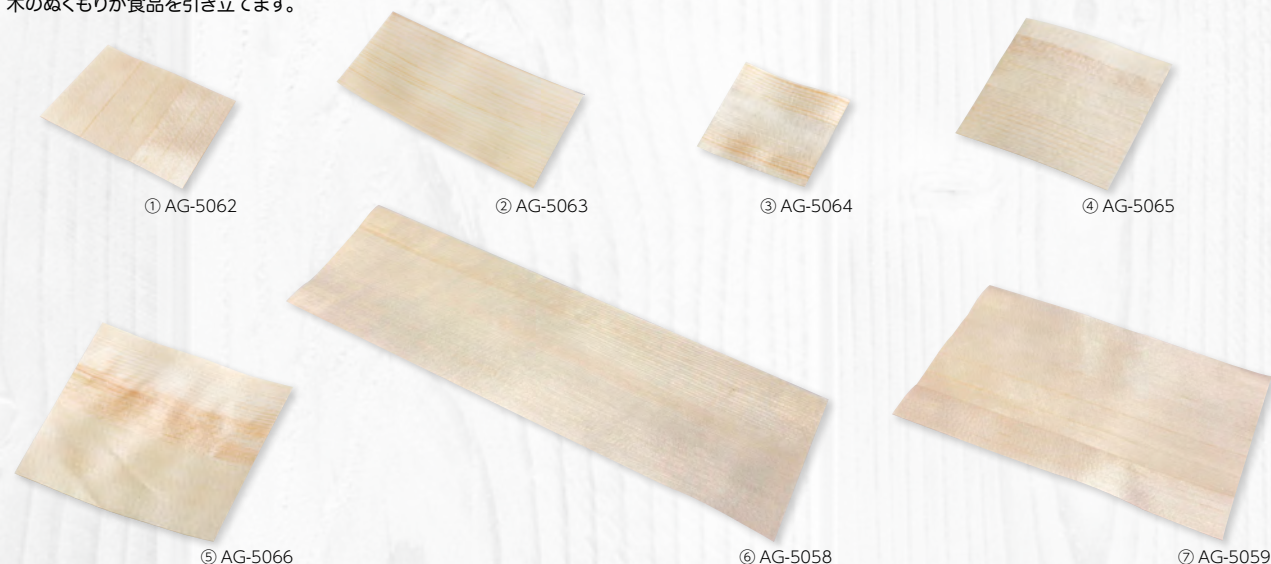

### 経木敷板

品番	品名	サイズ	入数	重量
① AG-5062	75×55	75× 55	8,000	0g
② AG-5063	140×70	140× 70	6,000	1g
③ AG-5064	50×50	50× 50	8,000	0g
④ AG-5065	71×71	71× 71	8,000	1g
⑤ AG-5066	93×93	93× 93	6,000	1g
⑥ AG-5058	90×290	90×290	4,000	2g
⑦ AG-5059	120×200	120×200	4,000	1g

●材質:木 厚さ0.18~0.2mm



ルックバッグNo.4S

元

品番	品名	サイズ	入数	重量
① FUL-1230	無地	130×80×165	2,000	4.9g
② FUL-1265	フライド	130×80×165	2,000	4.9g
③ FUL-1273	フランソワ	130×80×165	2,000	4.9g
④ FUL-1321	デリシャス	130×80×165	2,000	4.9g
⑤ FUL-0420	未晒無地	130×80×165	2,000	5.5g
⑥ FUL-0447	未晒フライド	130×80×165	2,000	4.9g
⑦ FUL-1311	未晒竹皮	130×80×165	2,000	4.9g

●材質:耐水耐油紙



ルックバッグ

元

品番	品名	サイズ	入数	重量
① FUL-1192	No4	130×80×235	1,000	6.4g
② FUL-1206	No6	150×90×280	1,000	8.3g
③ FUL-1214	No8	155×95×320	1,000	9.6g
④ FUL-0390	No6S無地	150×90×160	1,600	5.3g
⑤ FUL-0404	No6Sデリシャス	150×90×160	1,600	5.3g

●材質:耐水耐油紙

## ラミネート袋 Mパック平袋

| 6size

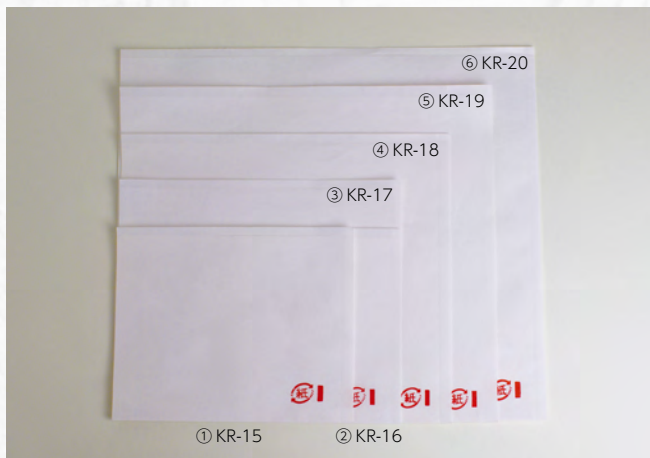

袋の内側にPE(ポリエチレン)をラミネートした袋です。  
お惣菜、練り製品を入れるのに最適です。  
ヒートシール性がありますのでヒートシールができます。

### Mパック

品番	品名	サイズ	入数	重量
① KR-15	No20	150×120	4,000	2.3g
② KR-16	No30	180×120	4,000	2.7g
③ KR-17	No40	180×150	4,000	4g
④ KR-18	No50	210×180	4,000	5g
⑤ KR-19	No60	240×210	2,000	7g
⑥ KR-20	No70	270×240	2,000	10.1g

●材質:紙、PE

## エコレンジ

| 3size



【表側】

information

**業界初!! / リサイクル対応**  
**“見える”レンジ対応耐油袋!!**

**袋裏面の印刷内容**

レンジOK!

電子レンジで調理可能!

お早めにお召し上がりください。  
レンジ加熱後は袋が熱くなっておりますので、  
やけどしないように充分ご注意ください。耐熱紙を使用して  
おりますが、まれに油がにじむ場合がございます。  
小さなお子様にはふれさせないようにしてください。

加熱時に発生する蒸気が抜ける  
パッケージだから揚げ物も  
さくさくジューシーな  
仕上がりになります。

サイズの見方  
(口ずらし部分)

### エコレンジ

品番	品名	サイズ	入数	重量
① 10-305	小	180×190(口ずらし20)	3,200	2.7g
② 10-306	中	240×190(口ずらし20)	3,200	3.6g
③ 10-307	大	280×190(口ずらし20)	3,200	4.2g

●材質:表/耐油紙40g、内/PET

## 片面透明袋

| 3size

環境にやさしいテイクアウト袋です。  
中身が見えて店頭販売などの袋として取り扱いが便利です。



① KR-21

information

サイズの見方  
(口ずらし部分)

### エコココ MK

品番	品名	サイズ	入数	重量
① KR-21	小	210×160(口ずらし20)	4,000	1.98g
② KR-22	中	240×190(口ずらし20)	3,000	2.72g
③ KR-23	大	270×220(口ずらし20)	3,000	3.6g

●材質:ポリエチレン、プロピレン、晒クラフトパルプ



## 焼きいも袋

焼きいも専用袋です。

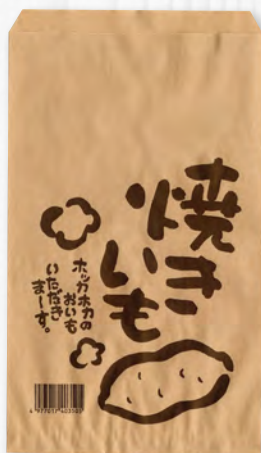

① FUT-4009

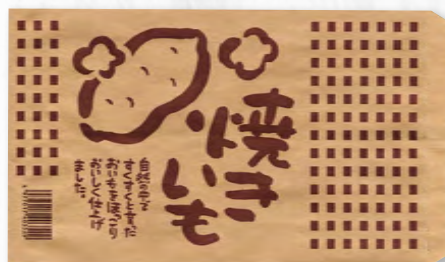
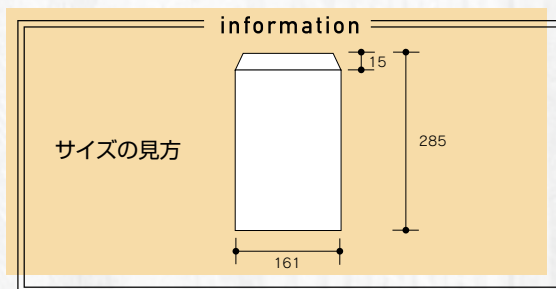

② FUT-4010

### 焼きいも袋

元

品番	品名	サイズ	入数	重量
① FUT-4009	たて柄	161×285(口ずらし15)	1,000	5.9g
② FUT-4010	よこ柄	161×285(口ずらし15)	1,000	5.9g

●材質:未晒クラフト



メルシーミニ

メルシー

## 個包装袋

### タートルパック メルシー

| 2size

タートルパックの内側に人気のメルシー柄をあしらいました。クラフト地に少しかすられた文字がデザインされることでアンティークな風合いとなっており、中身を可愛らしく引き立てます。バゲットサンドやドーナツなど、幅広い用途にお使いください。

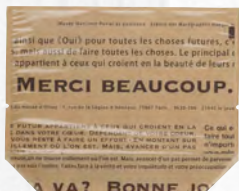

① PDS-13068



② PDS-13032

#### タートルパック

特

品番	品名	サイズ	入数	重量
① PDS-13068	メルシーミニ	200×80×150	100	4g
② PDS-13032	メルシー	235×80×150	100	4.5g

●材質:OPP・紙・PP  
※こちらの商品は、ノッチが入っています。

### ホワイトタートルパック メルシー

ホワイトタイプのタートルパックメルシーです。中身に合わせてホワイトとクラフトを使い分けてみてはいかがでしょうか？



#### PDS-13061 ホワイトタートルパック メルシー

特

サイズ:235×80×150  
入数:100 重量:4.5g

●材質:OPP・紙・PP  
※こちらの商品は、ノッチが入っています。

### クラフトウインドウパック メルシー

クラフト紙で作られたウインドウパックです。油分のあるパンにもお使いいただけます。



#### PDS-13067 クラフトウインドウパック 220 メルシー

特

サイズ:100×50×220  
入数:100 重量:4g

●材質:OPP防曇・紙・PP  
※こちらの商品は、ノッチが入っています。



## フラットパック メルシー

フラットパックは前面がOPP、背面はフィルム加工された紙でできているマチのない平袋です。マチがないので、中身を入れると中央が膨らむような形となります。オレンジとグレーの2色をご用意しております。



オレンジ



グレー



① PDS-13056



② PDS-13057

### フラットパック21-18 メルシー

特

品番	品名	サイズ	入数	重量
① PDS-13056	オレンジ	210×180	100	3g
② PDS-13057	グレー	210×180	100	3g

●材質:OPP紙・PP

※こちらの商品は、ノッチが入っています。



## ボリュームサンドパック メルシー

| 3size

ボリュームサンドの中身が全面的に見える形状のOPPパックです。黒字で敢えて強めにメルシー柄をデザインしたことで、より高級感のあるボリュームサンドパックとなっております。前後で異なるデザインとなっております。



① PDS-11361



② PDS-11323



③ PDS-11364

### ボリュームサンドパック メルシー

特

品番	品名	サイズ	入数	重量
① PDS-11361	38	190×38×140	100	1.5g
② PDS-11323	70	220×70×150	100	2g
③ PDS-11364	90	220×90×150	100	2g

●材質:OPP防曇 厚さ0.03mm  
※これらの商品は、ノッチが入っています。



## ボリュームサンドパック 無地

| 3size



① PDS-11322



② PDS-11318



③ PDS-11363

### ボリュームサンドパック 無地

特

品番	品名	サイズ	入数	重量
① PDS-11322	38	190×38×140	100	1.5g
② PDS-11318	70	220×70×150	100	2g
③ PDS-11363	80	220×80×150	100	2g

●材質:OPP防曇 厚さ0.03mm  
※これらの商品は、ノッチが入っています。



## パピエ三角サンド袋

紙製の三角サンド袋です。  
パピエとはフランス語で「紙」という意味であり、紙製だからこそ温かみのある風合いの三角サンド袋となっています。



### PDS-17024

パピエ三角サンド袋No.75  
マンダリン

特

サイズ: サンド巾75mm

入数: 100 | 重量: 3g

●材質: 本体/紙、PE、窓/OPP



## to go バッグ メルシー

| 2size

紙とOPPで作られたバッグです。  
背面のクラフト紙の部分にメルシー柄がデザインされています。



① PDS-11321



② PDS-13060

### to go バッグ メルシー

特

品番	品名	サイズ	入数	重量
① PDS-11321	OPP	230×90×220	100	4g
② PDS-13060	クラフト	200×90×225	50	5.5g

●材質: ①OPP 厚さ0.04mm, ②OPP防曇紙/PP



## ジップ付OPP to go バッグ メルシー

ジップ付きのOPPバッグです。  
場面に合わせてノーマルタイプとお使い分けください。



### PDS-11345

ジップ付OPP to go バッグ  
メルシー

特

サイズ: 230×110×190 (250)

入数: 100 | 重量: 5g

●材質: OPP 厚さ0.04mm

※サイズ内の( )は高さの全長です。



## ピザ箱

出来立ての味をお届けしたい。

### 窓付手提BOX

手提きなので袋に入れる手間がかりません。

防曇  
フィルム

10  
インチ

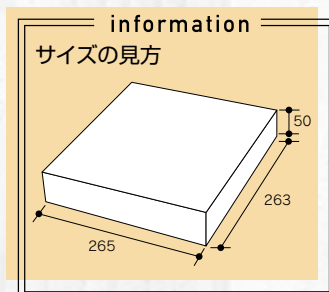

**10-318**  
ミエルピザ箱 持ち手付 ヤ  
サイズ:265×263×50  
入数:100 重量:112g  
●材質:G段(窓/OPP防曇)



**10-402**  
手提ピザ箱 10インチ クラフト ヤ  
サイズ:265×263×50  
入数:100 重量:100g  
●材質:G段(窓/OPP防曇)

### P・Tクラフト

POPなデザインで、気分も上がります。

耐油

防曇  
フィルム



**10-366**  
P・Tクラフト ピザ11インチ ヤ  
サイズ:288×283×36  
入数:200 重量:87g  
●材質:G段(窓/OPP防曇)



窓付きなので中身を見せた陳列ができます。  
安心の内側耐油耐水加工、曇り止め加工フィルム使用。  
8角形なので積み重ねにも強いです。



8  
インチ



① 10-376

10  
インチ



② 10-371B

11  
インチ



③ 10-348



12  
インチ



④ 10-349

14  
インチ



⑤ 10-372

11  
インチ



① 10-350

12  
インチ



② 10-351



ミエルピザ箱 クラフト

品番	品名	サイズ	入数	重量
① 10-376	8インチ	220×215×36	200	56g
② 10-371B	10インチ	265×265×36.5	200	80g
③ 10-348	11インチ	288×283×36	200	87g
④ 10-349	12インチ	313×310×36	160	99g
⑤ 10-372	14インチ	393×390×48	100	165g

●材質:①③④G段(窓/OPP防曇)、②F段(窓/OPP防曇)、⑤B段(窓/OPP防曇)



ミエルピザ箱 白ボーン

品番	品名	サイズ	入数	重量
① 10-350	11インチ	288×283×36	200	95g
② 10-351	12インチ	313×310×36	160	105g

●材質:G段(窓/OPP防曇)

小口・大口価格あり

発注ロットにより  
価格が異なります。

防曇  
フィルム



② 12-225A



① 12-225W



② 12-235

イタリアーノ

ヤ

品番	品名	サイズ	入数	重量
① 12-224A	12インチ	326×326×50	100	160g
② 12-225A	14インチ	360×360×50	100	214g

●材質:B段

イタリアーノ 14インチ

ヤ

品番	品名	サイズ	入数	重量
① 12-225W	窓付	360×360×50	100	156g
② 12-235	ハーフ窓付	363×190×50	100	99g

●材質:①B段(窓/OPP防曇)、②E段(窓/OPP防曇)

ピザボノ柄

| 5size



② 12-170

ピザボノ柄

ヤ

品番	品名	サイズ	入数	重量
① 12-169	8インチ	215×215×45	100	72g
② 12-170	10インチ	264×264×45	100	105g
③ 12-171	12インチ	310×310×45	100	135g
④ 12-172	14インチ	360×360×45	100	180g
⑤ 12-223	16インチ	410×410×45	100	225g

●材質:B段

ピザ箱

| 3size



① 12-14B

ピザ箱

ヤ

品番	品名	サイズ	入数	重量
① 12-14B	中8インチ	205×205×30	300	65g
② 12-15	大9インチ	230×230×30	200	78g
③ 12-20	ピザ11インチ	280×280×40	100	132g

●材質:紙

ピザP柄

| 3size



① 12-94

ピザP柄

ヤ

品番	品名	サイズ	入数	重量
① 12-94	8インチ	198×198×30	100	62g
② 12-95	10インチ	264×264×40	100	108g
③ 12-96	14インチ	360×360×40	100	185g

●材質:①E段、②③B段

白ムジ

| 3size



① 12-216

② 12-217

③ 12-218

白ムジ

元

品番	品名	サイズ	入数	重量
① 12-216	SP-1(8インチ)	210×210×40	100	45g
② 12-217	SP-2(10インチ)	275×275×45	100	74g
③ 12-218	SP-4(12インチ)	325×325×45	100	144g

●材質:①F段、②③E段

PIZZA 290



**10-401**  
PIZZA 290 ヤ  
サイズ:290×290×40  
入数:200 重量:120g  
●材質:E段

クリスピーPIZZA 290



空気穴があります。



**10-427**  
クリスピーPIZZA 290 ヤ  
サイズ:290×290×30  
入数:150 重量:116g  
●材質:E段

白ムジPIZZA 310



**information**

ミシン目で切り取りが簡単にできます。



**10-428**  
白ムジPIZZA 310 ヤ  
サイズ:310×310×45  
入数:100 重量:155g  
●材質:B段

ピザ箱用ポリ袋

3size

**information**

サイズの見方

(A) (B) (C) 巾×マチ×丈 (D) (寸/m)  
Bマチは広げた寸法です。  
Dは広げる前の寸法です。



使用例  
10-427が2個入ります。(12-230)



① 12-230

② 12-231

③ 12-232

バンバン(N)

品番	品名	サイズ	入数	重量
① 12-230	No.10	310×80×350(430)	1,500	10g
② 12-231	No.12	375×80×400(480)	1,000	13g
③ 12-232	No.14	400×80×500(580)	1,000	17g

●材質:HDPEナチュラル  
※12-230は8インチが2箱入ります。  
※12-232は14インチが2箱入ります。

保温・保冷スクエアバッグ

ピザやオードブルの持ち帰りに便利な保温・保冷バッグ。

**information**

保冷剤が入る内ポケット付き。  
11インチの箱は3個入ります。  
12インチの箱は2個入ります。  
オードブル38cmφまでの容器が入ります。  
(35cmφの容器は2枚まで)



C-1

保温・保冷スクエアバッグ ヤ  
サイズ:400×420×150  
入数:50 重量:108g

小

C-1X 小口 入数:10

●材質:不織布(内側/アルミ)  
●仕様:内ポケット付



## モアカップ

※サイズは外寸です。

白 (cold)

| 2size

冷たい飲み物、アイスに最適。

12  
オンス



① COT-MOA11

16  
オンス



② COT-MOA12

モアカップ 白 (cold)

元

品番	品名	サイズ	入数	重量
① COT-MOA11	12oz	80φ(52φ)×111	1,000	7.2g
② COT-MOA12	16oz	88φ(60φ)×127	1,000	9.1g

●材質:紙

※サイズ内の( )は底径です。

コールド用フタ

| 2size



① COT-MOA50



② COT-MOA51

ICE LID 半透明

元

品番	品名	サイズ	入数	重量
① COT-MOA50	12oz	85φ×9	1,000	1.45g
② COT-MOA51	16oz	93φ×8	1,000	2g

●材質:PS

白

| 8size

ホット用として2.5オンス～17オンスまで、8サイズあります。  
100度まで耐熱機能がありますが、コールド用としては紙の特質上おすすめできません。  
熱い飲み物は、ヤケドにご注意ください。



モアカップ 白

品番	品名	サイズ	入数	重量
① COT-MOA1	2.5oz	51φ(35φ)× 50	2,000	1.7g
② COT-MOA3	5oz	66φ(46φ)× 73	3,000	3.3g
③ COT-MOA4	7oz	73φ(51φ)× 80	2,400	4.9g
④ COT-MOA5	8oz	80φ(52φ)× 96	1,000	7.6g

●材質:紙 ※サイズ内の( )は底径です。

モアカップ 白

品番	品名	サイズ	入数	重量
⑤ COT-MOA6	10oz	84φ(62φ)× 98	1,000	10g
⑥ COT-MOA7	12oz	90φ(60φ)×111	1,000	12.1g
⑦ COT-MOA8	13oz	84φ(59φ)×117	1,000	12.4g
⑧ COT-MOA9	17oz	89φ(61φ)×135	1,000	14.3g

●材質:紙 ※サイズ内の( )は底径です。

モアカップ 専用フタ

※サイズは外寸です。

8オンス用フタ



8oz LID

品番	品名	サイズ	入数	重量
① COT-MOA30	白	82φ×20	1,000	2.9g
② COT-MOA31	黒	82φ×20	1,000	2.9g
③ COT-MOA32	CAP 白	82φ×25	1,000	2.95g
④ COT-MOA33	CAP 黒	82φ×25	1,000	2.95g

●材質:PS

10・13オンス用フタ



10/13oz兼用LID

品番	品名	サイズ	入数	重量
① COT-MOA34	白	87φ×23	1,000	3g
② COT-MOA35	黒	87φ×23	1,000	3g
③ COT-MOA36	CAP 白	87φ×25	1,000	3.1g
④ COT-MOA37	CAP 黒	87φ×25	1,000	3.1g

●材質:PS

12・17オンス用フタ



12/17oz兼用LID

品番	品名	サイズ	入数	重量
① COT-MOA38	白	93φ×19	1,000	3.1g
② COT-MOA39	黒	93φ×19	1,000	3.1g
③ COT-MOA40	CAP 白	93φ×22	1,000	3.3g
④ COT-MOA41	CAP 黒	93φ×22	1,000	3.3g

●材質:PS

information

紙コップ小ロットオリジナル印刷承ります!

●ロット5,000～、貴社オリジナルの紙コップを製造致します。

単色からフルカラーまで、高性能なUVオフセット印刷機にて、鮮明で高密度の印刷が可能です。  
キャンペーンやイベントなど、様々なシチュエーションでご活用ください。

〈印刷仕様〉

- 印刷: 1色から4色フルカラー。
- 種類: 2.5オンス～17オンスまでの一般・断熱・厚紙カップ。(P.107～P.108の紙コップ参照)
- 製造: 国内及び韓国(紙コップサイズ、仕様により異なります)
- デザイン: 完全データ支給(デザイン代、版下代は別途必要)。  
テンプレート(ひな形)は支給可能。
- 本紙校正/本機校正: 不可。(ご希望色にできる限り合わせます)
- 版代は別途かかります。
- 納期: デザイン校了後、約30日～45日位。





COT-SML1-COT-SML266-COT-SML26

## モデレカップ

耐熱カップです。  
※サイズは外寸です。

### モデレカップ

別注ロット:30,000個〜 | 3size

#### モデレカップ

元

品番	品名	サイズ	入数	重量
① COT-SML3	S260	85φ(53φ)× 86	1,000	11g
② COT-SML2	340	85φ(55φ)×105	1,000	13g
③ COT-SML4	L420	85φ(53φ)×125	1,000	15g

●材質:紙  
※サイズ内の( )は底径です。

8  
オンス



① COT-SML3

12  
オンス



② COT-SML2



③ COT-SML4

### モデレカップ専用フタ

| 2size

#### リッド

元

品番	品名	サイズ	入数	重量
① COT-SML34BK	340 黒	87φ×21	2,500	3g
② COT-SML34W	340 白	87φ×21	2,500	3g
③ COT-SML85	ハッピー-85	92φ×15	1,000	5.2g

●材質:①②PS、③紙

87φ



① COT-SML34BK

92φ



② COT-SML34W



③ COT-SML85

#### information

### モデレカップの3つの特徴

#### 1. デコボコ加工+2重構造

デコボコの紙を巻きつけることで空気層を作り、持った時の熱さを和らげます。目新しいマス目デザインで他社と差別化を図れます。

カップ外側 空気層 カップ内側



#### 2. 飲みやすさと美味しさを

#### サポートするリフトアップリッド

快適な飲み心地を追求した大きな飲み口で香りを引き立たせます。飲み口のデコボコ加工によって熱さを和らげます。



#### 3. キレイな印刷ができます

オフセット印刷にて細かな文字や複雑なデザインもキレイに印刷することができます。



別注ロット:30,000個〜

# 耐熱カップ

※サイズは外寸です。

## 耐熱カップ(8・9・12オンス)本体

別注ロット:50,000個〜 | 4size

### 8オンス フタ 80φ用



### 10オンス フタ 90φ用



### 12オンス フタ 90φ用



### 16オンス フタ 90φ用



#### 耐熱カップ

品番	品名	サイズ	入数	重量
① COT-BM7	8オンス クラフト	80φ(56φ)×92	1,000	12g
② COT-BM11	8オンス 二重クラフト	80φ(56φ)×92	1,000	12g
③ COT-BM20	8オンス ブラック	80φ(56φ)×92	1,000	15.5g
④ COT-BM17	10オンス ゼブラブラウン	90φ(57φ)×90	1,000	13g
⑤ COT-BM21	10オンス 二重クラフト	90φ(57φ)×90	1,000	16.5g

●材質:紙  
※サイズ内の( )は底径です。

#### 耐熱カップ

品番	品名	サイズ	入数	重量
⑥ COT-BM9	12オンス クラフト	90φ(60φ)×106	1,000	15g
⑦ COT-BM12	12オンス 二重クラフト	90φ(60φ)×106	1,000	16g
⑧ COT-BM18	12オンス ゼブラブラウン	90φ(60φ)×106	1,000	16g
⑨ COT-BM22	12オンス ブラック	90φ(60φ)×106	1,000	17g
⑩ COT-BM23	16オンス クラフト	90φ(62φ)×135	1,000	23g
⑪ COT-BM24	16オンス ブラック	90φ(62φ)×135	1,000	23g

●材質:紙  
※サイズ内の( )は底径です。

## 耐熱カップ専用フタ

### ホットリフトアップリッド 80φ用

品番	品名	サイズ	入数	重量
① COT-BM31	黒	81φ×22	2,000	3g
② COT-BM35	白	81φ×22	2,000	3g

●材質:PS  
※サイズは外寸です。

### ホットリフトアップリッド 90φ用

品番	品名	サイズ	入数	重量
③ COT-BM34	黒	92φ×22	2,000	4g
④ COT-BM36	白	92φ×22	2,000	4g

●材質:PS  
※サイズは外寸です。



# 紙コップ

※サイズは外寸です。

### 紙コップ 白

品番	品名	サイズ	入数	重量
① COT-ZK10	2oz 60cc	48φ(35φ)× 50	3,000	1g
② COT-ZK11	3oz 90cc	55φ(40φ)× 55	3,000	2g
③ COT-ZK12	5oz 150cc	65φ(47φ)× 75	3,000	4g
④ COT-ZK13	7oz 205cc 30P	70φ(52φ)× 80	2,400	4g
⑤ COT-ZK14	7oz 205cc 100P	70φ(52φ)× 80	3,000	4g
⑥ COT-ZK15	9oz 272cc	75φ(52φ)× 94	2,000	6g
⑦ COT-ZK16	12oz 360cc	80φ(53φ)×115	1,000	8g

●材質:紙  
※サイズ内の( )は底径です。

### 紙コップ 未晒

品番	品名	サイズ	入数	重量
⑧ COT-ZK21	3oz 90cc	55φ(40φ)×55	3,000	2g
⑨ COT-ZK22	5oz 150cc	65φ(47φ)×75	2,000	4g
⑩ COT-ZK23	7oz 205cc	70φ(52φ)×80	2,000	5g
⑪ COT-ZK24	9oz 272cc	75φ(52φ)×94	2,000	6g

●材質:紙  
※サイズ内の( )は底径です。





MTW-010-MTW-001-MTW-011-MTW-003

## バイオマスPETとは？

植物由来の原料を用いて合成した環境配慮型の樹脂（バイオマス度5～30%）です。

PETの祖原料である石油由来のモノエチレングリコール(MEG)を、植物由来のもので代替、従来型のバイオマスではなせなかった低コスト、従来のPETと同等の高機能・易加工を実現しました。バイオマスPETは、最終ユーザーに負担をかけることなく、有限である化石資源の利用削減および焼却処分時のCO<sub>2</sub>排出量の削減を可能にする次世代型プラスチックです。



## バイオPETカップオリジナル印刷承ります！

ORIGINAL DESIGN

ロット1,000～、貴社オリジナルのコップを製造致します。

### 〈印刷時の注意点〉

- 印刷範囲は50φ（mm）以内になります。
  - 文字、デザインが若干湾曲して印刷される可能性があります。
  - デザイン両端が若干大きく印刷される可能性があります。
  - デザインによってはしみや潰れ、擦れが発生する可能性があります。
  - 文字サイズは1.5mm角以上必要です。
  - 線の太さは0.1mm以上必要です。
- ※それ以下のサイズに関してはご相談ください。



### 対応バイオPETコップ

口径	MTW-001・003	口径	MTW-002・004～009
78φ	印刷範囲 45φ以内	92φ以上	印刷範囲 50φ以内

- ・1色印刷。刷り色は10色よりお選びいただけます。
  - ・納期は校了後約1.5ヵ月です。・版代は別途かかります。
- ※詳しくはお問い合わせください。

## バイオPETコップ

バイオマスPET使用の透明コップです。  
全9種類。液体を入れても安定した強度を保ちます。  
※サイズは外寸です。

9オンス  
78φ



① MTW-001

9オンス  
78φ



② MTW-002

10オンス  
78φ



③ MTW-003

12オンス  
78φ



④ MTW-004

14オンス  
78φ



⑤ MTW-005

16オンス  
78φ



⑥ MTW-006

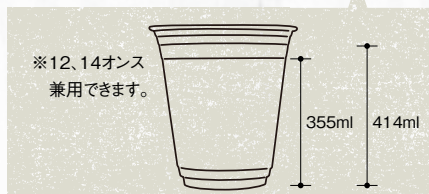

18オンス  
78φ



⑦ MTW-007

20オンス  
78φ



⑧ MTW-008

24オンス  
78φ



⑨ MTW-009

### BIO PETコップ

品番	品名	サイズ(口径×高さ)	入数	重量	元	大口	元
① MTW-001	9オンス78φ	78φ×101	1,000	7g		① MTW-001K	5,000
② MTW-002	9オンス92φ	92φ×72	1,000	9g		② MTW-002K	5,000
③ MTW-003	10オンス	78φ×103	1,000	8g		③ MTW-003K	5,000
④ MTW-004	12オンス	92φ×105.5	1,000	11.5g		④ MTW-004K	5,000
⑤ MTW-005	14オンス	98φ×106.8	1,000	12g		⑤ MTW-005K	5,000
⑥ MTW-006	16オンス	98φ×119.6	1,000	13.6g		⑥ MTW-006K	5,000
⑦ MTW-007	18オンス	98φ×140	1,000	13.7g		⑦ MTW-007K	5,000
⑧ MTW-008	20オンス	98φ×142	1,000	15.2g		⑧ MTW-008K	5,000
⑨ MTW-009	24オンス	98φ×150	600	17.2g		⑨ MTW-009K	3,000

●材質: BIO PET  
※耐熱温度70℃※冷凍使用不可

## 専用フタ

口径に合った蓋をお選びください。  
※サイズは外寸です。

### 78φ用フタ 対応コップ MTW-001,003

平蓋 穴あり



① MTW-010

ドーム蓋 穴あり



② MTW-011

### 92φ用フタ 対応コップ MTW-002,004

平蓋 穴あり



③ MTW-012

ドーム蓋 穴あり



④ MTW-013

### 98φ用フタ 対応コップ MTW-005~009

平蓋 穴あり



⑤ MTW-014

ドーム蓋 穴あり



⑥ MTW-015

### 78φ用

品番	品名	サイズ(口径×高さ)	入数	重量	元	大口	元
① MTW-010	平蓋 穴あり	81φ×10	1,000	1.9g		① MTW-010K	5,000
② MTW-011	ドーム蓋 穴あり	81φ×38	1,000	2.7g		② MTW-011K	5,000

●材質: PET  
※フタはバイオマスPETではありません。

### 92φ用

品番	品名	サイズ(口径×高さ)	入数	重量	元	大口	元
③ MTW-012	平蓋 穴あり	95φ×10	1,000	2.2g		④ MTW-012K	5,000
④ MTW-013	ドーム蓋 穴あり	95φ×44	1,000	3.75g		⑤ MTW-013K	5,000

●材質: PET  
※フタはバイオマスPETではありません。

### 98φ用

品番	品名	サイズ(口径×高さ)	入数	重量	元	大口	元
⑤ MTW-014	平蓋 穴あり	102φ×10	1,000	2.7g		⑦ MTW-014K	5,000
⑥ MTW-015	ドーム蓋 穴あり	102φ×48	1,000	4.2g		⑧ MTW-015K	5,000

●材質: PET  
※フタはバイオマスPETではありません。



## 試食用ペーパートレイ

耐水  
耐油

内側は食品対応の  
耐水耐油コーティング



① TMM-FT1



② TMM-FT2

### 試食用ペーパートレイ

品番	品名	サイズ	入数	重量	元
① TMM-FT1	45×45	45×45×20	4,000(200枚×20本)	1.82g	
② TMM-FT2	45×70	70×45×20	4,000(200枚×20本)	2.38g	

●材質:紙

## 試食用ペーパーカトラリー

●ヨーグルト  
●プリン  
●ゼリー

●チーズなどのおつまみ  
●和菓子・カットフルーツ  
●店頭や展示会での試食用



① TMM-DPP1



② TMM-DPP2



① TMM-DPP5



② TMM-DPP6



### ペーパースプーン 白

品番	品名	サイズ	入数	重量	元
① TMM-DPP1	大	25×110	2,000	1.19g	
② TMM-DPP2	小	23×92	2,000	0.84g	

●材質:紙

### ペーパーフォーク 白

品番	品名	サイズ	入数	重量	元
① TMM-DPP5	大	20×97	2,000	1.14g	
② TMM-DPP6	小	18×80	2,000	0.79g	

●材質:紙

### TMM-DPP7

#### ペーパーピック 白

サイズ	入数	重量	元
7×61	3,000	0.38g	

●材質:紙

## 試飲用ペーパーカップ



### MZN-1 1オンス紙カップ 白

サイズ:41.4φ(30φ)×42

入数:5,000 | 重量:1.3g

●材質:紙

\*サイズ内の( )は底径です。



紙トレイ (ドリンクホール有)

耐油



65φの  
ドリンクホール

ケチャップ等  
直接OK

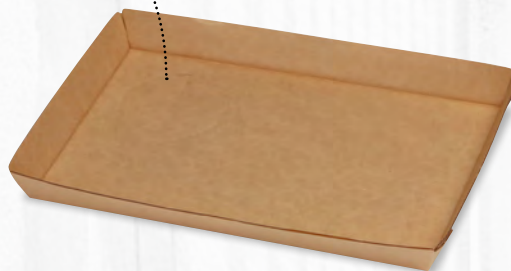

10-390  
紙トレイ  
(ドリンクホール有)

サイズ: 240(255) × 150(160) × 25

入数: 300 重量: 18g

●材質: E段  
※サイズ内の( )は底径です。

POINT1 片手が空くから歩きながら食べられる!

POINT2 ドリンクホールを使わなければ、紙トレイとして使えて一石二鳥。

たこふね

3size



① KH-1



② KH-3



③ KH-5



④ KH-2



⑤ KH-4



⑥ KH-6

たこふね BB(PP)

元

品番	品名	サイズ	入数	重量
① KH-1	6	90(180) × 80(100) × 30(59)	1,600	8.8g
② KH-3	8	135(230) × 80(100) × 30(59)	1,200	11.4g
③ KH-5	8ワイド	135(230) × 100(120) × 30(59)	1,000	12.8g

●材質: 紙

たこふね PUB(PP)

元

品番	品名	サイズ	入数	重量
④ KH-2	6	90(180) × 80(100) × 30(59)	1,600	8.8g
⑤ KH-4	8	135(230) × 80(100) × 30(59)	1,200	11.4g
⑥ KH-6	8ワイド	135(230) × 100(120) × 30(59)	1,000	12.8g

●材質: 紙



## カップホルダー

| 2size

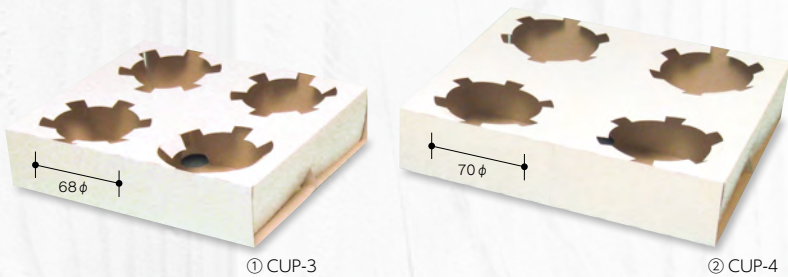

information

各サイズ共、  
ミシン目で2つに  
分解できます。

### カップホルダー4穴

					小口	小
品番	品名	サイズ	入数	重量	品番	入数
① CUP-3	M	175×150×40	500	24g	① COT-CUP3X	25
② CUP-4	L	190×170×40	500	30g	② COT-CUP4X	25

●材質:紙

## パルプモールドドリンクキャリア

飲料の漏れ・こぼれを吸収。  
カップを安定させ、転倒防止。



**CUP-5**  
パルプモールド  
ドリンクキャリア 元

サイズ: 173×201×38  
入数: 330 | 重量: 27g

●材質: 新聞古紙70%+卵パックor  
段ボール古紙30%

【使用例】カットして、ドリンク本数に合わせて使用できます。

1ドリンク使用時



2ドリンク使用時



3~4ドリンク使用時

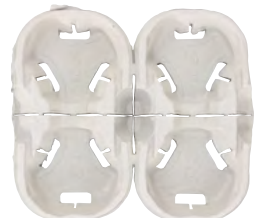

## コップホルダー



### 組み立て方

### information



①穴に深く指をかける



②つまみを上げる



③完成



① PKM-41

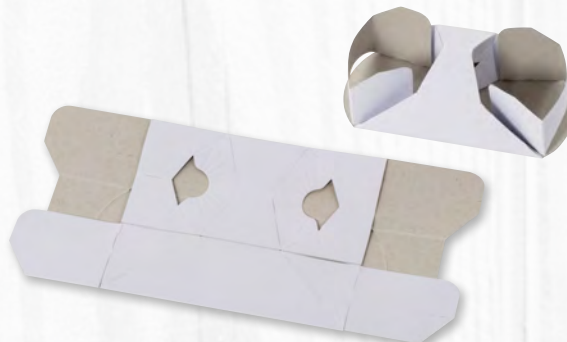

② PKM-40

### コップホルダー(2個用)

元

品番	品名	サイズ	入数	重量
①PKM-41	ナチュラル	165×70×63	500	16g
②PKM-40	ホワイト	165×70×63	500	15g

●材質:紙

## キャッチバッグ

特許商品

ビニール袋とカップホルダーが一体になっています。



### COT-MF3

キャッチバッグ  
2個用 ナチュラル

元

サイズ:270×50×260

入数:1,000 重量:11g

●材質:LLDPE

### information

#### [セット順]



① カップと袋を準備します。



② 袋の口を広げると中のホルダーも開きます。

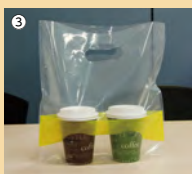

③ あとはホルダーにカップを差し込むだけで完成。

## 紙袋 クラフトブラック

半分にカットしたCUP-3・4(P.115掲載)が入るサイズの紙袋です。



### COT-1003

紙製 クラフトブラック  
ドリンク用

元

サイズ:220×110×280

入数:200 重量:34g

●材質:未晒



## カップスリーブ

ホットカップの熱さを軽減。  
オリジナル印刷10,000個より承ります。



**10-322**  
モノトーンカップスリーブS **円**  
サイズ:口径70φ(底径55φ)×58  
入数:2,000 | 重量:5g  
●材質:E段片段  
※カップは別売です。

## ストロー

### 紙ストロー

■包装も本体も紙製なので環境にやさしい。  
■おしゃれで使いやすい白・黒・未晒の3色展開。  
■1本ずつ個包装で衛生面も安心。



① 10-393



② 10-394



③ 10-395

個包装の状態

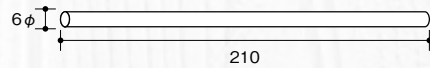
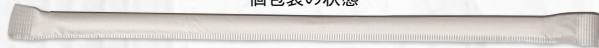

### 紙ストロー

品番	品名	サイズ	入数	重量
① 10-393	白	6φ×210	5,000(100×50)	1.34g
② 10-394	黒	6φ×210	5,000(100×50)	1.34g
③ 10-395	未晒	6φ×210	5,000(100×50)	1.34g

●材質:紙 ●仕様:個包装  
※長時間つけておくと、やわらかくなります。  
※強くかき混ぜると、形がくずれることがあります。

### プラスチックストロー

| 2size

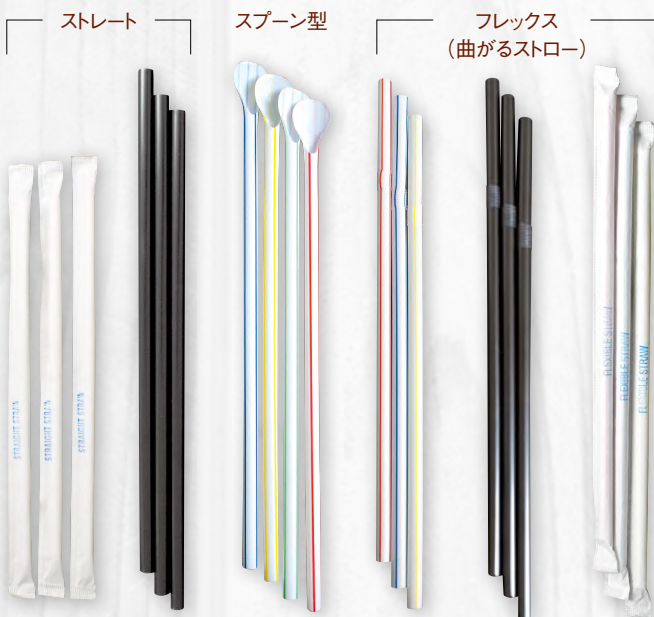

① COT-ZK60 ② COT-ZK61B ③ COT-ZK62 ④ COT-ZK63 ⑤ COT-ZK64B ⑥ COT-ZK65

### ストロー

品番	品名	サイズ	入数	重量
① COT-ZK60	ストレート 袋入 白 500P	4.5φ×150	10,000	0.6g
② COT-ZK61B	ストレート ハダカ 黒 500P	6φ×210	10,000	0.6g
③ COT-ZK62	スプーン ハダカ アソート 500P	6φ×210	10,000	0.8g
④ COT-ZK63	フレックス ハダカ アソート 100P	6φ×210	20,000	0.8g
⑤ COT-ZK64B	フレックス ハダカ 黒 500P	6φ×210	10,000	0.8g
⑥ COT-ZK65	フレックス 袋入 アソート 500P	6φ×210	10,000	0.8g

●材質:PP

## ストレートストロー・スプーンストロー

| 4size

ペットカップと一緒に。



**DKS-603**  
ストレートストロー-6×17 黒 特  
サイズ:6φ×170  
入数:500  
●材質:PP



**DKS-604**  
ストレートストロー-6×17 赤 特  
サイズ:6φ×170  
入数:500  
●材質:PP



**DKS-605**  
ストレートストロー-6×17 白 特  
サイズ:6φ×170  
入数:500  
●材質:PP



**DKS-608**  
ストレートストロー-6×21 黒 特  
サイズ:6φ×210  
入数:500  
●材質:PP



**DKS-610**  
ストレートストロー-6×21 赤 特  
サイズ:6φ×210  
入数:500  
●材質:PP



**DKS-611**  
ストレートストロー-6×21 クリア 特  
サイズ:6φ×210  
入数:500  
●材質:PP



**DKS-612**  
ストレートストロー-6×21 白 特  
サイズ:6φ×210  
入数:500  
●材質:PP



**DKS-613**  
ストレートストロー-6×21 緑 特  
サイズ:6φ×210  
入数:500  
●材質:PP



**DKS-497**  
ストレートストロー-10×21 黒 特  
サイズ:10φ×210  
入数:200  
●材質:PP



**DKS-630**  
ストレートストロー-10×21 赤 特  
サイズ:10φ×210  
入数:200  
●材質:PP



**DKS-631**  
ストレートストロー-10×21 クリア 特  
サイズ:10φ×210  
入数:200  
●材質:PP



**DKS-632**  
ストレートストロー-15×21 クリア 特  
サイズ:15φ×210  
入数:200  
●材質:PP



**DKS-626**  
スプーンストロー-6×21 ストライプ 特  
サイズ:6φ×210  
入数:500  
●材質:PP



**DKS-628**  
スプーンストロー-6×21 赤 特  
サイズ:6φ×210  
入数:500  
●材質:PP



**DKS-637**  
ストレートストロー-6×21 紙包装 白 特  
サイズ:6φ×210  
入数:500  
●材質:PP

## フレックスストロー



**DKS-505**  
フレックスストロー-6×21 ストライプ 特  
サイズ:6φ×210  
入数:500  
●材質:PP



**DKS-502**  
フレックスストロー-6×21 黒 特  
サイズ:6φ×210  
入数:500  
●材質:PP



**DKS-633**  
フレックスストロー-6×21 赤 特  
サイズ:6φ×210  
入数:500  
●材質:PP



**DKS-634**  
フレックスストロー-6×21 クリア 特  
サイズ:6φ×210  
入数:500  
●材質:PP



**DKS-629**  
フレックス6×21フィルム包装 クリアストライプ 特  
サイズ:6φ×210  
入数:500  
●材質:PP



**DKS-635**  
フレックスストロー-6×21 白 特  
サイズ:6φ×210  
入数:500  
●材質:PP



**DKS-636**  
フレックスストロー-6×21紙包装 白地ストライプ 特  
サイズ:6φ×210  
入数:500  
●材質:PP



**DKS-643**  
フレックスストロー-6×21フィルム包装 黒 特  
サイズ:6φ×210  
入数:500  
●材質:PP

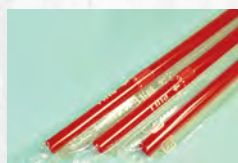

**DKS-644**  
フレックスストロー-6×21フィルム包装 赤 特  
サイズ:6φ×210  
入数:500  
●材質:PP

# カトラリー



## 木製スプーン

| 5size

環境に優しい天然素材のカトラリー。



① AG-10052

② AG-10042

③ AG-10032



④ AG-10012

⑤ AG-10022

### 木製スプーン 紙完封袋(茶色)

元

品番	品名	サイズ	入数	重量
① AG-10052	85	85	5,000	1.6g
② AG-10042	110	108	5,000	2g
③ AG-10032	140	138	3,000	3.4g
④ AG-10012	160	158	3,000	3.6g
⑤ AG-10022	160 筋付	163	3,000	4g

●材質:木

## 木製フォーク

| 3size



① AG-10432

② AG-10422

③ AG-10412

### 木製フォーク 紙完封袋(茶色)

元

品番	品名	サイズ	入数	重量
① AG-10432	100	100	5,000	1.4g
② AG-10422	140	138	3,000	2.7g
③ AG-10412	160	158	3,000	4.1g

●材質:木

## 木製3点セット

| 2size



① AG-10822



② AG-10812

### 木製3点セット 紙完封袋(茶色)

元

品番	品名	サイズ	入数	重量
① AG-10822		S:F:138,K:140	1,000	7g
② AG-10812		S:F:158,K:160	1,000	9g

●材質:木

※サイズのSはスプーン、Fはフォーク、Kはナイフです。

## 木製ナイフ

| 2size



① AG-10622



② AG-10612



### 木製ナイフ 紙完封袋(茶色)

元

品番	品名	サイズ	入数	重量
① AG-10622		140	3,000	3g
② AG-10612		160	3,000	3.3g

●材質:木

## 木製フォークスプーン

| 2size



① AG-10722



② AG-10712



### 木製フォークスプーン 紙完封袋(茶色)

元

品番	品名	サイズ	入数	重量
① AG-10722		140 138	3,000	2.6g
② AG-10712		160 158	3,000	3.9g

●材質:木

## 木製マドラー



### AG-11052

#### 木製マドラー140 紙完封袋(茶色)

元

サイズ:140	
入数:10,000	重量:0.9g

●材質:木

## 木製マドラー・スプーン・フォーク

木のぬくもりが魅力です。



木製

品番	品名	サイズ	入数	重量
① COT-ZK50	マドラー 14cm(200P)	140	10,000	0.6g
② COT-ZK54	スプーン 9.5cm	95	5,000	1g
③ COT-ZK51	スプーン 14cm	140	5,000	3g

●材質:木

木製

品番	品名	サイズ	入数	重量
④ COT-ZK52	スプーン 16cm	160	5,000	3.5g
⑤ COT-ZK53	フォーク 14cm	140	5,000	2g

●材質:木

## プラスチック カトラリー

スプーン・フォーク (単袋入りのみ) ※JC-5 フォーク中は5連袋入りのみです。

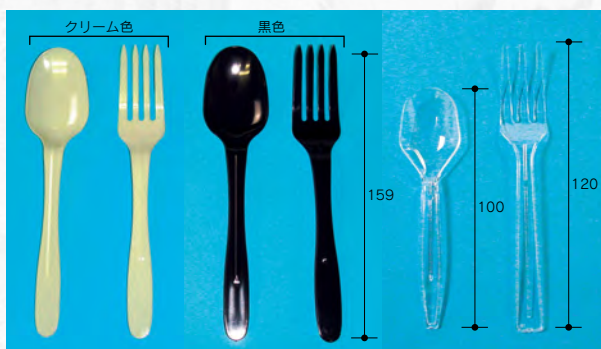

① JC-1 ② JC-2 ③ JC-8 ④ JC-9 ⑤ JC-4 ⑥ JC-5

品番	品名	サイズ	入数	重量
① JC-1	スプーン大クリーム単袋	159	3,000	4.3g
② JC-2	フォーク大クリーム単袋	159	3,000	4.1g
③ JC-8	スプーン大黒単袋	159	3,000	4.3g
④ JC-9	フォーク大黒単袋	159	3,000	4.1g
⑤ JC-4	スプーン小透明単袋	100	10,000	1.5g
⑥ JC-5	フォーク中透明5連袋	120	6,000	2.5g

●材質:PS、袋/PP

**information**

個包装なので衛生的です  
(単袋入り商品のみ)

単袋入り 1本ずつ

梱包 100本で袋入り

JC-4  
スプーン小  
単袋入り

JC-5  
フォーク中  
5連袋入り

## 黒マドラー

| 3size

黒でさらにシックに。  
細部にまで拘りをもちたい必需品。

### マドラー 黒バラ

品番	品名	サイズ	入数	重量
① COT-SNG1	スプーン160	160	5,000	2.06g
② COT-SNG2	スプーン140	140	10,000	1.3g
③ JC-20	大	130	10,000	0.9g

●材質:①③PS、②PP

※マドラーは単袋入りではありません。

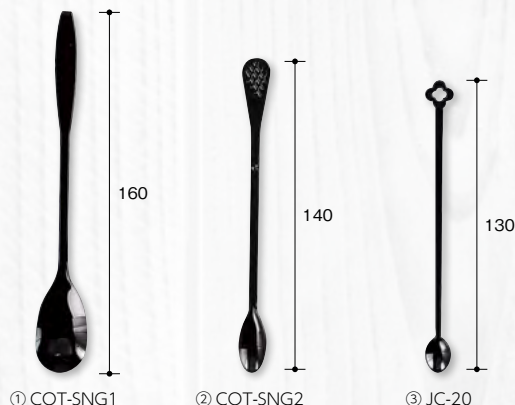

① COT-SNG1

② COT-SNG2

③ JC-20

■6折(83×135)

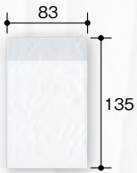

**MKS-101**  
6折ナフキン  
白

**MKS-103**  
6折ナフキン  
未晒(ストレート)

元  
展開サイズ:250×250  
入数:10,000  
●材質:紙



**MKS-104**  
6折ナフキン  
ブルー

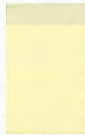

**MKS-105**  
6折ナフキン  
イエロー



**MKS-106**  
6折ナフキン  
ピンク

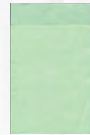

**MKS-107**  
6折ナフキン  
グリーン



**MKS-108**  
6折ナフキン  
パープル

■4折(125角)

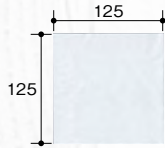

**MKS-109**  
4折ナフキン  
白



**MKS-110**  
4折ナフキン  
未晒

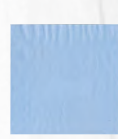

**MKS-111**  
4折ナフキン  
ブルー



**MKS-112**  
4折ナフキン  
イエロー

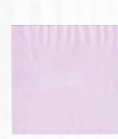

**MKS-113**  
4折ナフキン  
ピンク



**MKS-114**  
4折ナフキン  
グリーン



**MKS-115**  
4折ナフキン  
パープル



**MKS-116**  
4折ナフキン  
レッド

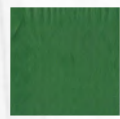

**MKS-117**  
4折ナフキン  
モスグリーン

「イタリアンカラー」

■観音折

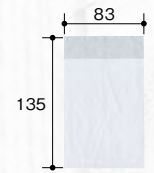

**MKS-119**  
4折ナフキン  
観音折 白

元  
サイズ:165×250  
入数:15,000  
●材質:紙

お徳用ナフキン・おしぼり



① COT-ZK02



② COT-ZK03



③ COT-ZK04



① DK-30800



② DK-30801



③ DK-30802



**DK-31201**  
ナフキン紙 新四ツ折

元  
サイズ:165×250  
入数:15,000  
●材質:紙

品番	品名	サイズ	入数	重量
① COT-ZK02	六つ折ナフキン ストレート	250×250	10,000	1g
② COT-ZK03	おしぼり平 中 不織布	18×21	2,000	5g
③ COT-ZK04	おしぼり平 大 不織布	21×25	2,000	6g

●材質:①紙、②③不織布  
※サイズは展開サイズです。

六つ折ナフキン

品番	品名	サイズ	入数
① DK-30800	フラット	245×250	10,000
② DK-30801	フラット 箱入	245×250	10,000
③ DK-30802	フラット 1000枚ポリ袋入	245×250	10,000

●材質:紙



① DK-371219



② DK-371397

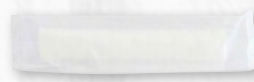

③ DK-370122



④ DK-370121



⑤ DK-379437



⑥ DK-379438

フレッシュメイト

品番	品名	サイズ	入数
① DK-371219	丸 紙タイプ	約170×44	1,200
② DK-371397	平 紙タイプ	約170×60	2,000
③ DK-370122	丸 不織布タイプ	約170×44	1,200
④ DK-370121	平 不織布タイプ	約170×60	1,500
⑤ DK-379437	丸 メッシュ 厚手L	約180×45	800
⑥ DK-379438	平 メッシュ 厚手	約180×60	1,200

●材質:①②紙、③~⑥不織布

さとうきびの絞りかす(バガス)をすいて、  
加熱プレス成型しています。  
バイオマス(生物資源)容器として  
万博(2005年の愛・地球博)でも使用されました。



## さとうきびフードパック



information

### さとうきび素材の食品容器の特徴

- 1 脱プラに役立つ
- 2 耐水・耐油で電子レンジOK
- 3 紙容器より強度あり

※強くこすったり、粘着性のある食品の場合、内側のバルブがはがれる事がありますのでご注意ください。

フードパック

| 2size

**小**

焼きそばに  
たこ焼に

包装：1袋50枚入

① NA-M1

**大**

ランチBOXに

包装：1袋50枚入

② NA-M2

さとうきびフードパック(50P)

品番	品名	サイズ	入数	重量
① NA-M1	小	160×105×48(フタ13+身35)	10	18g
② NA-M2	大	168×115×66(フタ21+身45)	10	20g

●材質：さとうきびバルブ100%

プレート

26cm

バーベキュー  
の大皿

包装：1袋50枚入

**NA-M5**  
さとうきびプレート 26cm

サイズ：261φ

入数：20 | 重量：22g

●材質：さとうきびバルブ100%

ボウル

| 2size

13cm  
ボウル

豚汁に

包装：1袋50枚入

① NA-M7

16cm  
ボウル

カツ丼・  
おでんに

包装：1袋50枚入

② NA-M8

さとうきびボウル(50P)

品番	品名	サイズ	入数	重量
① NA-M7	13cm	135φ×40	20	8g
② NA-M8	16cm	160φ×30	20	14g

●材質：さとうきびバルブ100%



## 紙製ワンウェイ飯台(寿司用)

世界に誇れる日本のお寿司。紙容器で世界にお届け。



かぶせフタセット

### information

- ① ワンウェイ方式なので出前のあと容器をさげに行く手間がかかりません。
- ② たたんで保管できますのでお店のスペースもとりません。
- ③ 本体は段ボール素材を使用しており、強度の面でもしっかり作られています。
- ④ 紙製品ですので、環境にやさしいパッケージです。
- ⑤ 従来の飯台と合わせて、用途に応じてお使いください。

黒金砂目

| 8size

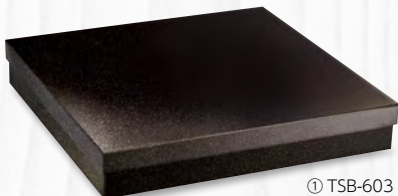

① TSB-603  
かぶせフタ(無地)セット



② TSB-604  
かぶせフタ(鱈)セット



③ TSB-605  
透明フタセット



0.8号(1人用)



1号(1人用)

0.8号 150×150×46

元

品番	品名	入数	重量
① TSB-603	かぶせフタ無地セット	200	84g
② TSB-604	かぶせフタ鱈セット	200	84g
③ TSB-605	透明フタセット	200	69g

●材質:フタ/①②紙、③OPS、身/段ボール

1号 180×180×46

元

品番	品名	入数	重量
① TSB-606	かぶせフタ無地セット	200	108g
② TSB-607	かぶせフタ鱈セット	200	108g
③ TSB-608	透明フタセット	200	90g

●材質:フタ/①②紙、③OPS、身/段ボール



2号(2人用)



特2号(3人用)



3号(3~4人用)

2号 220×220×46

元

品番	品名	入数	重量
① TSB-612	かぶせフタ無地セット	140	148g
② TSB-613	かぶせフタ鱈セット	140	148g

●材質:フタ/紙、身/段ボール

特2号 255×255×46

元

品番	品名	入数	重量
① TSB-618	かぶせフタ無地セット	100	190g
② TSB-619	かぶせフタ鱈セット	100	190g

●材質:フタ/紙、身/段ボール

3号 280×280×46

元

品番	品名	入数	重量
① TSB-624	かぶせフタ無地セット	100	220g
② TSB-625	かぶせフタ鱈セット	100	220g

●材質:フタ/紙、身/段ボール



4号(4~5人用)



5号(5人用)

4号 310×310×46

元

品番	品名	入数	重量
① TSB-630	かぶせフタ無地セット	100	245g
② TSB-631	かぶせフタ鱈セット	100	245g

●材質:フタ/紙、身/段ボール

5号 335×335×46

元

品番	品名	入数	重量
① TSB-636	かぶせフタ無地セット	80	280g
② TSB-637	かぶせフタ鱈セット	80	280g

●材質:フタ/紙、身/段ボール



雅 | 3size



① TSA-581

かつせフタ(無地)セット



② TSA-561

かつせフタ(鮭)セット (1人用)



③ TSA-571

透明フタセット



④ TSA-563

かつせフタ(鮭)セット (1人半用)



⑤ TSA-565

かつせフタ(鮭)セット (2人用)

品番	品名	サイズ	入数	重量
① TSA-581	6-W かつせフタ無地セット	113×165×42	200	53g
② TSA-561	6-W かつせフタ鮭セット	113×165×42	200	53g
③ TSA-571	6-W 透明フタセット	113×165×42	400	41g
④ TSA-583	8-W かつせフタ無地セット	120×195×42	100	63g
⑤ TSA-563	8-W かつせフタ鮭セット	120×192×42	100	63g

●材質:フタ/①②④⑥紙、③OPS、身/段ボール

品番	品名	サイズ	入数	重量
⑥ TSA-573	8-W 透明フタセット	120×192×42	200	49g
⑦ TSA-585	9-W かつせフタ無地セット	150×206×42	100	76g
⑧ TSA-565	9-W かつせフタ鮭セット	150×206×42	100	76g
⑨ TSA-575	9-W 透明フタセット	150×206×42	200	61g

●材質:フタ/⑥⑩OPS、⑦⑩紙、身/段ボール

ちらし折 特黒金砂目



① TSA-554



② TSA-555



③ TSA-556

品番	品名	サイズ	入数	重量
① TSA-554	ちらし折 かつせフタ無地セット	130×130×63(43)	100	61g
② TSA-555	ちらし折 かつせフタ鮭セット	130×130×63(43)	100	61g
③ TSA-556	ちらし折 透明フタセット	130×130×63(43)	200	41g

●材質:フタ/①②紙、OPS、③OPS、身/段ボール  
 ●仕様:①②透明フタと紙フタの二重フタでのご使用となります。  
 ※サイズ内の( )は身箱の高さです。



## 太巻箱

### 開運太巻

オールシーズン

季節用語がないため、一年を通してご使用いただけます！

恵方巻シール付



12-163

開運太巻

元

サイズ:69×204×59

入数:600 重量:29g

●材質:紙

### 竹皮柄1本箱

2size

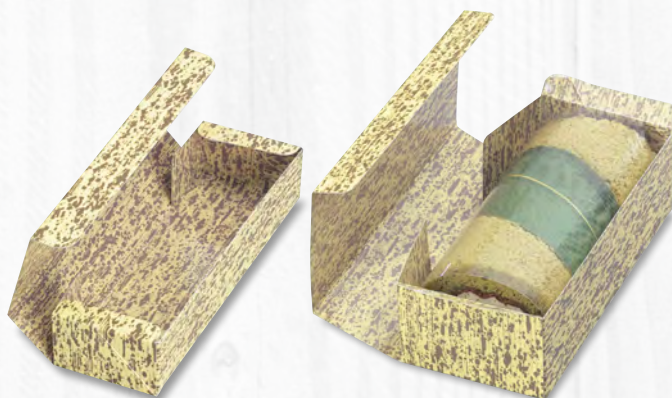

① MA-1

② MA-2

### 竹皮柄1本箱

特

品番	品名	サイズ	入数	重量
① MA-1	細	65×200×40	600	24g
② MA-2	太	90×200×60	400	36g

●材質:紙 ●仕様:内側/PET貼

### 竹柄アルミ1本箱

2size

### 木目柄1本箱



12-122

松前函

元

サイズ:190×60×38

入数:600 重量:23.4g

●材質:紙・アルミ

12-123

太巻函

元

サイズ:200×90×60

入数:400 重量:37.4g

●材質:紙・アルミ



12-165

太巻折

元

サイズ:200×65×42

入数:300 重量:26g

●材質:紙 ●仕様:内側/ポリラミネート

# 高級紙製BOX

紙製でも侮れない!

## 丼容器

| 3size

information

ココがポイント! **フタの裏面**

水滴防止  
表面保護

吸水紙が蒸気を吸収し、下のフィルム貼台紙でフタの表面を保護します。

**吸水紙 + フィルム貼台紙**



① TSE-763



② TSE-863



③ TSE-864



### 丼 かぶせフタセット(無地)

元

品番	品名	サイズ	入数	重量
① TSE-763	#6-W(木目)	113×165×44	200	55g
② TSE-863	#6-W(黒木目)	113×165×44	200	55g
③ TSE-864	#7-W(黒木目)	120×168×44	200	56g

●材質:紙

## うるしVBOX

| 12size

すし、うなぎ等の容器、ギフトの詰合せに。黒うるし深型4サイズ、赤うるし3サイズも新たに追加。水分の多い食品は不可。



ノセクタ



黒うるし

黒うるし  
外側:黒色■  
内側:朱色■

- ① YM-S1A
- ② YM-S2A
- ③ YM-S3A
- ④ YM-S4A

### 黒うるしVBOX

元

品番	品名	サイズ	入数	重量
① YM-S1A	SS	164×110×33	150	84g
② YM-S2A	S	191×115×33	120	100g
③ YM-S3A	M	206×146×33	90	123g
④ YM-S4A	L	234×174×33	80	150g
⑤ YM-S5A	128角	128×128×33	150	80g

●材質:紙 ●仕様:ノセクタ・身 内側/朱色

### 黒うるしVBOX 深

元

品番	品名	サイズ	入数	重量
⑥ YM-S1FA	SS	164×110×38	150	90g
⑦ YM-S2FA	S	191×115×38	120	105g
⑧ YM-S3FA	M	206×146×38	90	140g
⑨ YM-S5FA	128角	128×128×38	150	92.5g

●材質:紙 ●仕様:ノセクタ・身 内側/朱色



⑤ YM-S5A



赤うるし

- ⑩ YM-RUS1A
- ⑪ YM-RUS2A
- ⑫ YM-RUS3A

### 赤うるしVBOX

元

品番	品名	サイズ	入数	重量
⑩ YM-RUS1A	SS	164×110×36	150	85g
⑪ YM-RUS2A	S	191×115×36	120	95g
⑫ YM-RUS3A	M	206×146×36	90	120g

●材質:紙 ●仕様:ノセクタ・身

# ウッド容器

軽量、耐水性。防湿性に優れています。断熱性は抜群です。

※水曜日出荷出来ない日があります。

## 寿司ユニ

| 8size



⑩ 10-30

### 寿司ユニ

元

品番	品名	サイズ	入数	重量
① 10-30	1合浅	105×162×20	300	33.4g
② 10-31	1.5合浅	110×188×20	180	39.9g
③ 10-32	2合浅	105×203×35	150	53.4g
④ 10-34	1合	105×165×35	200	36.1g
⑤ 10-35	1.5合	110×188×35	120	42.9g
⑥ 10-36	2合	141×203×35	100	56.9g
⑦ 10-37	3合	173×233×35	80	77.2g
⑧ 10-38	4合	210×260×40	50	125g

●材質:フタ・側板/PS、底/紙

## 黒部

| 4size



### 黒部

元

品番	品名	サイズ	入数	重量
① 10-56	1合	105×162×40	160	36g
② 10-57	1.5合	110×188×40	120	42.5g
③ 10-58	2合	141×203×40	100	55.7g
④ 10-59	3合	173×233×40	60	87.9g

●材質:フタ・側板/PS、底/紙

# 食品副資材

## 箸



**DK-10453**  
**アスペン元禄箸 8寸** 元  
 サイズ:210  
 入数:5,000 重量:5g  
 ●材質:アスペン

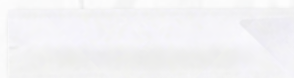

① DK-6150

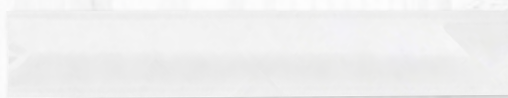

② DK-6151

### 無地箸袋 上質紙 元

品番	品名	サイズ	入数	重量
① DK-6150	135	35×135	30,000	0.5g
② DK-6151	195	35×195	30,000	0.7g

●材質:紙

## 天ぷら敷紙



① DK-210400



② DK-210500

### (特)天ぷら敷紙 元

品番	品名	サイズ	入数	重量
① DK-210400	小	190×210	30,000	250g
② DK-210500	大	190×250	30,000	300g

●材質:紙

## 万能ストロングペーパー



① DK-377273



② DK-377275

### 圧倒的強度 万能ストロングペーパー 元

品番	品名	サイズ	入数	重量
① DK-377273	ホワイト	280×240	24	300g
② DK-377275	ブルー	380×240	24	300g

●材質:パルプ、ポリプロピレン

## キッチンペーパー



**DK-377008**  
**キッチンペーパー 小** 元  
**80枚×2ロール入/袋**  
 サイズ:215×240  
 入数:12 重量:480g  
 ●材質:不織布



**DK-377007**  
**キッチンペーパー 中** 元  
**80枚×2ロール入/袋**  
 サイズ:280×240  
 入数:12 重量:630g  
 ●材質:不織布



**DK-377006**  
**キッチンペーパー 大** 元  
**80枚×2ロール入/袋**  
 サイズ:380×240  
 入数:12 重量:780g  
 ●材質:不織布

# ニトリルグローブ UPS アップス

## 驚異の薄さ！ 業界最薄を実現したニトリル手袋

### 「薄い」から環境にやさしい！

- ・ 薄くすることで石油由来原料の使用量削減
- ・ UPSの生産に使うエネルギーは再生可能エネルギーのみを使用



UPSは伸びが良く、スムーズに装着でき、作業中も破れることもほとんどありませんでした！



UPSより厚い手袋を使っていましたが、薄くても同じ作業が問題なくできています。



薄手なので指先感覚が重要な飾りつけなどの作業がよりスムーズになりました！



手にフィットするので器具などに引っかかることが減りました！安心して作業できるようになった！



**FP-1**  
ニトリルグローブUPS  
ブルー-SS 元  
サイズ:240×80×70  
入数:4,000 重量:2g

**FP-1X** 小口 入数:250 小

●材質:ニトリルゴム  
※サイズは箱のサイズになります。



**FP-2**  
ニトリルグローブUPS  
ブルー-S 元  
サイズ:240×85×77  
入数:4,000 重量:2.3g

**FP-2X** 小口 入数:250 小

●材質:ニトリルゴム  
※サイズは箱のサイズになります。



**FP-3**  
ニトリルグローブUPS  
ブルー-M 元  
サイズ:240×95×80  
入数:4,000 重量:2.5g

**FP-3X** 小口 入数:250 小

●材質:ニトリルゴム  
※サイズは箱のサイズになります。



**FP-4**  
ニトリルグローブUPS  
ブルー-L 元  
サイズ:240×110×89  
入数:4,000 重量:2.8g

**FP-4X** 小口 入数:250 小

●材質:ニトリルゴム  
※サイズは箱のサイズになります。

# プロも使って実感 **手間要らず** ばんじゅうフィットカバー-A

異物混入対策

多段積みOK

冷凍保管可能



01 多段積みスツキリ収納



02 高い強度で破れにくい



03 天面にしっかりフィットで剥がれにくい

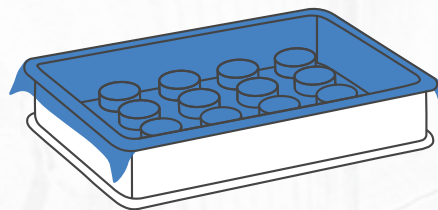

**FP-5**  
ばんじゅうフィットカバー-A  
青EP10 元

サイズ:380×365  
入数:1,000 重量:9.37g

**FP-5X** 小口 入数:50

●材質:ポリエチレン30μ  
※推奨ばんじゅう外寸:574×388mm



推奨ばんじゅうサイズ:外寸574mm×388mm

特殊な孔形状で生地との剥離性UP。  
生鮮品で磨き上げた鮮度保持技術を転用した、  
ばんじゅうサイズにぴったりな吸収シート。

Point.1  
表面サラサラのメッシュフィルム  
特殊構造のメッシュフィルムが食材と水分の接触を防ぎます。

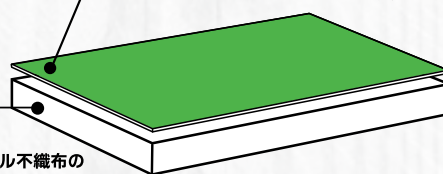

Point.2  
たっぷり吸収層  
有機酸配合+3層構造のオリジナル不織布の  
吸収層が余分な水分をしっかりキャッチ。

ロールタイプ:カットサイズ(40カット分)

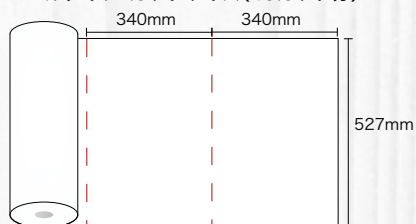

※フィルム面に食材をのせてご使用ください。

**FP-6**  
W-PH ばんじゅうに敷くだけ  
吸水シート 元

サイズ:527×340  
入数:9 重量:510g

**FP-6X** 小口 入数:1

●材質:フィルム/PE、  
吸水層/バルブPE-PET-PP  
※推奨ばんじゅう外寸:574×388mm

## 効果実感!

ユーザー様の声をいただいています。



粗熱とりに最適!  
剥離性が良いので、生地が無駄な  
剥がれがなく食材ロスが減った。

東京都 洋菓子店 A 様



急速冷凍後の解凍時にでる  
霜が食材につかないことで  
食材ロスが減った。

東京都 洋菓子店 B 様



フルーツをカットしたところから  
でるドリップ(水分)を  
吸ってくれるので保存に最適。

大阪府 洋菓子店 C 様

# 使い捨て絞り袋



今までなかった!

作業性

安全性

環境配慮

の三拍子揃った  
使い捨て絞り袋



**FP-7**  
使い捨て絞り袋75青  
50×32EP10 元

サイズ:500×320  
入数:1,000 重量:11.2g

**FP-7X** 小口 入数:100 小

●材質:ポリエチレン75μ

1 手先の動きを伝える  
しなやかな使い心地



2 異物混入を未然に防ぐ  
ブルーのフィルム



3 使い捨てでも **EP10**  
環境にやさしい

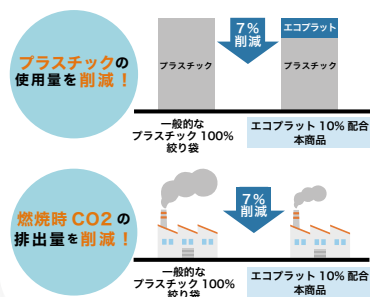

# 平判クッキングシートE

フレンチ天板サイズ

1枚ずつ取り出しやすい  
こだわりのパッケージ



シートはポリ袋入りのため、  
包装紙粉などの異物混入防止、  
開封後のシートを清潔に保ちます。

火通りがよく、焼成時間が  
短縮できました!

業界初の薄さ (35g/m<sup>2</sup>)

本体に傾斜をつけることで  
最後の1枚までスムーズに取り出せます



省スペースで収納

縦置き収納



横置き収納



**FP-8**  
平判クッキングシートE 茶  
60×41FSM 元

サイズ:600×410  
入数:1,200 重量:8.61g

**FP-8X** 小口 入数:200 小

●材質:シリコーン樹脂加工耐油紙35g/m<sup>2</sup>



**FP-9**  
平判クッキングシートE 白  
60×41FSM 元

サイズ:600×410  
入数:1,200 重量:8.61g

**FP-9X** 小口 入数:200 小

●材質:シリコーン樹脂加工耐油紙35g/m<sup>2</sup>

CATEGORY

竹皮柄・竹かご



竹皮柄紙製容器

竹皮柄のお弁当でピクニック。



① MA-531



② MA-533

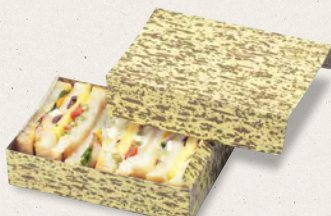

① MA-3



② MA-4

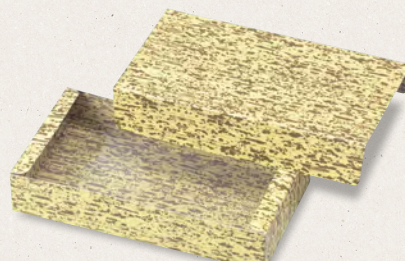

③ MA-5

竹皮柄一体型

特

品番	品名	サイズ	入数	重量
① MA-531	120	195×120×35	300	29g
② MA-533	160	160×90×70	300	29g

●材質:紙

身箱 4点貼

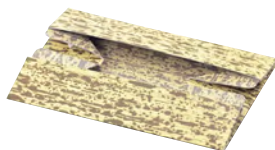

竹皮柄のセフタ箱

特

品番	品名	サイズ	入数	重量
① MA-3	S	145×95×34	500	24g
② MA-4	M	220×95×35	500	34g
③ MA-5	L	215×117×40	300	37g

●材質:紙 ●仕様:フタ・身



① MA-534



② MA-536

竹皮編柄

特

品番	品名	サイズ	入数	重量
① MA-534	カブセフタ170	170×115×50	300	42g
② MA-536	一体式197	200×125×55	300	36g

●材質:紙 ●仕様:①フタ・身

MA-535

竹皮柄カブセフタ170

特

サイズ:170×115×55	
入数:300	重量:42g

●材質:紙 ●仕様:フタ・身



## 竹包

### 竹包

| 5size

耐水耐油性があり、電子レンジにも使用できます。



**WH-100**

竹包小

元

サイズ:170×115×35

入数:500 重量:27g

●材質:紙



**WH-150**

竹包中

元

サイズ:200×120×35

入数:500 重量:32g

●材質:紙



**WH-200**

竹包大

元

サイズ:210×130×33

入数:500 重量:35g

●材質:紙



**WS-310**  
WS-310小 元  
サイズ:150×75×25  
入数:1,000 | 重量:14.5g  
●材質:紙



**WS-320**  
WS-320中 元  
サイズ:180×107×25  
入数:500 | 重量:21g  
●材質:紙



**竹包ひも** 元

品番	品名	サイズ	入数	重量
① WH-25	小	6×250	500	0.5g
② WH-30	中	6×300	500	0.6g
③ WH-40	大	6×400	500	0.8g

●材質:上質紙・鉄線

竹包ボックス

| 3size



**WH-500**  
竹包ボックス小 元  
サイズ:130×80×35  
入数:1,000 | 重量:32g  
●材質:紙



**WH-510**  
竹包ボックス中 元  
サイズ:150×95×40  
入数:500 | 重量:18g  
●材質:紙



**WH-520**  
竹包ボックス大 元  
サイズ:170×110×40  
入数:500 | 重量:28g  
●材質:紙

カンタン紙折箱

| 2size



① MA-521A

**竹皮カンタン紙折箱** 特

品番	品名	サイズ	入数	重量
① MA-521A		170×115×57(50)	400	48g
② MA-523A		197×121×57(50)	300	55g

●材質:紙 ●仕様:フタ身  
※サイズ内の( )は身箱の高さです。

組立カンタンで、高級感のある箱が出来ます。

information

納品時

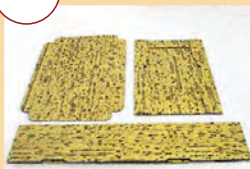

かさばらず、在庫の圧縮が可能  
ゴミも軽減化します。

[組み立て順]



本体を開く



底板を入れる

完成



ダブルの折り返しで  
厚みのある質感



## 竹皮

竹皮 拭真空

| 5size

【特】7日



竹皮 拭真空

【特】

品番	品名	サイズ	入数	1kg枚数
① NK-129	300g用	130~140×450	1(約1kg×1袋)	約150
② NK-130	400g用	160~170×600	1(約1kg×1袋)	約100
③ NK-131	500~600g用	180~190×630	1(約1kg×1袋)	約90
④ NK-132	800g用	200~210×650	1(約1kg×1袋)	約75
⑤ NK-133	1kg用	220~230×700	1(約1kg×1袋)	約60

●材質:竹皮 ※中国産(内地産竹皮もあります。)

竹皮(紙)

| 5size

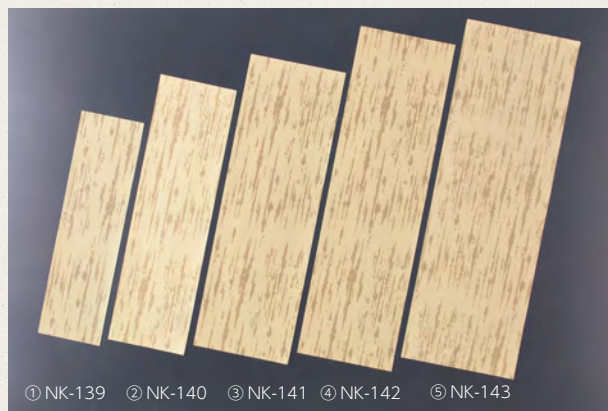

竹皮

【元】

品番	品名	サイズ	入数	重量
① NK-139	No2	100×355	4,800	2.8g
② NK-140	No3	120×415	3,000	3.9g
③ NK-141	No4	150×465	2,400	5.4g
④ NK-142	No5	150×520	2,000	6.1g
⑤ NK-143	No6	180×535	1,600	7.5g

●材質:紙

## 経木舟皿

経木 舟皿 (ポプラ)

| 7size



経木舟皿SP

【元】

品番	品名	サイズ	入数	重量
① AG-5003	3号	55×85×25	3,000	1.6g
② AG-5004	4号	65×115×30	3,000	2.4g
③ AG-5005	5号	75×145×30	2,000	3.2g
④ AG-5006	6号	80×170×30	2,000	4.3g
⑤ AG-5007	7号	90×200×35	2,000	5.5g
⑥ AG-5008	8号	105×225×40	2,000	7g
⑦ AG-5009	9号	120×250×45	2,000	8g

●材質:木

# 竹かご

爽やかな香りと使い勝手の良さが特徴の竹製品。  
天然素材ならではの奥深い味わいを商品に!

## 手提げかご

| 5size

天然素材、手造商品のため、サイズに多少の誤差があります。



**AG-3613**  
手提げかごG(S) 元  
サイズ:150×70×100  
入数:650 重量:17g  
●材質:竹



**AG-3612**  
手提げかごG(M) 元  
サイズ:190×80×125  
入数:550 重量:25g  
●材質:竹



**AG-3611**  
手提げかごG(L) 元  
サイズ:220×90×150  
入数:300 重量:31g  
●材質:竹



**AG-3615**  
手提げかごW(L) 元  
サイズ:220×90×150  
入数:300 重量:20g  
●材質:竹



**AG-3062**  
手提げかご小判 元  
サイズ:160×100×80  
入数:150 重量:23g  
●材質:竹

## 目ざる角

| 3size

このページの商品はすべて外寸表示です。



① AG-3215

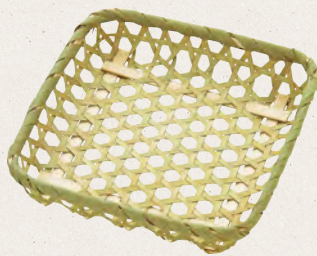

② AG-3217

目ざる角 <span style="float:right">元</span>				
品番	品名	サイズ	入数	重量
① AG-3215	15	150×150×25	800	18g
② AG-3217	17	170×170×25	600	21g
③ AG-3220	20	200×200×25	500	28g

●材質:竹

## 目ざる小判

| 4size

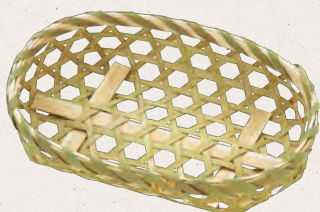

② AG-3418



目ざる小判 <span style="float:right">元</span>				
品番	品名	サイズ	入数	重量
① AG-3415	15	150×105×30	800	12g
② AG-3418	18	180×120×35	500	13g
③ AG-3420	20	200×140×40	400	23g
④ AG-3423	23	230×160×40	300	25g

●材質:竹

このページの商品はすべて外寸表示です。

CATEGORY

砂糖・米・袋・  
その他ギフト



ギフト券箱

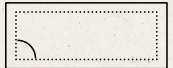

167×85



**18-5**  
ギフト券箱 ヤ  
サイズ: 180×95×15  
入数: 100 重量: 28g  
●材質: 紙 ●仕様: フタ・身

**18-3**  
ギフト券箱 ヤ  
サイズ: 174×92×15  
入数: 400 重量: 33g  
●材質: 紙 ●仕様: フタ・身・台紙

商品券袋

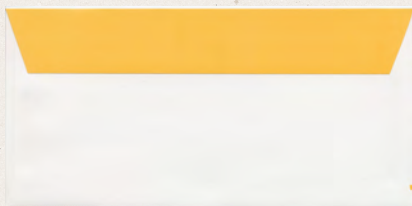
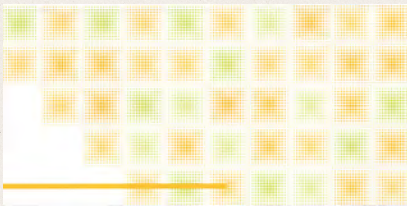

折込式  
※現品は折込加工  
していません。

**SG-9-361**  
商品券袋(無字) 特  
サイズ: 92×184  
入数: 100 重量: 4g  
●材質: 紙

**SG-9-355**  
商品券折込式(無字) 特  
サイズ: 84×185×5  
入数: 100 重量: 19g  
●材質: 紙

# ギフト箱

## 麺用ギフト箱

| 10size

無地箱なので、  
麺以外のセットにも使えます。



① NN-101  
② NN-102



③ NN-104  
④ NN-105



⑤ NN-106  
⑥ NN-107  
⑦ NN-108  
⑧ NN-112  
⑨ NN-114



品番	品名	サイズ	入数	重量
① NN-101	6寸めん-2	190×255×33	100	137g
② NN-102	6寸めん-3	190×320×33	100	157g
③ NN-104	7寸めん-2	220×250×35	100	152g
④ NN-105	7寸めん-3	220×340×35	100	184g
⑤ NN-106	8寸めん-1	260×160×35	100	132g
⑥ NN-107	8寸めん-2	260×190×35	100	141g
⑦ NN-108	8寸めん-3	260×260×35	100	174g
⑧ NN-112	8寸めん-4	260×280×35	100	182g
⑨ NN-114	8寸めん-6	260×360×35	100	211g

●材質:E段 ●仕様:フタ・身



**NN-84**  
8寸麺大(粹付)

サイズ:370×260×35  
入数:100 重量:270g

●材質:フタ・粹/紙・身/E段

## 砂糖(祝、仏兼用)

| 4size



① SU-20



### SU砂糖箱1kg袋の入れ方

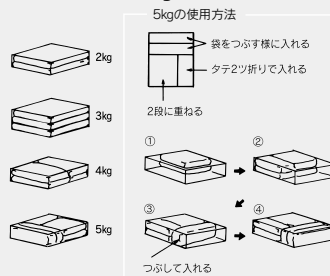

### 砂糖箱の詰め方

3kgには詰め方が2タイプありますので  
御注意ください。

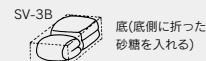

### 祝、仏兼用

品番	品名	サイズ	入数	重量
① SU-20	2kg	170×230×55	400	66g
② SU-303A	3kg	173×230×90	200	84g
③ SU-404A	4kg	217×328×63	200	127g
④ SU-50	5kg	250×300×85	200	154g

●材質:紙 ●仕様:底ワンタッチ



## N-ASSORT BOX

| 2size

食品やお菓子などの詰め合わせギフトに使えます。

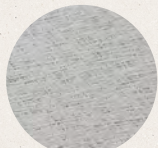

柄のアップ



### K-1636 N-ASSORT BOX(M)

ヤ

サイズ:303×205×94

入数:50 重量:207g

●材質:E段 ●仕様:本体・底パット



### K-1637 N-ASSORT BOX(L)

ヤ

サイズ:303×304×94

入数:50 重量:272g

●材質:E段 ●仕様:本体・底パット



## アイスクップ 6個用宅配BOX

発泡スチロールから段ボールの切替で  
エコ&処分もラクラク!



### SY-3 アイスクップ 6個用宅配BOX

ヤ

サイズ:246×174×56

入数:100 重量:121g

●材質:E段 ●仕様:本体・仕切

## アイスクップ

| 2size

SY-3専用カップです。本体2サイズ・フタ3色からお選びください。



① TOK-PC80F

② TOK-PC80F-4



③ TOK-PC100FG

④ TOK-PC100FS

⑤ TOK-PC100FW

### 両面ラミ紙容器

元

品番	品名	サイズ(口径×底径×高さ)	入数	重量
① TOK-PC80F	80F	70.2×55.3×43.4	1,500	4.2g
② TOK-PC80F-4	80F-4	70×53×51.5	2,000	5.6g

●材質:紙

### ムジリングフタ

元

品番	品名	サイズ	入数	重量
③ TOK-PC100FG	ゴールド	70.5φ	2,000	4.2g
④ TOK-PC100FS	シルバー	70.5φ	2,000	4.2g
⑤ TOK-PC100FW	シロ	70.5φ	2,000	4.2g

●材質:紙

# バラエティギフト箱

調味料ギフトに最適商品を豊富に品揃えしました。

## 500ml飲料 筒式箱

| 2size



### 500ml サービス

品番	品名	サイズ	入数	重量	適応瓶
① EE-30	2本	130×65×222	300	59g	約64φ×220Hまで
② EE-31	3本	197×65×222	200	83g	約64φ×220Hまで

●材質:紙 ●仕様:本体・底パット、底ワンタッチ

## 500ml調味料 贈答箱

| 3size



### 500ml

品番	品名	サイズ	入数	重量	適応瓶
① EE-9	4本	284×220×70	50	325g	約68φ×220Hまで
② EE-10	5本	355×220×70	50	391g	約68φ×220Hまで

●材質:E段 ●仕様:フタ・身・仕切

### 500ml

品番	品名	サイズ	入数	重量	適応瓶
③ EE-11	6本	423×220×70	50	444g	約68φ×220Hまで

●材質:E段 ●仕様:フタ・身・仕切

## 1ℓ調味料 筒式

| 3size



### ペット1ℓ 筒式

品番	品名	サイズ	入数	重量	適応瓶
① EE-33	2本	160×82×280	100	106g	約78φ×270Hまで
② EE-34	3本	242×82×280	100	138g	約78φ×270Hまで

●材質:5号段 ●仕様:本体・底パット、底ワンタッチ

### ペット1ℓ 筒式

品番	品名	サイズ	入数	重量	適応瓶
③ EE-35	6本	242×160×280	50	219g	約78φ×270Hまで

●材質:5号段 ●仕様:本体・底パット、底ワンタッチ

## 1ℓ調味料 贈答箱

| 4size



### ペットボトル1ℓ

品番	品名	サイズ	入数	重量	適応瓶
① EE-14	2本	170×270×83	50	291g	約78φ×270Hまで
② EE-15	3本	255×270×83	50	388g	約82φ×270Hまで

●材質:E段 ●仕様:フタ・身・仕切

### ペットボトル1ℓ

品番	品名	サイズ	入数	重量	適応瓶
③ EE-16	4本	345×270×83	50	504g	約82φ×270Hまで
④ EE-17	5本	435×270×83	50	573g	約82φ×270Hまで

●材質:E段 ●仕様:フタ・身・仕切



## 米用ギフト箱

日本の美味しいお米を届けます。

稲穂柄

| 2size



① RA-6

筒式稲穂

品番	品名	サイズ	入数	重量
① RA-6	5kg	255×380×75	100	196g
② RA-8	10kg	280×430×110	50	343g

●材質:①E段、②B段 ●仕様:組底

筒式箱

| 2size



① RA-47

お値打ち筒式

品番	品名	サイズ	入数	重量
① RA-47	5kg	255×380×75	100	158g
② RA-48	10kg	280×430×110	50	247g

●材質:B段 ●仕様:組底

日本の米

| 3size



① RA-52

日本の米

品番	品名	サイズ	入数	重量
① RA-52	2kg	180×290×60	100	109g
② RA-27	5kg	255×380×75	100	198g
③ RA-12	10kg	430×200×110	50	335g

●材質:①②E段、③B段 ●仕様:組底  
※③在庫なくなり次第、仕様変更となります。

## 米用宅配箱

あじわいの米

| 3size



① RA-18

② RA-56

③ RA-19

あじわいの米

品番	品名	サイズ	入数	重量	宅配サイズ
① RA-18	5kg	380×240×78	30	224g	80サイズ
② RA-56	5kg×2	390×245×130	30	297g	80サイズ
③ RA-19	10kg	460×295×93	30	325g	100サイズ

●材質:B段

無地10kg×2

ラミ袋用の宅配箱です。



RA-57

無地10kg×2

サイズ:425×270×235

入数:30 重量:475g

宅配サイズ:100サイズ

●材質:A段

# 米袋

クラフト袋 ロテープ付

| 3size



お米一番

元

品番	品名	サイズ	入数
① RA-36C	3kg	180×70×365	200
② RA-36D	5kg	190×70×470	200
③ RA-36E	10kg	230×100×570	200

●材質:未晒

白クラフト袋 ロテープ付

| 3size



米(白)

元

品番	品名	サイズ	入数
① RA-36F	3kg	180×70×365	200
② RA-36G	5kg	190×70×470	200
③ RA-36H	10kg	230×100×570	200

●材質:晒

クラフト無地袋 マド付

| 4size



無地

元

小口

元

品番	品名	サイズ	入数	品番	入数
① RA-50AA	2kg用	140×70×330	400	RA-50AX	200
② RA-50A	3kg用	165×75×365	200	RA-50AX	100
③ RA-50B	5kg用	190×90×470	200	RA-50BX	100
④ RA-50C	10kg用	230×100×570	200	RA-50CX	100

●材質:未晒

ミニチュア袋

| 4size



① K-1203-1

② K-1203-2

③ K-1203-3

④ K-1203-4

ミニチュア袋

特

品番	品名	サイズ	入数	重量
① K-1203-1	1合用	82×20×155	200	6g
② K-1203-2	2合用	105×25×185	200	8g
③ K-1203-3	3合用	120×25×225	200	10g
④ K-1203-4	5合用	145×35×240	200	12.5g

●材質:未晒 ●仕様:舟底ひも付、ポリ入

このミニチュア紙袋は紙袋の中にさらにポリ袋を差し込んでいます。ポリ袋を差し込んでいることで、保湿効果もあります。また、米粉などの粉ものへの使用もできます。

※弊社紙袋の合表記について  
クラフトミニチュア袋で容量表記している合は約180ccの容積単位ですが弊社の袋については1合=お米約150g入りで設定しています。

■1合=お米約150g ■2合=お米約300g  
■3合=お米約450g ■5合=お米約750g

クラフト無地袋

| 4size



クラフト無地

元

品番	品名	サイズ	入数	重量
① RA-61A	5kg	200×80×460	200	55g
② RA-61B	10kg	240×105×530	200	75g
③ RA-61C	15kg	320×115×560	100	102g
④ RA-60	30kg	490×100×760	100	217g

●材質:未晒

乳白ポリ 針穴

| 4size



乳白

元

品番	品名	サイズ	入数	重量
① RB-333G	1.4kg	200×300	1,000	6.6g
② RB-333E	3kg	240×380	500	10.1g
③ RB-333C	5.6kg	280×480	500	17.3g
④ RB-333A	10kg	340×570	500	32.1g

●材質:LDPE乳白 厚さ①◎0.06mm、◎0.07mm、◎0.09mm



## 食品袋

佃煮・乾物・高級珍味などバリエーション豊富な袋を取り揃えました。

### 片面和紙三方袋

脱酸素剤対応 | 6size

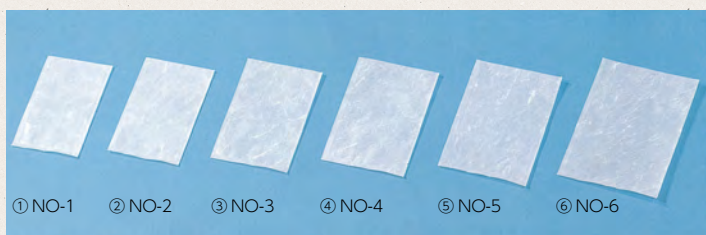

#### 和紙

品番	品名	サイズ	入数	重量
① NO-1	No-1	140×230	3,500	3.6g
② NO-2	No-2	150×240	3,500	4.6g
③ NO-3	No-3	160×250	3,500	5.5g
④ NO-4	No-4	170×260	2,800	5.8g
⑤ NO-5	No-5	180×270	2,800	6.8g
⑥ NO-6	No-6	200×300	2,300	8.1g

●材質：〈表〉透明部分/透明PET(ポリエステル)蒸着12/DL/ CPP50  
 〈裏〉和紙部分/雲竜和紙17g/PE15/KOP20/DL/ CPP20  
 ●仕様：頭/10mmシール、サイド/各10mmシール

### 和紙柄チャック袋

脱酸素剤対応 | 7size

表：透明、裏：和紙柄です。



#### 和紙柄チャック袋墨・白

品番	品名	サイズ	入数	重量
① SAF-20	150×210	150×210(240)	2,500	5.4g
② SAF-21	160×220	160×220(250)	2,500	6g
③ SAF-22	170×230	170×230(260)	2,500	6.5g
④ SAF-23	180×250	180×250(280)	2,000	7.4g

●材質：KOP20静防/DL/ CPP50 ●仕様：頭/15mmシール、サイド/各10mmシール  
 ※サイズ内の( )は高さの全長です。

#### 和紙柄チャック袋墨・白

品番	品名	サイズ	入数	重量
⑤ SAF-24	200×280	200×280(310)	2,000	9g
⑥ SAF-25	220×300	220×300(330)	1,500	10.5g
⑦ SAF-26	240×340	240×340(370)	1,500	12.6g

●材質：KOP20静防/DL/ CPP50 ●仕様：頭/15mmシール、サイド/各10mmシール  
 ※サイズ内の( )は高さの全長です。

中抜和紙 タテ 背貼袋

脱酸素剤対応 | 5size

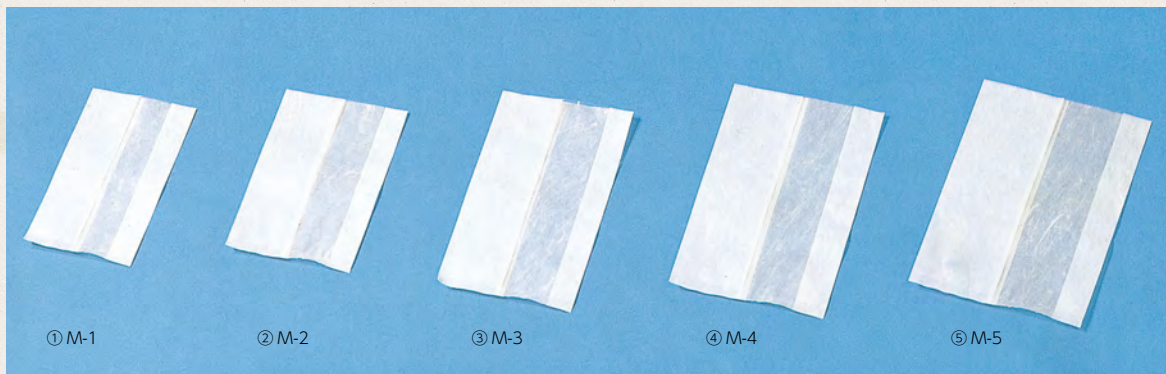

中抜和紙

元

品番	品名	サイズ	入数	重量
① M-1	M-1	130×230	2,400	4.1g
② M-2	M-2	150×250	2,000	5g
③ M-3	M-3	160×280	1,600	5.9g

- 材質:窓 KOP20/DL/ CPP20  
和紙部分 雲竜和紙17g/PE15/KOP20/DL/ CPP20
- 仕様:頭/10mmシール

中抜和紙

元

品番	品名	サイズ	入数	重量
④ M-4	M-4	180×290	1,600	6.9g
⑤ M-5	M-5	200×300	1,600	7.9g

- 材質:窓 KOP20/DL/ CPP20  
和紙部分 雲竜和紙17g/PE15/KOP20/DL/ CPP20
- 仕様:頭/10mmシール

中抜和紙 タテ カラー 背貼袋

脱酸素剤対応 | 3size

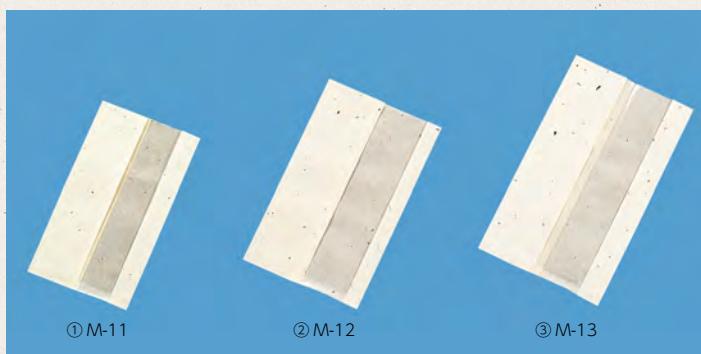

中抜和紙

元

品番	品名	サイズ	入数	重量
① M-11	M-11	130×230	2,400	5.1g
② M-12	M-12	150×250	2,000	6.2g
③ M-13	M-13	160×280	1,600	7.3g

- 材質:窓 KOP20/DL/ CPP20  
和紙部分 楮紙35g/PE15/KOP20/DL/ CPP20
- 仕様:背貼 頭/10mmシール

するめ無地

| 2size



寿留女(無地)

元

品番	品名	サイズ	入数	重量
① GO-15	小	150×430	1,500	6.03g
② GO-16	大	180×450	1,200	7.58g

- 材質:PP

スタンドパック無地バリア

| 4size



スタンドパック無地バリア

元

品番	品名	サイズ	入数	重量	
① CKP-B1		110×200	110×25×200	5,000	2.9g
② CKP-B3		130×170	130×30×170	4,000	3.1g
③ CKP-B6		140×250	140×30×250	3,000	4.7g
④ CKP-B9		170×250	170×30×250	2,500	5.6g

- 材質:PP ●仕様:サイド/8mmシール、プラマークなし

CATEGORY

# クール

自慢の商品を美味しさそのままに  
様々な保冷商品を取り揃えました。



information

## 発泡スチロールについて

### 倍率による製品の違い

原料の樹脂を、何倍の大きさに膨らませるかによって発泡スチロールは性質が変わります。

低倍率

高倍率

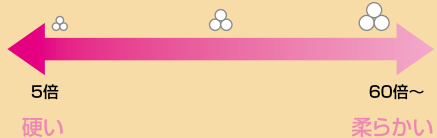

### 発泡スチロールの特性

- 1 緩衝性 | 輸送中の衝撃から守ります
- 2 断熱性 | 保湿性・保冷性は抜群
- 3 水を通さない | 水や湿気をシャットアウトします

### フタの形状

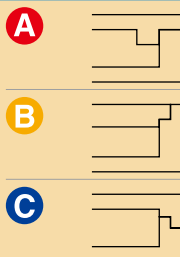

# 発泡ボックス

高級肉製品から水産加工品など  
幅広い用途にご使用いただけます。

木箱のような  
発泡ボックス!!

## 高級発泡ギフトボックス 木目シリーズ

| 15size

木目模様が高級感・豪華さを演出します。(低倍率)

倍率14倍



柄拡大



3辺合計 420mm

A

**SL-120**  
発泡ギフトボックスSL-120 元

サイズ:内寸 210×122×40  
外寸 224×136×54

入数:120 重量:51g

●材質:発泡スチロール



3辺合計 440mm

A

**SL-100**  
発泡ギフトボックスSL-100 元

サイズ:内寸 226×146×26  
外寸 240×160×40

入数:120 重量:65g

●材質:発泡スチロール



3辺合計 450mm

A

**SL-105**  
発泡ギフトボックスSL-150 元

サイズ:内寸 226×146×35  
外寸 240×160×49

入数:90 重量:70g

●材質:発泡スチロール



3辺合計 470mm

A

**SL-200**  
発泡ギフトボックスSL-200 元

サイズ:内寸 232×172×20  
外寸 247×187×36

入数:120 重量:67g

●材質:発泡スチロール



3辺合計 490mm

A

**SL-210**  
発泡ギフトボックスSL-210 元

サイズ:内寸 233×173×35  
外寸 247×187×49

入数:80 重量:73g

●材質:発泡スチロール

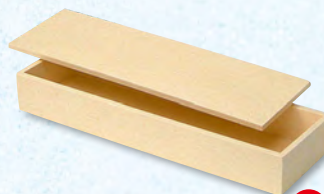

3辺合計 550mm

A

**SL-280**  
発泡ギフトボックスSL-280 元

サイズ:内寸 355×100×44  
外寸 369×114×58

入数:80 重量:72g

●材質:発泡スチロール



3辺合計 550mm

A

**SL-110**  
発泡ギフトボックスSL-110 元

サイズ:内寸 300×182×25  
外寸 314×196×39

入数:60 重量:87g

●材質:発泡スチロール



3辺合計 600mm

C

**SL-350R**  
発泡ギフトボックスSL-350R 元

サイズ:内寸 275×215×45  
外寸 293×233×74

入数:40 重量:120g

●材質:発泡スチロール



3辺合計 570mm

A

**SL-800K**  
発泡ギフトボックスSL-800K 元

サイズ:内寸 238×238×43  
外寸 252×252×57

入数:60 重量:71g

●材質:発泡スチロール



3辺合計 600mm

A

**SL-130**  
発泡ギフトボックスSL-130 元

サイズ:内寸 304×216×26  
外寸 319×231×42

入数:60 重量:117g

●材質:発泡スチロール



3辺合計 720mm

B

**SL-310**  
発泡ギフトボックスSL-310 元

サイズ:内寸 440×196×28  
外寸 458×214×42

入数:40 重量:146g

●材質:発泡スチロール



① SL-220

A

3辺合計 550mm

発泡ギフトボックス 元

品番	品名	サイズ		入数	重量
		内寸	外寸		
① SL-220	SL-220	260×206×41	274×220×55	60	87g
② SL-220N	SL-220N	256×189×58	274×207×72	60	110g

●材質:発泡スチロール



② SL-220N

C

3辺合計 560mm



③ SL-230

A

3辺合計 610mm

発泡ギフトボックス 元

品番	品名	サイズ		入数	重量
		内寸	外寸		
③ SL-230	SL-230	304×216×43	318×230×57	40	108g
④ SL-230N	SL-230N	304×216×67	322×234×89	40	145g

●材質:発泡スチロール



④ SL-230N

C

3辺合計 650mm



## 高強度発泡ボックス ベージュシリーズ

| 5size

シックな色付のBOXが高級感を演出します。  
薄肉の木箱タイプ。高級肉箱に…

倍率 15倍



3辺合計 470mm

A

**NK-250**  
発泡ボックスKT-1

特

サイズ:内寸 153×229×40  
外寸 168×244×54

入数:78 重量:59g

●材質:発泡スチロール



3辺合計 510mm

A

**NK-251**  
発泡ボックスKT-5

特

サイズ:内寸 140×242×75  
外寸 158×260×92

入数:70 重量:85g

●材質:発泡スチロール

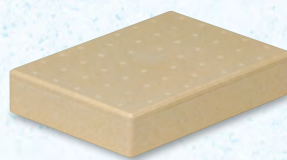

3辺合計 560mm

A

**NK-252**  
発泡ボックスKT-2

特

サイズ:内寸 191×275×44  
外寸 206×290×57

入数:72 重量:45g

●材質:発泡スチロール



3辺合計 590mm

A

**NK-253**  
発泡ボックスKT-4

特

サイズ:内寸 195×240×90  
外寸 215×260×110

入数:48 重量:125g

●材質:発泡スチロール

倍率 15倍



3辺合計 600mm

A

**NK-254**  
発泡ボックスKT-3

特

サイズ:内寸 208×303×46  
外寸 222×317×60

入数:65 重量:98g

●材質:発泡スチロール

## 発泡ボックス ベージュ

| 18size

安心の保冷力。ハム・高級食材等に…

倍率 30倍



3辺合計 510mm

C

**NK-255**  
発泡ボックスKH-1

特

サイズ:内寸 95×225×95  
外寸 125×255×127

入数:63 重量:70g

●材質:発泡スチロール



3辺合計 530mm

C

**NK-256**  
発泡ボックスKH-7

特

サイズ:内寸 115×200×100  
外寸 151×236×136

入数:56 重量:80g

●材質:発泡スチロール



3辺合計 540mm

C

**NK-257**  
発泡ボックスKH-1WU

特

サイズ:内寸 130×223×80  
外寸 164×255×112

入数:64 重量:74g

●材質:発泡スチロール

倍率30倍



3辺合計 550mm

**NK-258**  
発泡ボックスKH-1W **特**サイズ:内寸 130×223×100  
外寸 164×256×130

入数:56 重量:80g

●材質:発泡スチロール



3辺合計 570mm

**NK-259**  
発泡ボックスKH-1H **特**サイズ:内寸 130×223×115  
外寸 163×255×147

入数:48 重量:90g

●材質:発泡スチロール



3辺合計 580mm

**NK-260**  
発泡ボックスKH-6 **特**サイズ:内寸 170×200×100  
外寸 206×236×136

入数:42 重量:103g

●材質:発泡スチロール



3辺合計 580mm

**NK-261**  
発泡ボックスKH-2U **特**サイズ:内寸 185×225×75  
外寸 216×256×107

入数:48 重量:92g

●材質:発泡スチロール



3辺合計 610mm

**NK-262**  
発泡ボックスKH-2 **特**サイズ:内寸 185×225×95  
外寸 216×256×130

入数:42 重量:99g

●材質:発泡スチロール



3辺合計 620mm

**NK-263**  
発泡ボックスKH-2H **特**サイズ:内寸 185×225×115  
外寸 215×255×147

入数:36 重量:110g

●材質:発泡スチロール



3辺合計 630mm

**NK-264**  
発泡ボックスKH-10 **特**サイズ:内寸 175×225×110  
外寸 215×265×146

入数:36 重量:135g

●材質:発泡スチロール



3辺合計 700mm

**NK-265**  
発泡ボックスKH-9 **特**サイズ:内寸 223×310×65  
外寸 255×340×100

入数:35 重量:145g

●材質:発泡スチロール



3辺合計 710mm

**NK-266**  
発泡ボックスKH-5 **特**サイズ:内寸 180×320×100  
外寸 216×356×136

入数:36 重量:155g

●材質:発泡スチロール



3辺合計 730mm

**NK-267**  
発泡ボックスKH-11 **特**サイズ:内寸 175×320×110  
外寸 215×360×146

入数:30 重量:175g

●材質:発泡スチロール



3辺合計 730mm

**NK-268**  
発泡ボックスKH-12 **特**サイズ:内寸 210×290×110  
外寸 250×330×146

入数:30 重量:175g

●材質:発泡スチロール



3辺合計 740mm

**NK-269**  
発泡ボックスKH-3 **特**サイズ:内寸 225×320×95  
外寸 255×350×130

入数:30 重量:150g

●材質:発泡スチロール



3辺合計 760mm

**NK-270**  
発泡ボックスKH-3H **特**サイズ:内寸 225×320×115  
外寸 255×350×147

入数:25 重量:145g

●材質:発泡スチロール

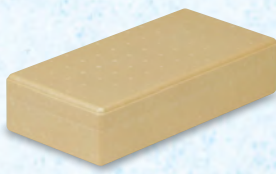

3辺合計 710mm

**NK-271**  
発泡ボックスKH-8 **特**サイズ:内寸 165×370×60  
外寸 201×406×94

入数:54 重量:119g

●材質:発泡スチロール



3辺合計 930mm

**NK-272**  
発泡ボックスKH-4 **特**サイズ:内寸 315×385×97  
外寸 360×430×140

入数:20 重量:305g

●材質:発泡スチロール



## 発泡ギフト間仕切付

5size

保冷剤のスペース付保冷箱。  
保冷剤が食材につかないので変色等が防げます。

倍率30倍

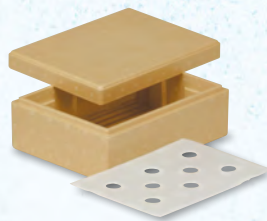

3辺合計 610mm



### NK-MP-1 発泡ギフト間仕切付NK-MP-1 特

サイズ:内寸 170×245×50(80)  
外寸 210×285×112

入数:42 重量:110g

●材質:発泡スチロール ※プラ段付  
※サイズ内の( )はフタをした時の高さです。



3辺合計 640mm



### NK-MP-5 発泡ギフト間仕切付NK-MP-5 特

サイズ:内寸 155×266×50(95)  
外寸 197×308×128

入数:42 重量:185g

●材質:発泡スチロール ※プラ段付  
※サイズ内の( )はフタをした時の高さです。



3辺合計 710mm



### NK-MP-2 発泡ギフト間仕切付NK-MP-2 特

サイズ:内寸 210×295×50(88)  
外寸 250×335×120

入数:35 重量:160g

●材質:発泡スチロール ※プラ段付  
※サイズ内の( )はフタをした時の高さです。



3辺合計 800mm



### NK-MP-4 発泡ギフト間仕切付NK-MP-4 特

サイズ:内寸 260×315×60(93)  
外寸 308×360×130

入数:24 重量:200g

●材質:発泡スチロール ※プラ段付  
※サイズ内の( )はフタをした時の高さです。



3辺合計 810mm



### NK-MP-3 発泡ギフト間仕切付NK-MP-3 特

サイズ:内寸 240×340×70(106)  
外寸 285×385×140

入数:20 重量:220g

●材質:発泡スチロール ※プラ段付  
※サイズ内の( )はフタをした時の高さです。



アイスクリームカップ用保冷箱

| 9size

ヨーグルトやアイスクリームなどカップ商品に最適。

倍率50倍



3辺合計 630mm



**NK-276**  
発泡ボックスCOW-2 特

サイズ:内寸 101×202×140  
外寸 155×265×210

入数:48 重量:75g

●材質:発泡スチロール



3辺合計 490mm



**NK-277**  
発泡ボックスIC-1 特

サイズ:内寸 104×104×150  
外寸 142×154×190

入数:63 重量:50g

●材質:発泡スチロール



3辺合計 600mm



**NK-278**  
発泡ボックスIC-2 特

サイズ:内寸 102×200×153  
外寸 143×257×195

入数:36 重量:80g

●材質:発泡スチロール



3辺合計 700mm



**NK-279**  
発泡ボックスIC-3 特

サイズ:内寸 103×300×153  
外寸 145×350×198

入数:32 重量:95g

●材質:発泡スチロール  
※470ccカップ×3、ヒモ同梱



3辺合計 600mm



**NK-280**  
発泡ボックスIC-4 特

サイズ:内寸 152×152×160  
外寸 192×210×198

入数:40 重量:80g

●材質:発泡スチロール  
※130ccカップ×8、ヒモ同梱



3辺合計 600mm



**NK-281**  
発泡ボックスICM-6 特

サイズ:内寸 155×228×100  
外寸 195×268×137

入数:42 重量:80g

**NK-362** 台紙付 入数:42 特  
●材質:発泡スチロール  
※130ccカップ×6、台紙別売



3辺合計 680mm



**NK-282**  
発泡ボックスICM-8 特

サイズ:内寸 155×303×100  
外寸 195×343×137

入数:36 重量:100g

**NK-363** 台紙付 入数:36 特  
●材質:発泡スチロール  
※130ccカップ×8、台紙別売



3辺合計 670mm



**NK-283**  
発泡ボックスICM-12 特

サイズ:内寸 155×228×170  
外寸 195×268×205

入数:30 重量:105g

**NK-364** 台紙付 入数:30 特  
●材質:発泡スチロール  
※130ccカップ×12、台紙別売



3辺合計 760mm



**NK-284**  
発泡ボックスICM-16 特

サイズ:内寸 171×290×170  
外寸 215×334×210

入数:24 重量:155g

●材質:発泡スチロール  
※130ccカップ×16





アイスクーキや乳製品のお持ち帰りのパッケージ揃えました。

ケーキ・チーズケーキ用保冷箱

| 7size

アイスクーキ、チーズケーキの宅配、乳製品のお持ち帰りに…

倍率50倍



3辺合計 680mm

A

**NK-286**  
発泡ボックスDIC-5 特

サイズ:内寸 168×168×149  
外寸 248×248×178

入数:36 重量:70g

●材質:発泡スチロール



3辺合計 730mm

C

**NK-287**  
発泡ボックスDIC-6 特

サイズ:内寸 217×217×157  
外寸 265×265×200

入数:25 重量:150g

●材質:発泡スチロール



3辺合計 720mm

C

**NK-288**  
発泡ボックスMRC-2 特

サイズ:内寸 197×197×160  
外寸 245×263×205

入数:25 重量:135g

●材質:発泡スチロール



←内部



3辺合計 450mm

A

**NK-289**  
発泡ボックスMC-5N 特

サイズ:内寸 168×168×44  
外寸 190×190×70

入数:162 重量:34g

●材質:発泡スチロール



←内部



3辺合計 490mm

C

**NK-290**  
発泡ボックスMC-5 特

サイズ:内寸 168×168×41  
外寸 204×204×73

入数:78 重量:55g

●材質:発泡スチロール

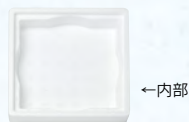

←内部



3辺合計 510mm

A

**NK-291**  
発泡ボックスMC-6N 特

サイズ:内寸 192×192×49  
外寸 214×214×75

入数:100 重量:45g

●材質:発泡スチロール



←内部



3辺合計 510mm

C

**NK-292**  
発泡ボックスMC-6 特

サイズ:内寸 196×196×47  
外寸 214×214×75

入数:65 重量:50g

●材質:発泡スチロール

# ミルク用保冷箱

| 7size

牧場などのミルクのお持ち帰り・宅配に…  
豊富なサイズからお選びください。

倍率30倍



3辺合計 540mm **C**

**NK-295**  
発泡ボックスMB-1 **特**

サイズ:内寸 90×90×240  
外寸 125×135×280

入数:60	重量:70g
-------	--------

●材質:発泡スチロール  
※900cc、ヒモ付

倍率30倍



3辺合計 590mm **C**

**NK-297**  
発泡ボックスMB-2 **特**

サイズ:内寸 77×154×240  
外寸 105×200×280

入数:48	重量:86g
-------	--------

●材質:発泡スチロール  
※1ℓ紙パック、ヒモ付

倍率30倍



3辺合計 650mm **C**

**NK-298**  
発泡ボックスMB-2B **特**

サイズ:内寸 88×176×240  
外寸 125×233×283

入数:35	重量:110g
-------	---------

●材質:発泡スチロール  
※720cc:900cc2本用、ヒモ付

倍率30倍



3辺合計 740mm **C**

**NK-299**  
発泡ボックスMB-6S **特**

サイズ:内寸 155×236×201  
外寸 195×300×243

入数:24	重量:173g
-------	---------

●材質:発泡スチロール  
※150ccフロッパー容器×20、ヒモ付

倍率30倍



3辺合計 750mm **C**

**NK-300**  
発泡ボックスMB-3 **特**

サイズ:内寸 90×90×242  
外寸 126×338×285

入数:30	重量:160g
-------	---------

●材質:発泡スチロール  
※1ℓ紙パック:720cc・900cc3本用、ヒモ付

倍率30倍



3辺合計 780mm **C**

**NK-301**  
発泡ボックスMB-6 **特**

サイズ:内寸 155×236×241  
外寸 195×300×283

入数:18	重量:198g
-------	---------

●材質:発泡スチロール  
※1ℓ紙パック×6、ヒモ付

倍率30倍



3辺合計 860mm **C**

**NK-302**  
発泡ボックスMB-6B **特**

サイズ:内寸 175×266×271  
外寸 215×330×313

入数:18	重量:255g
-------	---------

●材質:発泡スチロール  
※720cc×6・900cc×5、ヒモ付



## 手提付発泡ボックス

さまざまな用途で大活躍のキャリーボックス。



## 発泡保冷箱

| 4size

面倒な組立入らず、豊富なサイズからお好みの商品をお選びください。

倍率50倍



3辺合計 580mm



### MF-101 MF-101発泡保冷箱小

元

サイズ:内寸 257×177×53  
外寸 290×210×78

入数:40 重量:50g

●材質:発泡スチロール



3辺合計 550mm



### MF-102 MF-102発泡保冷箱中

元

サイズ:内寸 228×160×67  
外寸 259×189×97

入数:40 重量:44g

●材質:発泡スチロール



3辺合計 740mm



### MG-30 MG-30発泡保冷箱大

元

サイズ:内寸 306×215×114  
外寸 340×250×144

入数:20 重量:91g

●材質:発泡スチロール



3辺合計 840mm



### MG-40 MG-40発泡保冷箱特大

元

サイズ:内寸 342×247×125  
外寸 387×291×162

入数:14 重量:159g

●材質:発泡スチロール

# 定番保冷箱

面倒な組立いらず、豊富なサイズからお好みの商品をお選びください。

## 発泡ボックス

| 34size

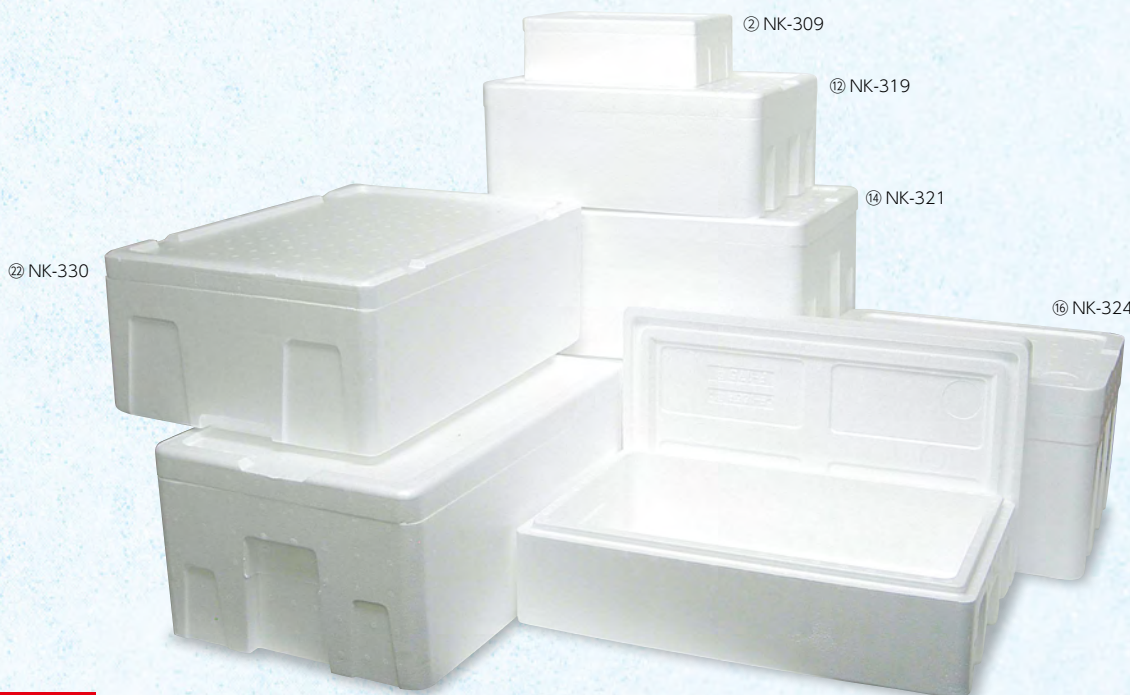

C

倍率50倍

### 発泡ボックス

元

品番	品名	サイズ:内寸	外寸	入数	3辺合計	重量
① NK-308	G-2	175×125× 32	205×152× 75	60	440	25g
② NK-309	G-1	235×137× 68	264×157× 92	40	520	36g
③ NK-310	TP-2	273×157× 70	310×193×103	30	610	60g
④ NK-311	MT-2	220×145×120	260×185×165	20	610	73g
⑤ NK-312	TP-4	273×157×100	310×193×133	20	640	65g
⑥ NK-313	G-20	270×195×110	315×240×150	20	710	111g
⑦ NK-314	FP-5	334×240× 60	372×276× 88	20	740	83g
⑧ NK-315	F-103	347×238× 90	392×281×133	15	810	131g
⑨ NK-316	L-40	340×245×110	378×283×150	10	820	145g
⑩ NK-317	F-104	346×236×117	392×281×158	14	840	135g
⑪ NK-318	MN-15S	400×240×100	436×276×136	14	800	161g
⑫ NK-319	F-150	355×267×120	410×315×165	10	900	181g
⑬ NK-320	MN-15L	450×270×100	486×306×136	12	930	190g
⑭ NK-321	F-160	355×267×167	410×315×211	10	940	213g
⑮ NK-323	F-180	345×263×205	400×315×258	12	980	214g
⑯ NK-324	B-40	352×282×222	405×328×269	12	1010	254g
⑰ NK-325	F-165	477×271×112	526×320×161	10	1010	140g
⑱ NK-326	F-190	411×251×200	461×301×250	10	1020	254g
⑲ NK-327	F-175	478×273×134	526×320×179	10	1030	152g
⑳ NK-328	F-120	497×298×142	547×348×186	5	1090	186g
㉑ NK-329	F-110	497×320×154	548×370×200	5	1120	310g
㉒ NK-330	F-280	404×404×185	454×454×225	5	1140	339g
㉓ NK-331	F-250	517×312×160	567×360×208	10	1140	308g
㉔ NK-332	MN-5	510×385×134	559×435×182	5	1180	360g
㉕ NK-333	F-350	523×309×209	573×357×257	4	1190	346g
㉖ NK-334	GR-5	500×390×165	550×440×210	5	1200	354g
㉗ NK-335	MC-1	558×309×206	604×355×244	5	1210	331g
㉘ NK-337	F-450	476×360×244	530×414×296	5	1240	382g
㉙ NK-338	F-500	499×379×234	550×431×288	5	1270	402g
㉚ NK-339	F-550	499×389×240	568×448×293	4	1310	370g
㉛ NK-340	F-420	630×320×215	706×396×272	4	1380	606g
㉜ NK-341	F-700	508×360×349	574×419×405	4	1400	581g
㉝ NK-342	F-800②	500×390×315	576×460×380	4	1420	741g
㉞ NK-343	F-800③	500×390×430	576×460×480	3	1520	741g

●材質:発泡スチロール

information

サイズの見方  
 (A) (B) (C)  
 正面×奥行×高さ(%)

※他にもサイズ色々あります。  
お問い合わせください。



表面に凸凹がなく  
光沢があります

## 高級発泡ギフトボックス 鮮シリーズ | 4size

低倍成型により、箱の強度、重厚感があります。(低倍率)

倍率20倍



3辺合計 560mm



### SL-TWB-2

発泡ギフトボックス鮮(アザ)2 元

サイズ:内寸 256×189×58  
外寸 276×209×74

入数:60 重量:77g

●材質:発泡スチロール



3辺合計 570mm



### SL-TWB-1L

発泡ギフトボックス鮮(アザ)1L 元

サイズ:内寸 280×180×54  
外寸 300×200×70

入数:60 重量:78g

●材質:発泡スチロール



3辺合計 640mm



### SL-TWB-1H

発泡ギフトボックス鮮(アザ)1H 元

サイズ:内寸 280×180×124  
外寸 300×200×140

入数:36 重量:113g

●材質:発泡スチロール



3辺合計 660mm



### SL-TWB-3

発泡ギフトボックス鮮(アザ)3 元

サイズ:内寸 304×216×75  
外寸 324×236×91

入数:40 重量:107g

●材質:発泡スチロール

## 発泡保冷箱 | 3size

クリームの色合いが、どんな食材にもマッチします。

倍率50倍

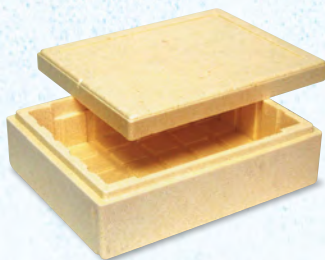

3辺合計 710mm



### FM-10

発泡保冷箱小 元

サイズ:内寸 212×282×68  
外寸 260×330×113

入数:30 重量:98g

●材質:発泡スチロール

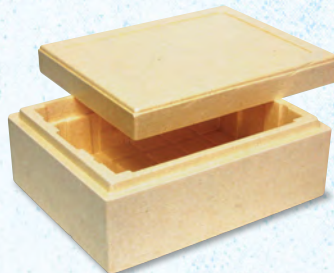

3辺合計 770mm



### FM-15

発泡保冷箱中 元

サイズ:内寸 212×282×89  
外寸 272×343×148

入数:30 重量:97g

●材質:発泡スチロール



3辺合計 790mm



### FM-20

発泡保冷箱大 元

サイズ:内寸 214×284×110  
外寸 272×342×168

入数:20 重量:180g

●材質:発泡スチロール



## 撥水宅配箱

### クールBOX

| 2size

発泡スチロールに代わる、  
環境にやさしい断熱保冷段ボール。



① 34-27



② 34-30

### クールBOX

品番	品名	サイズ	入数	重量	3辺合計
① 34-27	9号	260×185×125	50	212g	60サイズ
② 34-30	12号	320×230×140	50	297g	80サイズ

●材質:A段 ●仕様:両面/はっ水加工

# 保冷剤

中身はゲル状です。豊富な材質・サイズからお選びください。

## スノーパック

| 12size

連結タイプなので、箱ごと凍らせてもキレイに凍ります。



## スノーパック

元 大口 元

品番	品名	サイズ	入数	重量	品番	入数
① MIR-2	R20g	75×75	560	20g	① MIR-2K	2,800
② MIR-3	R30g	75×85	420	30g	② MIR-3K	2,100
③ MIR-4	R40g	75×100	350	40g	③ MIR-4K	1,750
④ MIR-5	R50g	75×105	250	50g	④ MIR-5K	1,250
⑤ MIR-10	100g	110×130	150	100g	⑤ MIR-10K	750
⑥ MIR-20	200g	110×160	80	200g	⑥ MIR-20K	400
⑦ MIR-30	300g	110×200	60	300g	⑦ MIR-30K	300
⑧ MIR-40	400g	140×200	40	400g	⑧ MIR-40K	200
⑨ MIR-50	500g	140×250	30	500g	⑨ MIR-50K	150
⑩ MIR-80	800g	175×250	20	800g	⑩ MIR-80K	100
⑪ MIR-100	1000g	175×300	15	1000g	⑪ MIR-100K	75
⑫ MIR-B	ペリー40g	75×100	360	40g	⑫ MIR-BK	1,800

●材質:袋/ナイロンポリ、内容物/①~④水・CMC、⑤~⑫水・高吸水性ポリマー

## スノーパック不織布

元 大口 元

品番	品名	サイズ	入数	重量	品番	入数
① MIRP-3	30g	75×75	420	30g	① MIRP-3K	2,100
② MIRP-4	40g	75×100	300	40g	② MIRP-4K	1,500
③ MIRP-5	50g	75×105	300	50g	③ MIRP-5K	1,500
④ MIRP-20	200g	110×160	80	200g	④ MIRP-20K	400
⑤ MIRP-50	500g	140×250	32	500g	⑤ MIRP-50K	160

●材質:袋/不織布、内容物/①~③水・CMC、④⑤水・高吸水性ポリマー

## MIR-1

超冷却スノーパック50g 元

サイズ:65×100

入数:300 重量:50g

## 大口

元

MIR-1K 入数:1,500

●材質:袋/ナイロンポリ、内容物/水・増粘多糖類

## キャッチクール

| 11size



## キャッチクールCH

元 大口 元

品番	品名	サイズ	入数	重量	品番	入数
① TRCP-20	20g	70×70	1,000	20g	① TRCP-20K	5,000
② TRCP-30	30g	70×90	700	30g	② TRCP-30K	3,500
③ TRCP-50	50g	70×110	400	50g	③ TRCP-50K	2,000
④ TRCP-100	100g	70×150	150	100g	④ TRCP-100K	750
⑤ TRCP-200	200g	110×160	72	200g	⑤ TRCP-200K	360
⑥ TRCP-300	300g	140×190	54	300g	⑥ TRCP-300K	270
⑦ TRCP-400	400g	140×220	40	400g	⑦ TRCP-400K	200
⑧ TRCP-500	500g	140×220	30	500g	⑧ TRCP-500K	150
⑨ TRCP-700	700g	165×230	20	700g	⑨ TRCP-700K	100
⑩ TRCP-800	800g	190×280	20	800g	⑩ TRCP-800K	100
⑪ TRCP-1000	1000g	190×280	16	1000g	⑪ TRCP-1000K	80
⑫ TRCP-150L	ロング150g	70×180	105	150g	⑫ TRCP-150LK	525
⑬ TRCP-200L	ロング200g	70×220	80	200g	⑬ TRCP-200LK	400
⑭ TRCP-250L	ロング250g	70×220	60	250g	⑭ TRCP-250LK	300

●材質:袋/ナイロンポリ、内容物/水・高吸水性ポリマー

## キャッチクール不織布

| 4size



## キャッチクール不織布

元 大口 元

品番	品名	サイズ	入数	重量	品番	入数
① TRF-50	50g	70×110	400	50g	① TRF-50K	2,000
② TRF-200	200g	110×160	72	200g	② TRF-200K	360
③ TRF-300	300g	140×190	54	300g	③ TRF-300K	270
④ TRF-500	500g	140×220	30	500g	④ TRF-500K	150

●材質:袋/不織布、内容物/水・高吸水性ポリマー



## フィルムタイプ

| 16size

3タイプ(レギュラー・スリム・大型)からお選びください。

文字柄レギュラータイプ 30g



② SUG-22

文字柄スリムタイプ 30g



⑨ SUG-42

ペンギン柄大型タイプ 100g



⑪ SUG-51

### 東北クールバックTCP (文字柄レギュラー)

元 大口

元

品番	品名	サイズ	入数	重量	品番	入数
① SUG-21	20g	75×80	1,000	20g	① SUG-21K	5,000
② SUG-22	30g	75×85	720	30g	② SUG-22K	3,600
③ SUG-23	40g	75×95	520	40g	③ SUG-23K	2,600
④ SUG-24	50g	75×105	400	50g	④ SUG-24K	2,000

●材質:袋/ナイロンポリ、内容物/水・高吸水性ポリマー

### 東北クールバックスリムMT (文字柄スリム)

元 大口

元

品番	品名	サイズ	入数	重量	品番	入数
⑥ SUG-41	20g	50×100	1,000	20g	⑥ SUG-41K	5,000
⑨ SUG-42	30g	50×120	720	30g	⑨ SUG-42K	3,600
⑩ SUG-43	40g	50×140	520	40g	⑩ SUG-43K	2,600

●材質:袋/ナイロンポリ、内容物/水・高吸水性ポリマー

### クールアイスCI (ペンギン柄大型)

元 大口

元

品番	品名	サイズ	入数	重量	品番	入数
⑪ SUG-51	100g	90×140	150	100g	⑪ SUG-51K	750
⑫ SUG-52	200g	120×170	81	200g	⑫ SUG-52K	405
⑬ SUG-53	200g(J)	90×185	75	200g	⑬ SUG-53K	375
⑭ SUG-54	300g	120×190	54	300g	⑭ SUG-54K	270
⑮ SUG-55	400g	150×220	36	400g	⑮ SUG-55K	180
⑯ SUG-56	500g	150×250	32	500g	⑯ SUG-56K	160
⑰ SUG-57	500g(N)	150×200	30	500g	⑰ SUG-57K	150
⑱ SUG-58	800g	165×240	20	800g	⑱ SUG-58K	100
⑲ SUG-59	1000g	190×280	20	1000g	⑲ SUG-59K	100

●材質:袋/ナイロンポリ、内容物/水・高吸水性ポリマー

## バイオ保冷剤



BACK

### IM-40

バイオ保冷剤 サイ・クール

元

サイズ:100×70

入数:2,600 | 重量:40g

●材質:袋/ナイロンポリ、内容物/水・生分解性ポリマー、防霉剤

information

## 結露に強い!!

20℃で1時間後の結露

フィルム



水滴でベタベタです。

不織布ペンギン柄



触ると湿っています。

不織布文字柄



触ると湿っています。

不織布 ペンギン柄 大型

不織布 ペンギン柄



① SUG-71



④ SUG-91

不織布 文字柄



⑫ SUG-81

クールアイス不織布CIF (ペンギン柄)

元

大口

元

品番	品名	サイズ	入数	重量	品番	入数
① SUG-71	30g	75×85	720	30g	① SUG-71K	3,600
② SUG-72	40g	75×95	520	40g	② SUG-72K	2,600
③ SUG-73	50g	75×105	400	50g	③ SUG-73K	2,000

●材質:袋/不織布ナイロンポリ、内容物/水・高吸水性ポリマー

クールアイス不織布CIW (ペンギン柄大型)

元

大口

元

品番	品名	サイズ	入数	重量	品番	入数
④ SUG-91	100g	90×140	150	100g	④ SUG-91K	750
⑤ SUG-92	200g	120×170	81	200g	⑤ SUG-92K	405
⑥ SUG-93	300g	120×190	54	300g	⑥ SUG-93K	270
⑦ SUG-94	400g	150×220	36	400g	⑦ SUG-94K	180
⑧ SUG-95	500g	150×250	32	500g	⑧ SUG-95K	160
⑨ SUG-96	500gN	150×200	30	500g	⑨ SUG-96K	150
⑩ SUG-97	800g	165×260	20	800g	⑩ SUG-97K	100
⑪ SUG-98	1000g	190×280	20	1000g	⑪ SUG-98K	100

●材質:袋/不織布、内容物/水・高吸水性ポリマー

東北クールパック不織布TCPW (文字柄)

元

大口

元

品番	品名	サイズ	入数	重量	品番	入数
⑬ SUG-81	30g	75×85	720	30g	⑬ SUG-81K	3,600
⑭ SUG-82	40g	75×100	520	40g	⑭ SUG-82K	2,600
⑮ SUG-83	50g	75×110	400	50g	⑮ SUG-83K	2,000

●材質:袋/不織布、内容物/水・高吸水性ポリマー



① DK-372045 ② DK-372046 ③ DK-372047 ④ DK-372049 ⑤ DK-372053



⑥ DK-372056 ⑦ DK-372057 ⑧ DK-372058 ⑨ DK-372059 ⑩ DK-372066 ⑪ DK-372067

保冷剤IT'S COOL

元

品番	品名	サイズ	入数	重量
① DK-372045	I-20	70×80	500	20g
② DK-372046	I-30	70×90	400	30g
③ DK-372047	I-40	70×110	350	40g
④ DK-372049	I-50	70×120	300	50g
⑤ DK-372053	I-100	90×145	160	100g
⑥ DK-372056	I-200	110×165	80	200g

●材質:袋/ナイロンポリ、内容物/水・吸水ポリマー

保冷剤IT'S COOL

元

品番	品名	サイズ	入数	重量
⑦ DK-372057	I-300	140×195	60	300g
⑧ DK-372058	I-400	140×220	40	400g
⑨ DK-372059	I-500	140×220	30	500g
⑩ DK-372066	I-800	190×280	20	800g
⑪ DK-372067	I-1000	190×280	16	1,000g

●材質:袋/ナイロンポリ、内容物/水・吸水ポリマー



## アルミ保冷袋

豊富な材質・サイズからお選びください。

### 持ち手穴付 保冷平袋

| 4size



① 35-40

平袋

元

品番	品名	サイズ	入数	重量
① 35-40	S	210×275	100	10g
② 35-41	M	260×325	100	12.5g
③ 35-42	L	295×375	100	16g
④ 35-43	LL	365×475	50	23g

●材質:アルミ

### 持ち手穴付 保冷角底袋

| 3size

底マチ付



① 35-44

角底袋

元

品番	品名	サイズ	入数	重量
① 35-44	S	260×70×305	50	13g
② 35-45	M	330×130×345	50	22g
③ 35-46	L	430×120×400	50	29g

●材質:アルミ

### 保冷バッグ 2mm厚

| 10size

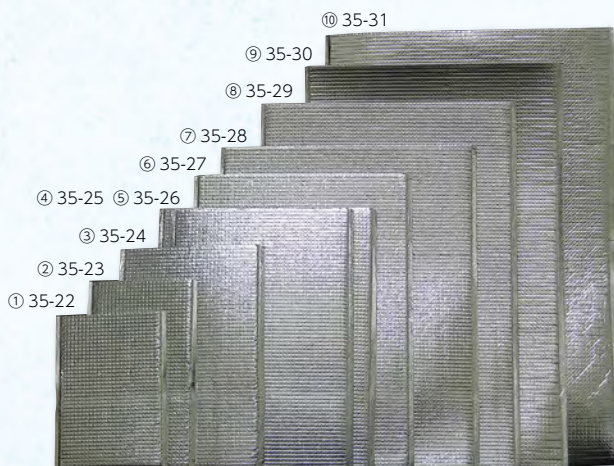

保冷バック

元

品番	品名	サイズ	入数	重量
① 35-22	1号	150×200	300	6g
② 35-23	2号	150×250	300	7g
③ 35-24	3号	200×300	200	12g
④ 35-25	4号	240×350	200	17g
⑤ 35-26	5号	300×350	120	20g
⑥ 35-27	6号	300×400	120	24g
⑦ 35-28	7号	340×440	120	30g
⑧ 35-29	8号	340×500	100	34g
⑨ 35-30	9号	340×550	100	37g
⑩ 35-31	10号	390×600	100	46g

●材質:アルミ



① MESM-34



② MESM-35

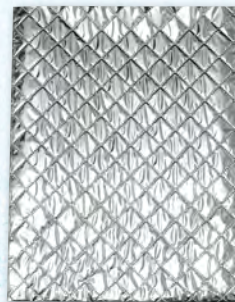

③ MESM-36

information

折ってテープ止めしてください。  
(チャックと保冷効果は同じ)



キルティング平袋

元

品番	品名	サイズ	入数	重量
① MESM-34	S	210×275	400	10g
② MESM-35	M	260×325	300	15g
③ MESM-36	L	290×375	200	17g

●材質:3層ラミネート (VMCP/発泡PE/不織布)

カラーキルティング平袋



黒



濃茶



白

カラーキルティング平袋

元

品番	品名	サイズ	入数	重量
① MESM-67	S黒	210×265	400	14g
② MESM-68	M黒	260×315	300	20g
③ MESM-69	L黒	290×365	200	26g
④ MESM-70	S濃茶	210×265	400	14g
⑤ MESM-71	M濃茶	260×315	300	20g
⑥ MESM-72	L濃茶	290×365	200	26g
⑦ MESM-73	S白	210×265	400	14g
⑧ MESM-74	M白	260×315	300	20g
⑨ MESM-75	L白	290×365	200	26g

●材質:4層ラミネート (CPP/発泡/VMCP/CPP)

手提角袋

底マチ付



① 35-39



④ 35-36



③ 35-35

② 35-38

⑤ 35-37

手提マチ

元

品番	品名	サイズ	入数	重量
① 35-39	大	320×245×300	100	64g
② 35-38	特大	360×130×390	100	73g

●材質:アルミ、持ち手/プラスチック

アイスクリーム 手提白

元

品番	品名	サイズ	入数	重量
③ 35-35	S 小	210× 90×265	150	30.4g
④ 35-36	M 中	260×135×290	150	44g
⑤ 35-37	L 大	220× 90×325	150	33.5g

●材質:アルミ、持ち手/プラスチック

## クールチャックシルバー

| 4size

チャック袋は何度も開閉でき再利用できます。

ドライアイス  
使用不可

チャック

底マチ  
付



① MESM-24



② MESM-25



③ MESM-26



④ MESM-27

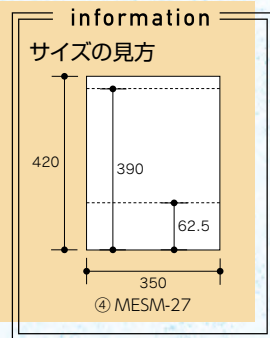

③ MESM-26

210×280サイズの  
トレーが入ります。

### クールチャックシルバー

品番	品名	サイズ	入数	重量	元	小口	元
① MESM-24	S	200×65×245(270)	500	10g	元	① MESM-24Z	100
② MESM-25	M	245×100×295(325)	500	15g	元	② MESM-25Z	100
③ MESM-26	L	280×105×345(375)	500	20g	元	③ MESM-26Z	100
④ MESM-27	LL	350×125×390(420)	500	27g	元	④ MESM-27Z	100

●材質:3層ラミネート(CPP/VMCP/不織布)  
※サイズ内の( )は高さの全長です。

## クールチャックビッグ

| 2size

チャック袋は何度も開閉でき再利用できます。

ドライアイス  
使用不可

チャック

底マチ  
付

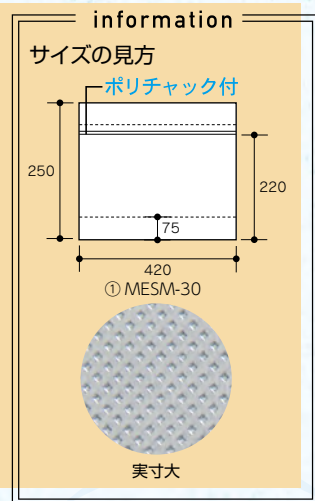

① MESM-30



② MESM-31

### クールチャックビッグ

品番	品名	サイズ	入数	重量	元	小口	元
① MESM-30	M	420×150×220(250)	500	24g	元	① MESM-30Z	100
② MESM-31	L	520×200×320(350)	500	39g	元	② MESM-31Z	100

●材質:3層ラミネート(CPP/VMCP/不織布)  
※サイズ内の( )は高さの全長です。

## アルミ保冷シート

| 2size

包装紙のように包めます。

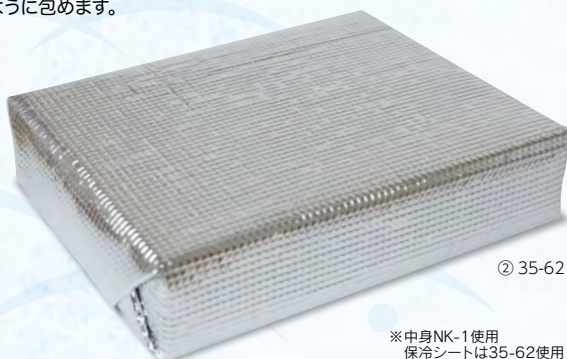

② 35-62

※中身NK-1使用  
保冷シートは35-62使用

品番	品名	サイズ	入数	重量	元
① 35-11	50cm角シート	500×500	300	18g	元
② 35-62	アルミ保冷シート	500×800	100	20g	元

●材質:アルミPET/ミナフォーム1mm

## クールチャックライトブルー小判抜き

| 3size

チャック袋は何度も開閉でき再利用できます。

ドライアイス  
使用不可

チャック

底マチ  
付

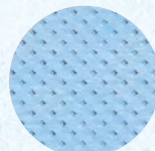

実寸大

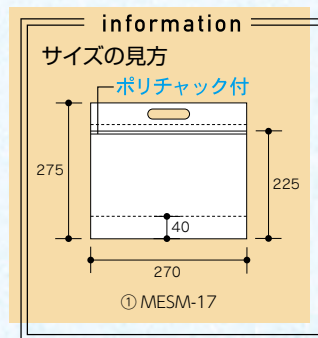

## クールチャックライトブルー小判抜き

元

品番	品名	サイズ	入数	重量
① MESM-17	S	270× 80×225(275)	200	19g
② MESM-18	M	350×120×245(295)	200	22g
③ MESM-19	L	410×150×295(345)	200	31g

●材質:4層ラミネート(不織布/PP/VMCP/PP)  
※サイズ内の( )は高さの全長です。

## クールチャックライトオレンジ小判抜き

| 3size

ドライアイス  
使用不可

チャック

底マチ  
付

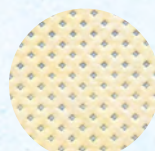

実寸大

## クールチャックライトオレンジ小判抜き

元

品番	品名	サイズ	入数	重量
① NK-MES2S	S	270× 80×225(275)	200	19g
② NK-MES2M	M	350×120×245(295)	200	22g
③ NK-MES2L	L	410×150×295(345)	200	31g

●材質:4層ラミネート(不織布/PP/VMCP/PP)  
※サイズ内の( )は高さの全長です。

## クールチャックシルバー小判抜き

ドライアイス  
使用不可

チャック

底マチ  
付



**NK-MES1L**  
クールチャックシルバー  
小判抜き L

元

サイズ:410×150×295(345)

入数:200 重量:31g

●材質:3層ラミネート  
(CPP/VMCP/不織布)  
※サイズ内の( )は高さの全長です。

## クールチャック ゴールド

| 2size

ドライアイス  
使用不可

チャック

②のみ  
底マチ付



内側



① 20-2650

② 20-2651

## クールチャック ゴールド

元

品番	品名	サイズ	入数	重量
① 20-2650	平袋	175×175(230)	200	9g
② 20-2651	袋	380×120×205(270)	100	37g

●材質:4層ラミネート(マットPET/VMCP/PE/不織布)  
※サイズ内の( )は高さの全長です。

## 不織布保冷袋

### キルトバッグ

| 2size

キルト風のエンボス柄が上品な保冷バッグです。

#### information

100枚より名入れできます

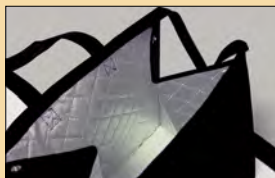

内側はアルミ



① AW-132

#### キルトバッグブラック

品番	品名	サイズ	入数	重量
① AW-132	小	230×170×240	100	74g
② AW-133	中	260×200×280	100	96g

●材質:PP不織布/PET綿/アルミ蒸着 ●仕様:底パット付

### カラークールトート

| 3size

カジュアルにお使いいただけるトートバッグ型です。  
保冷・保温効果が高い厚みのある三層生地を使用しています。

小



① AW-LC631AC

中



② AW-LC632AC

大



③ AW-LC633AC

ブラウン



ホワイト



ベージュ



#### カラークールトート ブラウン

品番	品名	サイズ	入数	重量
① AW-LC631AB	小	200×150×200	100	46g
② AW-LC632AB	中	240×170×240	100	65g
③ AW-LC633AB	大	260×220×260	100	90g

●材質:PP不織布/発泡PE/アルミ蒸着 ●仕様:底パット付

#### カラークールトート ホワイト

品番	品名	サイズ	入数	重量
① AW-LC631AC	小	200×150×200	100	46g
② AW-LC632AC	中	240×170×240	100	65g
③ AW-LC633AC	大	260×220×260	100	90g

●材質:PP不織布/発泡PE/アルミ蒸着 ●仕様:底パット付

#### カラークールトート ベージュ

品番	品名	サイズ	入数	重量
① AW-LC631AD	小	200×150×200	100	46g
② AW-LC632AD	中	240×170×240	100	65g
③ AW-LC633AD	大	260×220×260	100	90g

●材質:PP不織布/発泡PE/アルミ蒸着 ●仕様:底パット付

### カラークールスクエア

| 2color

ロールケーキなどに便利な横長形状です。  
保冷・保温効果が高い厚みのある三層生地を使用しています。

ブラウン



① AW-LC651AB

ホワイト



② AW-LC651AC

#### カラークールスクエア

品番	品名	サイズ	入数	重量
① AW-LC651AB	ブラウン	270×140×150	100	65g
② AW-LC651AC	ホワイト	270×140×150	100	65g

●材質:PP不織布/発泡PE/アルミ蒸着 ●仕様:底パット付

不織布素材で作った商品を中心に  
色々な保冷袋を揃えました。  
お肉やケーキの持ち帰りや  
レジャーやスポーツシーンで  
大活躍！



クールバッグファスナー

| 3size

商品を引き立てる  
オシャレな保冷バッグは  
いかがですか。



ご使用後は保冷マイバッグとしてご利用いただけます。



内側はアルミ      ファスナータイプ      底折のため正面がきれい      ページは内ポケット付。保冷剤が入ります。

クールバッグファスナー					ヤ	小口	小
品番	品名	サイズ	入数	重量	品番	入数	
① KSS-1	M黒	250×150×250	50	66g	① -	-	
② KSS-2	L黒	300×220×300	50	93g	② -	-	
③ KSS-3	LL黒	360×300×360	50	131g	③ -	-	
④ KSS-4	M茶	250×150×250	50	52g	④ KSS-4X	10	
⑤ KSS-5	L茶	300×220×300	50	76g	⑤ KSS-5X	10	
⑥ KSS-6	LL茶	360×300×360	50	110g	⑥ KSS-6X	10	
⑦ KSS-7	Mベージュ	250×150×250	50	55g	⑦ KSS-7X	10	
⑧ KSS-8	Lベージュ	300×220×300	50	79g	⑧ KSS-8X	10	
⑨ KSS-9	LLベージュ	360×300×360	50	121g	⑨ KSS-9X	10	

●材質:不織布(内側/アルミ) ●仕様:⑦~⑨内ポケット付  
※在庫なくなり次第、④⑤は⑥、⑦は⑧⑨に仕様変更となります。

information

オリジナル保冷バッグできます

500枚からOK!

- 保冷袋・トートタイプ 何でもできます。
- 中国製…納期約2~3ヶ月

※色に関する詳細は担当営業にお問合せください。



CATEGORY

# 仏事

返礼品を選ぶなら、お世話になった方々に  
感謝の気持ちを伝えるお返しを。  
相手に喜ばれる品物を贈りたいものです。



ギフト箱

小袋用カートン

| 6size

スティックシュガーも  
入ります。



**T-23**  
志A平袋1本入 ヤ  
サイズ:115×190×18  
入数:500 重量:33g

●材質:紙



**T-58**  
志ゆりグリーン ヤ  
サイズ:115×190×21  
入数:500 重量:34g

●材質:紙



スティックコーヒーも  
入ります。

**T-45**  
癒(いやし) ヤ  
サイズ:135×200×18  
入数:500 重量:40g

●材質:紙



**T-31**  
志ゴールド平袋1本 ヤ  
サイズ:115×230×23  
入数:500 重量:43g

●材質:紙

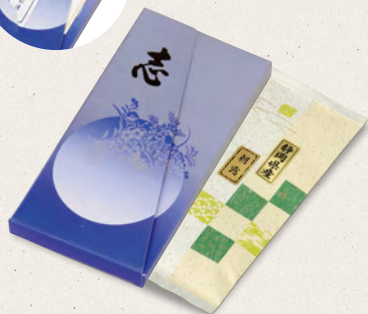

**OI-67**  
フラップケース志(満月) 特  
サイズ:117×230×20  
入数:500 重量:40g

●材質:紙



**OI-2538**  
フラップケース(うす紫) 特  
サイズ:117×230×20  
入数:500 重量:40g

●材質:紙



**BT-61A**  
スペシャルセット ヤ  
サイズ:120×175×20  
入数:400 重量:22g

●材質:紙



バラエティカートン



**BT-112**  
**ブラウンセレクト** ヤ  
 サイズ: 120×190×30  
 入数: 400 重量: 26g  
 ●材質: 紙

100g平袋2本用(中仕切一体式)

| 2size

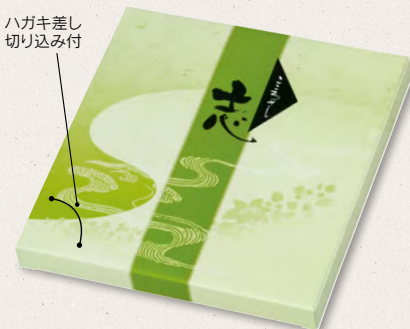

ハガキ差し  
切り込み付

**T-55R**  
**お茶・コーヒーセット箱** ヤ  
 サイズ: 240(130+110)×250×25  
 入数: 200 重量: 86g  
 ●材質: 紙

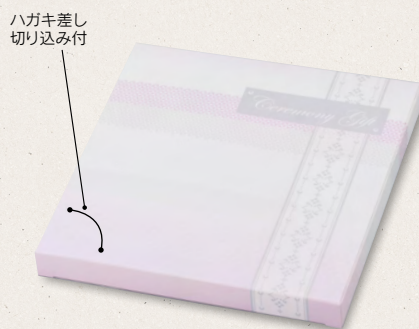

ハガキ差し  
切り込み付

**T-57**  
**セレモニーギフト** ヤ  
 サイズ: 240(130+110)×250×25  
 入数: 200 重量: 80g  
 ●材質: 紙

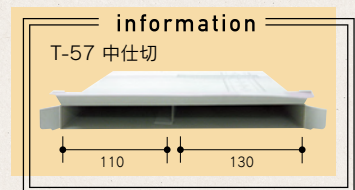

information

T-57 中仕切

110 130

**OI-219**  
**クイックケース(香)** 特  
 サイズ: 233×230×18  
 入数: 250 重量: 66g  
 ●材質: 紙





**BT-74**  
100g平袋手提 ヤ  
サイズ: 150×20×195(290)  
入数:400 重量:38g  
●材質:紙 ●仕様:変形キャラメル  
※サイズ内の( )は高さの全長です。



**BT-59**  
志草花 ヤ  
サイズ: 145×38×168(245)  
入数:400 重量:49g  
●材質:紙 ●仕様:底ワンタッチ  
※サイズ内の( )は高さの全長です。

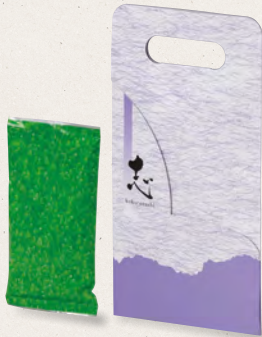

**T-51**  
志手提げ平袋 ヤ  
サイズ: 150×240(290)  
入数:500 重量:32g  
●材質:紙  
※サイズ内の( )は高さの全長です。



**BT-60**  
手提志セット ヤ  
サイズ: 130×62×145(232)  
入数:300 重量:48g  
●材質:紙 ●仕様:組底  
※サイズ内の( )は高さの全長です。



**BT-106**  
志 手提カートン 緑 ヤ  
サイズ: 145×25×190(310)  
入数:400 重量:49g  
●材質:紙 ●仕様:変形キャラメル  
※サイズ内の( )は高さの全長です。



**BT-114**  
手提箱 雲竜茶 ヤ  
サイズ: 125×50×180(290)  
入数:300 重量:38g  
●材質:紙 ●仕様:底ワンタッチ  
※サイズ内の( )は高さの全長です。



**BT-55**  
志お酒・お菓子箱 ヤ  
サイズ: 230×65×135  
入数:300 重量:61g  
●材質:紙 ●仕様:底ワンタッチ

## 仏用手提

返礼品の詰め合わせに。



## 手提ボックス

| 9size

ハガキ差し切り込み付です。

※持ち手は、お客様で  
お取り付けください。



※持ち手は、お客様で  
お取り付けください。



※持ち手は、お客様で  
お取り付けください。

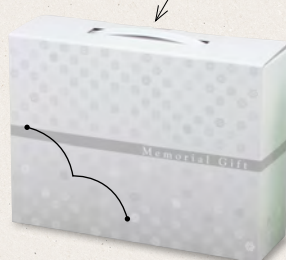

### BT-78 モノグラム(小)黒

ヤ

サイズ:260×75×190

入数:100 重量:107g

- 材質:本体/G段、持ち手/PE
- 仕様:底ワンタッチ

### BT-79 モノグラム(中)黒

ヤ

サイズ:290×85×240

入数:100 重量:142g

- 材質:本体/G段、持ち手/PE
- 仕様:底ワンタッチ

### BT-85 モノグラム(小)白

ヤ

サイズ:260×75×190

入数:100 重量:109g

- 材質:本体/G段、持ち手/PE
- 仕様:底ワンタッチ

### BT-89 モノグラム(SS)白

ヤ

サイズ:145×75×193

入数:200 重量:64g

- 材質:本体/G段
- 仕様:底ワンタッチ



※持ち手は、お客様で  
お取り付けください。

ハガキ差し  
切り込み付



※持ち手は、お客様で  
お取り付けください。



**BT-73**  
エクセレント(特大)紫 **ヤ**  
サイズ:310×90×265  
入数:100 重量:204g  
●材質:本体・底/パット/E段、持ち手/PE  
●仕様:底ワンタッチ

**BT-126**  
ウォームハート **ヤ**  
サイズ:270×100×199  
入数:100 重量:128g  
●材質:本体/G段、持ち手/PE  
●仕様:底ワンタッチ

**BT-15**  
仏用キャリー-BOX手提小 **ヤ**  
サイズ:280×118×250  
入数:100 重量:198g  
●材質:本体・底/パット/E段、持ち手/PE  
●仕様:底ワンタッチ

地域限定商品

新潟県・山形県は  
販売できません。



※持ち手は、お客様で  
お取り付けください。

① BT-75A



※持ち手は、お客様で  
お取り付けください。

② BT-75B

セレモニ-BOX **ヤ**

品番	品名	サイズ	入数	重量
① BT-75A	ブルー	222×72×264	100	119g
② BT-75B	グリーン	222×72×264	100	120g

●材質:本体/G段、底/パット/E段、持ち手/PE ●仕様:底ワンタッチ



※持ち手は、お客様で  
お取り付けください。

ハガキ差し  
切り込み付

**L-384**  
セレモニ-蘭ブルー **ヤ**  
サイズ:285×118×255  
入数:50 重量:246g  
●材質:本体・底/パット/E段、持ち手/PE  
●仕様:底ワンタッチ



**L-321**  
蘭(特大)ブルー **ヤ**  
サイズ:275×180×330  
入数:50 重量:327g  
●材質:本体・底/パット/E段、持ち手/PE  
●仕様:底ワンタッチ



① L-421



② L-473



② L-484

花春秋

ヤ

品番	品名	サイズ	入数	重量
① L-421	大	265×180×245	50	265g
② L-422	特大	275×180×330	50	338g
③ L-423	特々大	315×190×360	50	396g

●材質:本体・底/パット/E段、持ち手/PE ●仕様:底ワンタッチ

華風泉

ヤ

品番	品名	サイズ	入数	重量
① L-472	大	265×180×245	50	265g
② L-473	特大	275×180×330	50	338g
③ L-474	特々大	315×190×360	50	396g

●材質:本体・底/パット/E段、持ち手/PE ●仕様:底ワンタッチ

蘭の香

ヤ

品番	品名	サイズ	入数	重量
① L-483	大	265×180×245	50	265g
② L-484	特大	275×180×330	50	338g
③ L-485	特々大	315×190×360	50	396g

●材質:本体・底/パット/E段、持ち手/PE ●仕様:底ワンタッチ



② L-2105



③ L-2106



① L-2104

美濃菊

ヤ

品番	品名	サイズ	入数	重量
① L-2104	大	265×180×245	50	265g
② L-2105	特大	275×180×330	50	338g
③ L-2106	特々大	315×190×360	50	396g

●材質:本体・底/パット/E段、持ち手/PE ●仕様:底ワンタッチ



L-437  
花物語 大

ヤ

サイズ:265×180×245	
入数:50	重量:265g

●材質:本体・底/パット/E段、持ち手/PE  
●仕様:底ワンタッチ



L-2000  
せせらぎ (特々大)

ヤ

サイズ:315×190×360	
入数:50	重量:385g

●材質:本体・底/パット/E段、持ち手/PE



L-2285  
夢見草 特大

ヤ

サイズ:275×180×330	
入数:50	重量:338g

●材質:本体・底/パット/E段、持ち手/PE  
●仕様:底ワンタッチ

## 不織布手提袋

軽量で丈夫な薄いシート状の不織布。仏用としても便利な手提袋。



### 不織布手提袋ミニポケット付

| 2size



① BT-103

② BT-104

#### BT-88

不織布手提袋ミニ

ヤ

サイズ:160×50×270

入数:500 重量:21g

●材質:不織布

#### BT-96

不織布手提袋ミニ(ブラウン)

ヤ

サイズ:160×50×270

入数:500 重量:21g

●材質:不織布

#### 不織布手提袋 ミニ

ヤ

品番	品名	サイズ	入数	重量
① BT-103	グレー	160×55×270	500	23g
② BT-104	茶	160×55×270	500	23g

●材質:不織布



**YZ-17**  
不織布手提袋(黒) ヤ  
サイズ:365×110×355  
入数:200 重量:80g  
●材質:不織布 ●仕様:底台紙付



**BT-92**  
不織布手提袋黒(L) ヤ  
サイズ:350×150×340  
入数:200 重量:71g  
●材質:不織布 ●仕様:底台紙付



**BT-68**  
不織布 濃グレー S ヤ  
サイズ:350×90×340  
入数:200 重量:48g  
●材質:不織布  
●仕様:底台紙付、マジックテープ式



**BT-69**  
不織布 濃グレー M ヤ  
サイズ:350×130×340  
入数:200 重量:53g  
●材質:不織布  
●仕様:底台紙付、マジックテープ式



**BT-70**  
不織布 濃グレー L ヤ  
サイズ:350×150×340  
入数:200 重量:72g  
●材質:不織布  
●仕様:底台紙付、マジックテープ式



**BT-97**  
不織布手提 オール紺 ヤ  
サイズ:320×90×350  
入数:200 重量:52g  
●材質:不織布 ●仕様:底台紙付



**YZ-19**  
不織布手提袋(紺)小 ヤ  
サイズ:255×115×320  
入数:200 重量:55g  
●材質:不織布 ●仕様:底台紙付

マチ広袋

便利なマチ広タイプです。



**YZ-18**  
マチ広紺 ヤ  
サイズ:365×255×350  
入数:100 重量:117g  
●材質:不織布 ●仕様:底台紙付

小判抜き(底マチ付)

| 2size



**BT-121**  
不織布手提袋 小判抜き(小) **ヤ**  
サイズ:210×70×350  
入数:500 重量:21g  
●材質:不織布



**BT-113**  
不織布小判抜き 紺 **ヤ**  
サイズ:345×37×395  
入数:400 重量:26g  
●材質:不織布 ●仕様:底マチ付

紙手提袋

格子文様

| 6size

“6サイズ”豊富なサイズで柄を統一できます。



① BT-16

② BT-11

③ BT-12

④ BT-53

⑤ BT-13

⑥ BT-14

格子文様手提げ **ヤ**

品番	品名	サイズ	入数	重量
① BT-16	SS	180×70×245	500	18g
② BT-11	S	220×70×285	400	26g
③ BT-12	M	280×90×330	400	36g

●材質:片ツヤ晒

格子文様手提げ **ヤ**

品番	品名	サイズ	入数	重量
④ BT-53	ML	260×80×390	400	43g
⑤ BT-13	L	320×130×420	200	63g
⑥ BT-14	LL	380×145×500	200	93g

●材質:片ツヤ晒

市松模様 紺

| 4size

人気の市松柄。



① BT-108

② BT-109

③ BT-122

④ BT-110

市松模様 紺 手提袋 **ヤ**

品番	品名	サイズ	入数	重量
① BT-108	S	220×70×305	500	23g
② BT-109	M	260×85×320	400	33g

●材質:片ツヤ晒

市松模様 紺 手提袋 **ヤ**

品番	品名	サイズ	入数	重量
③ BT-122	K	300×120×270	400	37g
④ BT-110	L	320×115×420	400	51g

●材質:片ツヤ晒

地域限定商品

北海道は販売できません。



① BT-100



② BT-101



③ BT-102

市松模様 白茶 手提袋

ヤ

品番	品名	サイズ	入数	重量
① BT-100	ミニ	260×100×275	400	26g
② BT-101	小	320×115×320	300	41g
③ BT-102	ロング	320×115×440	200	62g

●材質:片ツヤ晒

山かすみ



BT-10  
山かすみ

ヤ

サイズ:220×60×300

入数:400 重量:24g

●材質:片ツヤ晒

茶作り



BT-17  
茶作り(小)

ヤ

サイズ:260×100×300

入数:400 重量:35g

●材質:片ツヤ晒

CBバッグ ネイビー SS

特殊紙+エンボス加工で今までにない高級感。リユースできる袋です。

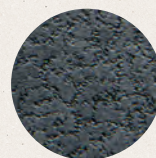

シート柄

BT-115  
CBバッグ ネイビー SS

ヤ

サイズ:170×60×270

入数:200 重量:32g

●材質:リカラーてっこん+サガン  
●持ち手:ブラック

ポリ手提袋



パールバッグ そよかぜ

元

品番	品名	サイズ	入数	重量
① NI-699	小	340×260×370	150	159g
② NI-698	中	400×200×550	100	167g
③ NI-697	大	400×270×450	100	198g

●材質:PE ●仕様:底台紙付

## コーナーシール

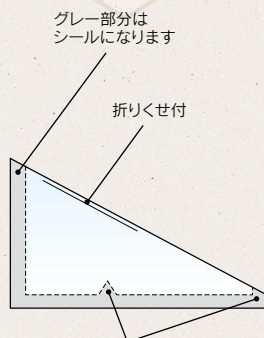

ここで簡易接着できるので逆さにしても中身が落ちません。

**BT-93**  
**コーナーシール透明(小)** 特

サイズ: 120×70
入数: 2,000 重量: 0.7g
●材質: PET

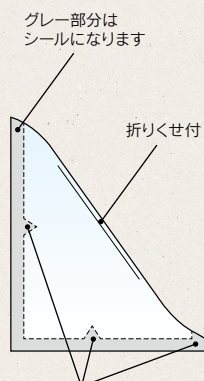

ここで簡易接着できるので逆さにしても中身が落ちません。

**BT-94**  
**コーナーシール透明(中)** 特

サイズ: 100×120
入数: 2,000 重量: 0.9g
●材質: PET

## 三角ポケット付のし紙

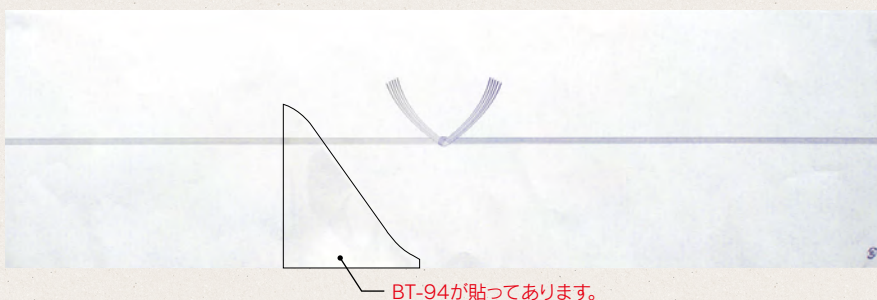

**BT-86**  
**三角ポケット付のし紙** ヤ

サイズ: 660×190
入数: 1,000 重量: 10.7g
●材質: 本体/紙、ポケット/OPP 厚さ0.04mm

## 透明ハガキ入れ



**L-829**  
**透明ハガキ入れ** ヤ

サイズ: 130×130
入数: 2,000 重量: 2g
●材質: OPP 厚さ0.04mm、剥離紙/フィルム
●仕様: 両面テープ2箇所付

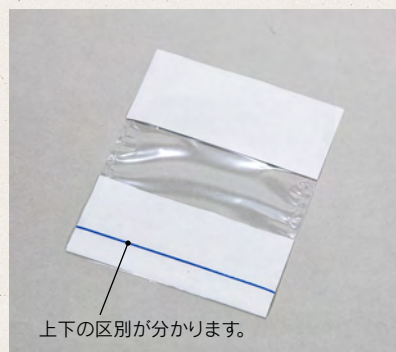

**BT-37**  
**透明ハガキ入れシール118×130** ヤ

サイズ: 118×130
入数: 2,000 重量: 3g
●材質: IPP 厚さ0.04mm、剥離紙/紙
●仕様: 両面テープ2箇所付

## 金三宝



**H-333**

金三宝

ヤ

サイズ:245×215×220

入数:50 重量:204g

●材質:ウケ・足/EF貼合、白台紙/E段、  
茶台紙/B段

## 御葬儀書類箱

香典、記帳カードを入れて保管ができます。



**BT-98**

御葬儀書類箱

ヤ

サイズ:315×245×85

入数:50 重量:370g

●材質:E段 ●仕様:フタ・身

## 中陰壇 (ちゅういんだん)

組立て  
簡単

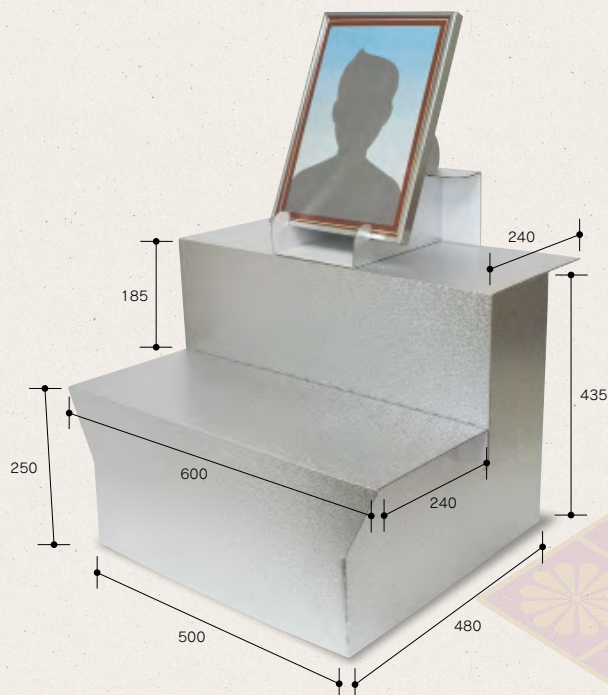

**BT-99**

中陰壇

ヤ

サイズ:600×480(240+240)×450

入数:10 重量:810g

●材質:B段

# 缶

## マイティ缶

| 3size

40g

50g

100g



① NT18M00M



② NT18M005



③ NT18M010

### マイティ缶

特

品番	品名	サイズ	入数	重量
① NT18M00M	ミニ40g	86φ×35	200	41g
② NT18M005	50g	108φ×35	200	62g
③ NT18M010	100g	108φ×53.5	140	80g

●材質:サテン材



## 無地缶 スチール缶太郎

| 4size

100g



① NT00S066



② NT00S067

120g



① NT00S374



② NT00S375

150g



① NT00S166



② NT00S167

200g



① NT00S474



② NT00S475

### キャップ100g用

特

品番	品名	サイズ	入数	重量
① NT00S066	黒	66φ×103	216	45g
② NT00S067	金	66φ×103	216	45g

●材質:銅/リバーウエルド材、蓋/サテン材

### キャップ120g用

特

品番	品名	サイズ	入数	重量
① NT00S374	黒	74φ×110	160	60g
② NT00S375	金	74φ×110	160	60g

●材質:銅/リバーウエルド材、蓋/サテン材

### キャップ150g用

特

品番	品名	サイズ	入数	重量
① NT00S166	黒	66φ×142	162	61g
② NT00S167	金	66φ×142	162	61g

●材質:銅/リバーウエルド材、蓋/サテン材

### キャップ200g用

特

品番	品名	サイズ	入数	重量
① NT00S474	黒	74φ×155	120	68g
② NT00S475	金	74φ×155	120	68g

●材質:銅/リバーウエルド材、蓋/サテン材

## スクリュー缶

| 2size

120g



① NT0012SG



② NT0012SS

200g



① NT0020SG



② NT0020SS

### 缶 120g用

特

品番	品名	サイズ	入数	重量
① NT0012SG	金	74φ×110	120	81g
② NT0012SS	銀	74φ×110	120	81g

●材質:サテン材

### 缶 200g用

特

品番	品名	サイズ	入数	重量
① NT0020SG	金	74φ×115	120	96g
② NT0020SS	銀	74φ×115	120	96g

●材質:サテン材

## のりパック詰合せ箱

豊味紀行

歯切れの良い食感。  
パッケージを開けた瞬間に広がる海苔の香り、  
家庭で毎日使える海苔のギフト用パッケージです。

### のりパック

| 4size



① BT-46

② BT-47

③ BT-48

④ BT-49

#### のりパック

品番	品名	サイズ	入数	重量
① BT-46	2本	163×80×142	300	60g
② BT-47	3本	242×80×142	200	90g

●材質:紙 ●仕様:底ワンタッチ

#### のりパック

品番	品名	サイズ	入数	重量
③ BT-48	4本	318×142×82	100	194g
④ BT-49	5本・6本兼用	240×287×82	50	284g

●材質:③フタ/紙、身/F段、④フタ/紙、身・仕切/パット/F段

## 乾物詰合せ

### 味撰華(中)浅口

味撰華  
浅口タイプ フタ・身本体

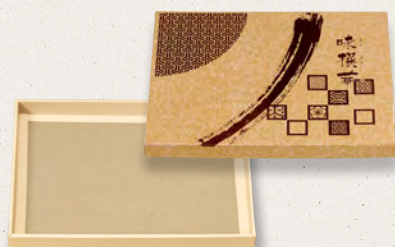

#### NN-150 味撰華(中)浅口 蓋身

サイズ:315×223×30  
入数:50 重量:152g

●材質:G段 ●仕様:フタ・身

### 味撰華(大)深口1/2枠

定番の1/2枠。  
昆布、椎茸、海苔などの深口のギフトにお使いください。



#### 味撰華(大)深口1/2枠

品番	品名	サイズ	入数	重量
① NN-127	セロ付	345×255×40	50	283g
② NN-127N	セロ無	345×255×40	50	281g

●材質:G段 ●仕様:フタ・身・枠

## 昆布・詰合せ箱

無地箱(カブセ式)

| 5size



① NN-41B

### 詰合せ箱無地

ヤ

品番		品名	サイズ	入数	重量	
セロ付	セロ無				セロ付	セロ無
① NN-41A	NN-41AN	極小	190×310×40	50	190g	188g
② NN-42A	NN-42AN	小	205×330×40	50	212g	210g
③ NN-43A	NN-43AN	中	220×345×45	50	232g	230g
④ NN-44A	NN-44AN	大	235×365×45	50	260g	257g
⑤ NN-45A	NN-45AN	特大	250×380×45	50	285g	282g

●材質:E段(セロ/OPP) ●仕様:フタ、身、枠

### 御昆布箱

ヤ

品番		品名	サイズ	入数	重量	
セロ付	セロ無				セロ付	セロ無
① NN-41B	NN-41BN	極小	190×310×40	50	190g	188g
② NN-42B	NN-42BN	小	205×330×40	50	212g	210g
③ NN-43B	NN-43BN	中	220×345×45	50	232g	230g
④ NN-44B	NN-44BN	大	235×365×45	50	260g	257g
⑤ NN-45B	NN-45BN	特大	250×380×45	50	285g	282g

●材質:E段(セロ/OPP) ●仕様:フタ、身、枠

## 御昆布箱緑

| 3size

### 御昆布箱緑

ヤ

品番		品名	サイズ	入数	重量	
セロ付	セロ無				セロ付	セロ無
① NN-65	NN-65N	中	225×315×35	50	190g	185g
② NN-66	NN-66N	大	255×345×40	50	230g	228g
③ NN-67	NN-67N	特大	285×385×45	50	287g	284g

●材質:E段(セロ/OPP) ●仕様:フタ、身、枠



① NN-65

## 詰合せ柄 全枠

| 2size



① NN-33B

### 詰合せ柄 全枠

ヤ

品番		品名	サイズ	入数	重量	
セロ付	セロ無				セロ付	セロ無
① NN-33B	NN-33BN	大	345×255×40	50	240g	235g
② NN-36B	NN-36BN	特大	385×285×45	50	295g	290g

●材質:E段(セロ/OPP) ●仕様:フタ、身、枠

## 詰合せ柄 1/2枠

| 2size



① NN-34B

### 詰合せ柄 1/2枠

ヤ

品番		品名	サイズ	入数	重量	
セロ付	セロ無				セロ付	セロ無
① NN-34B	NN-34BN	大	345×255×40	50	250g	245g
② NN-37B	NN-37BN	特大	385×285×45	50	310g	305g

●材質:E段(セロ/OPP) ●仕様:フタ、身、枠

品番	品名	掲載ページ
<b>10~</b>		
10-15	アルミ貼折箱かぶせ式1合	80
10-16	アルミ貼折箱かぶせ式1.5合	80
10-17	アルミ貼折箱かぶせ式2合	80
10-30	寿司ユニ1合浅	129
10-31	寿司ユニ1.5合浅	129
10-32	寿司ユニ2合浅	129
10-34	寿司ユニ1合	129
10-35	寿司ユニ1.5合	129
10-36	寿司ユニ2合	129
10-37	寿司ユニ3合	129
10-38	寿司ユニ4合	129
10-56	黒部1合	129
10-57	黒部1.5合	129
10-58	黒部2合	129
10-59	黒部3合	129
10-130A	デリecoパックS	67
10-131A	デリecoパックM	67
10-132A	デリecoパックL	67
10-140H2	Gトレー1・2兼用 フタ深	75
10-141B	Gトレー4(15×11×4)	75
10-141H2	Gトレー3・4兼用 フタ深	75
10-141L2	Gトレー3・4兼用 フタ浅	75
10-142H2	Gトレー5用 フタ深	75
10-143C	Gトレー6(18×13×5)	75
10-143H2	Gトレー6用 フタ深	75
10-145B	Gトレー8(25×10×4)	75
10-145H2	Gトレー8用 フタ深	75
10-145L2	Gトレー8用 フタ浅	75
10-152	フライドフーズBOX-M	87
10-152X	フライドフーズBOX-M小口	87
10-154	リボンラップ三角袋M	87
10-154X	リボンラップ三角袋M小口	87
10-155	カフェグリーン三角袋M	87
10-155X	カフェグリーン三角袋M小口	87
10-156	カフェグリーンカットピザ	87
10-156X	カフェグリーンカットピザ小口	87
10-158	カフェグリーンBOX-M	87
10-158X	カフェグリーンBOX-M小口	87
10-160	デリボックスS	68
10-161	デリボックスM	68
10-200	マルセイユバーガーOPP袋S12	92
10-200X	マルセイユバーガーOPP袋S12小口	92
10-201	マルセイユバーガーOPP袋M15	92
10-201X	マルセイユバーガーOPP袋M15小口	92
10-202	マルセイユバーガーOPP袋L18	92
10-202X	マルセイユバーガーOPP袋L18小口	92
10-205	マルセイユバーガー紙袋S12	92
10-205X	マルセイユバーガー紙袋S12小口	92
10-206	マルセイユバーガー紙袋M15	92
10-206X	マルセイユバーガー紙袋M15小口	92
10-207	マルセイユバーガー紙袋L18	92
10-207X	マルセイユバーガー紙袋L18小口	92
10-208	マルセイユバーガー紙袋LL22	92
10-208X	マルセイユバーガー紙袋LL22小口	92
10-210	マルセイユPP袋(S)	93
10-210X	マルセイユPP袋(S)小口	93
10-211	マルセイユPP袋(M)	93
10-211X	マルセイユPP袋(M)小口	93
10-212	マルセイユPP袋(L)	93
10-212X	マルセイユPP袋(L)小口	93
10-230	モンペリエバーガーOPP袋S12	92
10-230X	モンペリエバーガーOPP袋S12小口	92
10-231	モンペリエバーガーOPP袋M15	92
10-231X	モンペリエバーガーOPP袋M15小口	92
10-242A	ラミ付バーガー袋125角	93
10-242K	ラミ付バーガー袋125角大口	93
10-242X	ラミ付バーガー袋125角小口	93
10-243A	ラミ付バーガー袋180角	93
10-243K	ラミ付バーガー袋180角大口	93
10-243X	ラミ付バーガー袋180角小口	93
10-244A	ラミ付バーガー袋210角	93

品番	品名	掲載ページ
10-244K	ラミ付バーガー袋210角大口	93
10-244X	ラミ付バーガー袋210角小口	93
10-245A	ラミ付バーガー袋230角	93
10-245K	ラミ付バーガー袋230角大口	93
10-245X	ラミ付バーガー袋230角小口	93
10-251	シュー袋 バンダ 120角	91
10-251X	シュー袋 バンダ 120角 小口	91
10-252	シュー袋 ヒヨコ 120角	91
10-252X	シュー袋 ヒヨコ 120角 小口	91
10-253	シュー袋 ウサギ 120角	91
10-253X	シュー袋 ウサギ 120角 小口	91
10-254	シュー袋 ウシ 120角	91
10-254X	シュー袋 ウシ 120角 小口	91
10-255	シュー袋 バンダ 150角	91
10-255X	シュー袋 バンダ 150角 小口	91
10-256	シュー袋 ヒヨコ 150角	91
10-256X	シュー袋 ヒヨコ 150角 小口	91
10-257	シュー袋 ウサギ 150角	91
10-257X	シュー袋 ウサギ 150角 小口	91
10-258	シュー袋 ウシ 150角	91
10-258X	シュー袋 ウシ 150角 小口	91
10-305	エコレンジ 小	97
10-306	エコレンジ 中	97
10-307	エコレンジ 大	97
10-308A	ミエルハンディー トレー無	25-76
10-308B	ミエルハンディー トレー付	25-76
10-309	ミエルデリ M	85
10-310	ミエルデリ L	85
10-312	おりがみカップ白ムジ 小	78
10-313	おりがみカップ白ムジ 大	78
10-314	おりがみカップ茶ムジ 小	78
10-315	おりがみカップ茶ムジ 大	78
10-318	ミエルピザ箱 持ち手付	103
10-319B	モノトーン耐油三角袋ブラック	84
10-320B	テイクアウトBOX 黒	84
10-322	モノトーンカップスリーブS	117
10-324	耐油三角袋ナチュラルS	94
10-325	耐油三角袋ナチュラルL	94
10-326	耐油平袋ナチュラルS	94
10-327	耐油平袋ナチュラルL	94
10-328	耐油平袋ナチュラルLL	94
10-329	耐油ガゼットナチュラルS	94
10-330	耐油ガゼットナチュラルM	94
10-331	耐油ガゼットナチュラルL	94
10-332	耐油ガゼットナチュラルLL	94
10-347	おりがみカップ茶ムジ 特小	78
10-348	ミエルピザ箱 11インチ クラフト	104
10-349	ミエルピザ箱 12インチ クラフト	104
10-350	ミエルピザ箱 11インチ 白ポーノ	104
10-351	ミエルピザ箱 12インチ 白ポーノ	104
10-354	クラムシェル長方1	86
10-366	P・Tクラフト ピザ11インチ	103
10-371B	ミエルピザ箱 10インチ クラフト	104
10-372	ミエルピザ箱 14インチ クラフト	104
10-374F	おりがみカップ 小用蓋	78
10-375F	おりがみカップ 大用蓋	78
10-376	ミエルピザ箱 8インチ クラフト	104
10-390	紙トレー(ドリンクホール有)	114
10-393	紙ストロー 白	117
10-394	紙ストロー 黒	117
10-395	紙ストロー 未晒	117
10-396	紙製テイクアウトBOX スリーブセット	69
10-398	フードBOX(S)	69
10-399	フードBOX(M)	69
10-400	フードBOX(L)	69
10-401	PIZZA 290	106
10-402	手提ピザ箱 10インチ クラフト	103
10-405FSR	ジッパーBOX M FSR1	70
10-406FSR	ジッパーBOX L FSR1	70
10-411FS	SOUZAIBOX 18×11 FS	69
10-412FS	SOUZAIBOX 29×11 FS	69
10-413	ペーパーフードトレー 12×12	76
10-415	ペーパーフードトレー 18×12	76

品番	品名	掲載ページ
10-417FS	RPトレー 13×11 FS	75
10-418FS	RPトレー 15×11 FS	75
10-419FS	RPトレー 18×11 FS	75
10-421	サンドBOX L	77
10-422	ワッフルコーンミニ 012(黒)	89
10-423	ワッフルコーンS 003(黒)	89
10-424	ワッフルコーンL 043(黒)	89
10-425	フレアトッピングコーン 044(黒)	89
10-426	メープルコーン 101(黒)	89
10-427	クリスピーPIZZA 290	106
10-428	白ムジPIZZA 310	106
12～		
12-14B	ピザ箱中8インチ	105
12-15	ピザ箱大9インチ	105
12-20	ピザ箱ピザ11インチ	105
12-24	鯛焼10個入白鯛10	81
12-25	鯛焼5個入白鯛5	81
12-26	鯛焼15個入白鯛15	81
12-27	鯛焼10個入NST-10	81
12-28	鯛焼5個入NST-5	81
12-34	今川焼5個入白無地	82
12-38	大判焼10個入白無地中10	82
12-40	大判焼10個入NOS-10	82
12-41	大判焼5個入NOS-5	82
12-45	太郎焼10個入太白10	82
12-46	太郎焼5個入太白5	82
12-62	たこやきBB-8	82
12-63	たこ焼きTAKO-030	82
12-90	たこやきBB-6	82
12-94	ピザP柄8インチ	105
12-95	ピザP柄10インチ	105
12-96	ピザP柄14インチ	105
12-113	無地1合折レンジ対応	80
12-114	無地1.5合折レンジ対応	80
12-115	無地2合折レンジ対応	80
12-116	中華1合折レンジ対応	80
12-117	中華1.5合折レンジ対応	80
12-118	中華2合折レンジ対応	80
12-121	餃子レンジ対応	80
12-122	松前函	128
12-123	太巻函	128
12-128	NB1合折	80
12-129	NB1.5合折	80
12-130	NB2合折	80
12-163	開運太巻	128
12-165	太巻折	128
12-169	ピザボノ柄8インチ	105
12-170	ピザボノ柄10インチ	105
12-171	ピザボノ柄12インチ	105
12-172	ピザボノ柄14インチ	105
12-200	マッチングBOX1700白	70
12-201	マッチングBOX1700茶	70
12-202	マッチングBOX900白	70
12-203	マッチングBOX900茶	70
12-216	SP-1(8インチ)	105
12-217	SP-2(10インチ)	105
12-218	SP-4(12インチ)	105
12-223	ピザボノ柄16インチ	105
12-224A	イタリアーノ 12インチ	105
12-225A	イタリアーノ 14インチ	105
12-225W	イタリアーノ 14インチ 窓付	105
12-230	パンパンNo10(N)	106
12-231	パンパンNo12(N)	106
12-232	パンパンNo14(N)	106
12-235	イタリアーノ 14インチハーフ 窓付	105
15～		
15-71	杉柄(極小)深口セロ付	63
15-71N	杉柄(極小)深口セロ無	63
15-72	杉柄(小)深口セロ付	63
15-72N	杉柄(小)深口セロ無	63
15-73	杉柄(中)深口セロ付	63

品番	品名	掲載ページ
15-73N	杉柄(中)深口セロ無	63
15-74	杉柄(大)深口セロ付	63
15-74N	杉柄(大)深口セロ無	63
15-75	杉柄(特大)深口セロ付	63
15-75N	杉柄(特大)深口セロ無	63
16～		
16-18B	ナチュラルBOX15号ヒモ付・布付	23
16-18BN	ナチュラルBOX15号ヒモ無・布付	23
16-19B	ナチュラルBOX16号ヒモ付・布付	23
16-19BN	ナチュラルBOX16号ヒモ無・布付	23
17～		
17-1	ハム1本布台紙	22
17-2	ハム2本布台紙	22
17-3	ハム3本布台紙	22
17-4	ハム小不織布台紙付	22
17-5	ハム中不織布台紙付	22
17-6	ハム特大不織布台紙付	22
17-7	木箱ハム1本	22
17-8	木箱ハム2本	22
17-9	木箱ハム3本	22
17-15	バームハム箱 小 不織布台紙付	23
17-15A	バームハム箱 小 片段台紙付	23
17-16	バームハム箱 中 不織布台紙付	23
17-16A	バームハム箱 中 片段台紙付	23
17-17	バームハム箱 大 不織布台紙付	23
17-17A	バームハム箱 大 片段台紙付	23
17-19	ソーセージ箱 特大	22
17-111	ハム小不織布台紙付	22
17-155	バームハム箱小不織布台紙無	23
17-166	バームハム箱中不織布台紙無	23
17-177	バームハム箱大不織布台紙無	23
17-222	ハム中不織布台紙付	22
17-333	ハム大不織布台紙付	22
17-444	ハム特大不織布台紙付	22
18～		
18-3	18-3 商品券	139
18-5	ギフト券箱	139
19～		
19-1525	ペーパーフードトレー 木目(小)	76
19-1526	ペーパーフードトレー 木目(大)	76
19-1527	ペーパーフードトレー(小)フタ	76
19-1528	ペーパーフードトレー(大)フタ	76
20～		
20-2354FS	クラフトハンディーBOX 小 FS	77
20-2355FS	クラフトハンディーBOX 大 FS	77
20-2650	クールチャック平袋 ゴールド	164
20-2651	クールチャック袋 ゴールド	164
34～		
34-27	クールBOX9号	11-33-157
34-30	クールBOX12号	11-33-157
35～		
35-11	50cm角シート	18-28-163
35-22	保冷バック1号	161
35-23	保冷バック2号	161
35-24	保冷バック3号	161
35-25	保冷バック4号	161
35-26	保冷バック5号	161
35-27	保冷バック6号	161
35-28	保冷バック7号	161
35-29	保冷バック8号	161
35-30	保冷バック9号	161
35-31	保冷バック10号	161
35-35	アイスクリームS手提白小	162
35-36	アイスクリームM手提白中	162
35-37	アイスクリームL手提白大	162
35-38	手提マチ特大	162

品番	品名	掲載ページ
35-39	手提マチ大	162
35-40	平袋S	27・161
35-41	平袋M	27・161
35-42	平袋L	27・161
35-43	平袋LL	27・161
35-44	角底袋S	27・161
35-45	角底袋M	27・161
35-46	角底袋L	27・161
35-62	アルミ保冷シート	18・28・163
A～		
A-1	新巻鮭笹柄小	40
A-1P	新巻ポリ袋	40
A-2	新巻鮭笹柄中	40
A-3	新巻鮭笹柄大	40
A-4	新巻鮭笹柄特大	40
A-19S	新巻木目S	40
A-20M	新巻木目M	40
A-21L	新巻木目L	40
A-52	切身詰合せ10ヶ	36
A-53	サーモングルメ詰合せ	36
A-54	新巻姿切り身箱	8・39
A-55	切り身箱小	36
A-56	新巻木目切り身箱	39
A-57	鮭切身箱 黒	39
AG-3062	手揚げかご小判	138
AG-3215	目ざる角15	138
AG-3217	目ざる角17	138
AG-3220	目ざる角20	138
AG-3415	目ざる小判15	138
AG-3418	目ざる小判18	138
AG-3420	目ざる小判20	138
AG-3423	目ざる小判23	138
AG-3611	手揚げかごG(L)	138
AG-3612	手揚げかごG(M)	138
AG-3613	手揚げかごG(S)	138
AG-3615	手揚げかごW(L)	138
AG-5003	経木舟皿SP3号	137
AG-5004	経木舟皿SP4号	137
AG-5005	経木舟皿SP5号	137
AG-5006	経木舟皿SP6号	137
AG-5007	経木舟皿SP7号	137
AG-5008	経木舟皿SP8号	137
AG-5009	経木舟皿SP9号	137
AG-5058	経木敷板 90×290	95
AG-5059	経木敷板 120×200	95
AG-5062	経木敷板 75×55	95
AG-5063	経木敷板 140×70	95
AG-5064	経木敷板 50×50	95
AG-5065	経木敷板 71×71	95
AG-5066	経木敷板 93×93	95
AG-5081	包み経木	93
AG-10012	木製スプーン160 紙完封袋(茶色)	119
AG-10022	木製スプーン160 筋付 紙完封袋(茶色)	119
AG-10032	木製スプーン140 紙完封袋(茶色)	119
AG-10042	木製スプーン110 紙完封袋(茶色)	119
AG-10052	木製スプーン85 紙完封袋(茶色)	119
AG-10412	木製フォーク160 紙完封袋(茶色)	119
AG-10422	木製フォーク140 紙完封袋(茶色)	119
AG-10432	木製フォーク100 紙完封袋(茶色)	119
AG-10612	木製ナイフ160 紙完封袋(茶色)	120
AG-10622	木製ナイフ140 紙完封袋(茶色)	120
AG-10712	木製フォークスプーン160 紙完封袋(茶色)	120
AG-10722	木製フォークスプーン140 紙完封袋(茶色)	120
AG-10812	木製3点セット160 紙完封袋(茶色)	120
AG-10822	木製3点セット140 紙完封袋(茶色)	120
AG-11052	木製マドラー140 紙完封袋(茶色)	120
AIH-11	ローストチキン レッド	25・76
AIH-12	ローストチキン クリスマス	25・76
AW-132	キルトバッグブラック小	165
AW-133	キルトバッグブラック中	165
AW-LC631AB	カラークールトート小 ブラウン	165
AW-LC631AC	カラークールトート小 ホワイト	165

品番	品名	掲載ページ
AW-LC631AD	カラークールトート小 ベージュ	165
AW-LC632AB	カラークールトート中 ブラウン	165
AW-LC632AC	カラークールトート中 ホワイト	165
AW-LC632AD	カラークールトート中 ベージュ	165
AW-LC633AB	カラークールトート大 ブラウン	165
AW-LC633AC	カラークールトート大 ホワイト	165
AW-LC633AD	カラークールトート大 ベージュ	165
AW-LC651AB	カラークールスクエア ブラウン	165
AW-LC651AC	カラークールスクエア ホワイト	165
B～		
BP-1	JBKタイプ(黒) JBK-1	51
BP-2	JBKタイプ(黒) JBK-2	51
BP-3	JBKタイプ(黒) JBK-3	51
BP-4	GAタイプ(片面金) GA-1	54
BP-5	GAタイプ(片面金) GA-2	54
BP-6	GAタイプ(片面金) GA-3	54
BP-7	GAタイプ(片面金) GA-4	54
BP-8	PH両面アルミタイプ PHアルミ-1	54
BP-9	PH両面アルミタイプ PHアルミ-2	54
BP-10	PH両面アルミタイプ PHアルミ-3	54
BP-11	PH両面アルミタイプ PHアルミ-4	54
BP-12	PH両面アルミタイプ PHアルミ-5	54
BP-13	PH両面アルミタイプ PHアルミ-6	54
BP-14	PH両面アルミタイプ PHアルミ-7	54
BP-15	PH片面アルミタイプ PH片面アルミ-2	54
BP-16	PH片面アルミタイプ PH片面アルミ-3	54
BP-17	PH片面アルミタイプ PH片面アルミ-4	54
BP-18	PH片面アルミタイプ PH片面アルミ-5	54
BP-19	MYRタイプ(和柄赤) MYR-1	53
BP-20	MYRタイプ(和柄赤) MYR-2	53
BP-21	MYBタイプ(和柄黒) MYB-1	53
BP-22	MYBタイプ(和柄黒) MYB-2	53
BP-23	MYWタイプ(和柄白) MYW-1	53
BP-24	MYWタイプ(和柄白) MYW-2	53
BP-25	VWタイプ(格子柄白) VW-1	52
BP-26	VWタイプ(格子柄白) VW-2	52
BP-27	VWタイプ(格子柄白) VW-3	52
BP-28	VWタイプ(格子柄白) VW-4	52
BP-29	VWタイプ(格子柄白) VW-5	52
BP-30	VRタイプ(格子柄赤) VR-1	52
BP-31	VRタイプ(格子柄赤) VR-2	52
BP-32	VRタイプ(格子柄赤) VR-3	52
BP-33	VRタイプ(格子柄赤) VR-4	52
BP-34	VRタイプ(格子柄赤) VR-5	52
BP-35	VBタイプ(格子柄黒) VB-1	52
BP-36	VBタイプ(格子柄黒) VB-2	52
BP-37	VBタイプ(格子柄黒) VB-3	52
BP-38	VBタイプ(格子柄黒) VB-4	52
BP-39	VBタイプ(格子柄黒) VB-5	52
BP-40	KRKタイプ(黒赤) KRK-1	55
BP-41	KRKタイプ(黒赤) KRK-2	55
BP-42	KRKタイプ(黒赤) KRK-3	55
BP-43	SKSタイプ(白黒) SKS-1	55
BP-44	SKSタイプ(白黒) SKS-2	55
BP-45	SKSタイプ(白黒) SKS-3	55
BP-46	CBXタイプ(雲流柄白) CBX-1	56
BP-47	CBXタイプ(雲流柄白) CBX-2	56
BP-48	CBXタイプ(雲流柄白) CBX-3	56
BP-49	CBXタイプ(雲流柄白) CBX-4	56
BP-50	CBXタイプ(雲流柄白) CBX-5	56
BP-51	CBXタイプ(雲流柄白) CBX-6	56
BP-52	SCタイプ(雲流柄白ストライプ) SC-1	56
BP-53	SCタイプ(雲流柄白ストライプ) SC-2	56
BP-54	SCタイプ(雲流柄白ストライプ) SC-3	56
BP-55	SCタイプ(雲流柄白ストライプ) SC-4	56
BP-56	SCタイプ(雲流柄白ストライプ) SC-6	56
BP-57	MCVタイプ(金銀) MCV-1	55
BP-58	MCVタイプ(金銀) MCV-2	55
BP-59	MCVタイプ(金銀) MCV-3	55
BP-60	MCVタイプ(金銀) MCV-4	55
BP-61	MCVタイプ(金銀) MCV-5	55
BP-62	CWGタイプ(白金) CWG-1	56

品番	品名	掲載ページ
BP-63	CWGタイプ(白金) CWG-2	56
BP-64	MWQタイプ(白1色) MWQ-0	57
BP-65	MWQタイプ(白1色) MWQ-1	57
BP-66	MWQタイプ(白1色) MWQ-2	57
BP-67	MWQタイプ(白1色) MWQ-3	57
BP-68	MWQタイプ(白1色) MWQ-4	57
BP-69	SFCタイプ(無地) SFC-1	57
BP-70	SFCタイプ(無地) SFC-2	57
BP-71	SFCタイプ(無地) SFC-3	57
BP-72	SFWタイプ(無地) SFW-1	57
BP-73	SFWタイプ(無地) SFW-2	57
BP-74	DTQタイプ(無地) DTQ-1	60
BP-75	DTQタイプ(無地) DTQ-2	60
BP-76	DTQタイプ(無地) DTQ-3	60
BP-77	DWQタイプ(市松模様白) DWQ-1	60
BP-78	DWQタイプ(市松模様白) DWQ-2	60
BP-79	DWQタイプ(市松模様白) DWQ-3	60
BP-80	SPWタイプ(市松模様白) SPW-1	60
BP-81	SPWタイプ(市松模様白) SPW-2	60
BP-82	SPWタイプ(市松模様白) SPW-3	60
BP-83	SPWタイプ(市松模様白) SPW-4	60
BP-84	SPWタイプ(市松模様白) SPW-5	60
BP-85	SPGタイプ(市松模様金) SPG-1	60
BP-86	SPGタイプ(市松模様金) SPG-2	60
BP-87	SPGタイプ(市松模様金) SPG-3	60
BP-88	SMWタイプ(白ストライプ) SMW-1	59
BP-89	SMWタイプ(白ストライプ) SMW-2	59
BP-90	SMWタイプ(白ストライプ) SMW-3	59
BP-91	SMBタイプ(黒1色) SMB-1	59
BP-92	SMBタイプ(黒1色) SMB-2	59
BP-93	SMBタイプ(黒1色) SMB-3	59
BP-94	OMBタイプ(黒) OMB-1	59
BP-95	OMBタイプ(黒) OMB-2	59
BP-96	WSCタイプ(白) WSC-1	59
BP-97	WSCタイプ(白) WSC-2	59
BP-98	WSCタイプ(白) WSC-3	59
BP-99	BSCタイプ(黒) BSC-1	59
BP-100	BSCタイプ(黒) BSC-2	59
BP-101	BSCタイプ(黒) BSC-3	59
BP-102	CWTタイプ(白) クラフト袋窓抜き CWT-3	58
BP-103	CMTタイプ(茶) クラフト袋窓抜き CMT-1	58
BP-104	CMTタイプ(茶) クラフト袋窓抜き CMT-2	58
BP-105	CMTタイプ(茶) クラフト袋窓抜き CMT-3	58
BP-106	CMTタイプ(茶) クラフト袋窓抜き CMT-4	58
BP-107	CMTタイプ(茶) クラフト袋窓抜き CMT-5	58
BP-108	CWタイプ(白) 片面クラフト CW-1	58
BP-109	CHタイプ(白) 片面クラフト CH-3	58
BP-110	CHタイプ(茶) 片面クラフト CH-1	58
BP-111	CHタイプ(茶) 片面クラフト CH-2	58
BP-112	CHタイプ(茶) 片面クラフト CH-3	58
BP-113	CHタイプ(茶) 片面クラフト CH-4	58
BP-114	CHタイプ(茶) 片面クラフト CH-5	58
BT-10	山かすみ	177
BT-11	格子文様手揚げ(S)	176
BT-12	格子文様手揚げ(M)	176
BT-13	格子文様手揚げ(L)	176
BT-14	格子文様手揚げ(LL)	176
BT-15	仏用キャリーBOX手提小	172
BT-16	格子文様手揚げ(SS)	176
BT-17	茶作り(小)	177
BT-37	透明八ガキ入れシール118×130	178
BT-46	のりパック2本	181
BT-47	のりパック3本	181
BT-48	のりパック4本	181
BT-49	のりパック5本・6本兼用	181
BT-53	格子文様手揚げ(ML)	176
BT-55	志お酒・お菓子箱	170
BT-59	志草花	170
BT-60	手提志セット	170
BT-61A	スペシャルセット	168
BT-68	不織布 濃グレー S	175
BT-69	不織布 濃グレー M	175
BT-70	不織布 濃グレー L	175

品番	品名	掲載ページ
BT-73	エクセレント(特大)紫	172
BT-74	100g平袋手提	170
BT-75A	セレモニーBOXブルー	172
BT-75B	セレモニーBOXグリーン	172
BT-78	モノグラム(小)黒	171
BT-79	モノグラム(中)黒	171
BT-85	モノグラム(小)白	171
BT-86	三角ポケット付のし紙	178
BT-88	不織布手提袋ミニ	174
BT-89	モノグラム(SS)白	171
BT-92	不織布手提袋黒(L)	175
BT-93	コーナーシール透明(小)	178
BT-94	コーナーシール透明(中)	178
BT-96	不織布手提袋ミニ(ブラウン)	174
BT-97	不織布手提 オール紺	175
BT-98	御葬儀書類箱	179
BT-99	中陰壇	179
BT-100	市松模様 白茶 手提袋 ミニ	177
BT-101	市松模様 白茶 手提袋 小	177
BT-102	市松模様 白茶 手提袋 ロング	177
BT-103	不織布手提袋 ミニ(グレー)	174
BT-104	不織布手提袋 ミニ(茶)	174
BT-106	志 手提カートン 緑	170
BT-108	市松模様 紺 手提袋 S	176
BT-109	市松模様 紺 手提袋 M	176
BT-110	市松模様 紺 手提袋 L	176
BT-112	ブラウンセレクト	169
BT-113	不織布小判抜き 紺	176
BT-114	手提箱 雲竜 茶	170
BT-115	CBバッグ ネイビー SS	177
BT-121	不織布手提袋 小判抜き(小)	176
BT-122	市松模様 紺 手提袋 K	176
BT-126	ウォームハート	172
C~		
C-1	保温・保冷スクエアバッグ	106
C-1X	保温・保冷スクエアバッグ 小口	106
CKP-B1	スタンドバック無地バリア110×200	146
CKP-B3	スタンドバック無地バリア130×170	146
CKP-B6	スタンドバック無地バリア140×250	146
CKP-B9	スタンドバック無地バリア170×250	146
COT-1003	紙袋 クラフトブラック ドリンク用	116
COT-BM7	耐熱カップ 8オンス クラフト	110
COT-BM9	耐熱カップ12オンス クラフト	110
COT-BM11	耐熱カップ 8オンス 二重クラフト	110
COT-BM12	耐熱カップ12オンス 二重クラフト	110
COT-BM17	耐熱カップ10オンス ゼブラブラウン	110
COT-BM18	耐熱カップ12オンス ゼブラブラウン	110
COT-BM20	耐熱カップ 8オンス ブラック	110
COT-BM21	耐熱カップ10オンス 二重クラフト	110
COT-BM22	耐熱カップ12オンス ブラック	110
COT-BM23	耐熱カップ16オンス クラフト	110
COT-BM24	耐熱カップ16オンス ブラック	110
COT-BM31	ホットリフトアップリッド 80φ用黒	110
COT-BM34	ホットリフトアップリッド 90φ用黒	110
COT-BM35	ホットリフトアップリッド 80φ用白	110
COT-BM36	ホットリフトアップリッド 90φ用白	110
COT-CUP3X	カップホルダー4穴(M) 小口	115
COT-CUP4X	カップホルダー4穴(L) 小口	115
COT-MF3	キャッチバッグ 2個用 ナチュラル	116
COT-MOA1	モアカップ 2.5oz 白	108
COT-MOA3	モアカップ 5oz 白	108
COT-MOA4	モアカップ 7oz 白	108
COT-MOA5	モアカップ 8oz 白	108
COT-MOA6	モアカップ 10oz 白	108
COT-MOA7	モアカップ 12oz 白	108
COT-MOA8	モアカップ 13oz 白	108
COT-MOA9	モアカップ 17oz 白	108
COT-MOA11	モアカップ 12oz 白 (cold)	107
COT-MOA12	モアカップ 16oz 白 (cold)	107
COT-MOA30	8oz LID 白	108
COT-MOA31	8oz LID 黒	108
COT-MOA32	8oz LID CAP 白	108

品番	品名	掲載ページ
COT-MOA33	8oz LID CAP 黒	108
COT-MOA34	10/13oz兼用LID 白	108
COT-MOA35	10/13oz兼用LID 黒	108
COT-MOA36	10/13oz兼用LID CAP 白	108
COT-MOA37	10/13oz兼用LID CAP 黒	108
COT-MOA38	12/17oz兼用LID 白	108
COT-MOA39	12/17oz兼用LID 黒	108
COT-MOA40	12/17oz兼用LID CAP 白	108
COT-MOA41	12/17oz兼用LID CAP 黒	108
COT-MOA50	ICE LID 半透明 12oz	107
COT-MOA51	ICE LID 半透明 16oz	107
COT-SML2	モデルカップM340(85φ)	109
COT-SML3	モデルカップS260(85φ)	109
COT-SML4	モデルカップL420(85φ)	109
COT-SML34BK	リッド340 黒	109
COT-SML34W	リッド340 白	109
COT-SML85	ハッソーリッド85	109
COT-SNG1	マドラスプーン160 黒 バラ	121
COT-SNG2	マドラスプーン140 黒 バラ	121
COT-ZK02	六つ折ナフキン ストレート	122
COT-ZK03	おしぼり平 中 不織布 18×21	122
COT-ZK04	おしぼり平 大 不織布 21×25	122
COT-ZK10	紙コップ 2oz 白 60cc	110
COT-ZK11	紙コップ 3oz 白 90cc	110
COT-ZK12	紙コップ 5oz 白 150cc	110
COT-ZK13	紙コップ 7oz 白 205cc 30P	110
COT-ZK14	紙コップ 7oz 白 205cc 100P	110
COT-ZK15	紙コップ 9oz 白 272cc	110
COT-ZK16	紙コップ12oz 白 360cc	110
COT-ZK21	紙コップ 3oz 未晒 90cc	110
COT-ZK22	紙コップ 5oz 未晒 150cc	110
COT-ZK23	紙コップ 7oz 未晒 205cc	110
COT-ZK24	紙コップ 9oz 未晒 272cc	110
COT-ZK50	木製マドラー 14cm (200P)	121
COT-ZK51	木製スプーン 14cm	121
COT-ZK52	木製スプーン 16cm	121
COT-ZK53	木製フォーク 14cm	121
COT-ZK54	木製スプーン 9.5cm	121
COT-ZK60	ストレートストロー 袋入 白 500P	117
COT-ZK61B	ストレートストロー ハダカ 黒 500P	117
COT-ZK62	スプーンストロー ハダカ アソート 500P	117
COT-ZK63	フレックスストロー ハダカ アソート 100P	117
COT-ZK64B	フレックスストロー ハダカ 黒 500P	117
COT-ZK65	フレックスストロー 袋入 アソート 500P	117
CUP-3	カップホルダー4穴(M)	115
CUP-4	カップホルダー4穴(L)	115
CUP-5	パルプモールドドリンクキャリア	115
<b>D～</b>		
DK-6150	無地箸袋 上質紙 135	130
DK-6151	無地箸袋 上質紙 195	130
DK-10453	アスペン元禄箸 8寸	130
DK-30800	六つ折ナフキン フラット	122
DK-30801	六つ折ナフキン フラット 箱入	122
DK-30802	六つ折ナフキン フラット 1000枚ポリ袋入	122
DK-31201	ナフキン紙 新四つ折	122
DK-210400	(特)天ぶら敷紙 小	130
DK-210500	(特)天ぶら敷紙 大	130
DK-370121	フレッシュメイト 平 不織布タイプ	122
DK-370122	フレッシュメイト 丸 不織布タイプ	122
DK-371219	フレッシュメイト 丸 紙タイプ	122
DK-371397	フレッシュメイト 平 紙タイプ	122
DK-372045	保冷剤 I T'S COOL I-20	160
DK-372046	保冷剤 I T'S COOL I-30	160
DK-372047	保冷剤 I T'S COOL I-40	160
DK-372049	保冷剤 I T'S COOL I-50	160
DK-372053	保冷剤 I T'S COOL I-100	160
DK-372056	保冷剤 I T'S COOL I-200	160
DK-372057	保冷剤 I T'S COOL I-300	160
DK-372058	保冷剤 I T'S COOL I-400	160
DK-372059	保冷剤 I T'S COOL I-500	160
DK-372066	保冷剤 I T'S COOL I-800	160
DK-372067	保冷剤 I T'S COOL I-1000	160

品番	品名	掲載ページ
DK-377006	キッチンペーパー 大 80枚×2ロール入/袋	130
DK-377007	キッチンペーパー 中 80枚×2ロール入/袋	130
DK-377008	キッチンペーパー 小 80枚×2ロール入/袋	130
DK-377273	圧倒的強度 万能ストロングペーパー ホワイト	130
DK-377275	圧倒的強度 万能ストロングペーパー ブルー	130
DK-379437	フレッシュメイト 丸 メッシュ 厚手L	122
DK-379438	フレッシュメイト 平 メッシュ 厚手	122
DKS-497	ストレートストロー10×21 黒	118
DKS-502	フレックスストロー6×21 黒	118
DKS-505	フレックスストロー6×21 ストライプ	118
DKS-603	ストレートストロー6×17 黒	118
DKS-604	ストレートストロー6×17 赤	118
DKS-605	ストレートストロー6×17 白	118
DKS-608	ストレートストロー6×21 黒	118
DKS-610	ストレートストロー6×21 赤	118
DKS-611	ストレートストロー6×21 クリア	118
DKS-612	ストレートストロー6×21 白	118
DKS-613	ストレートストロー6×21 緑	118
DKS-626	スプーンストロー6×21 ストライプ	118
DKS-628	スプーンストロー6×21 赤	118
DKS-629	フレックス6×21フィルム包装クリアストライプ	118
DKS-630	ストレートストロー10×21 赤	118
DKS-631	ストレートストロー10×21 クリア	118
DKS-632	ストレートストロー15×21 クリア	118
DKS-633	フレックスストロー6×21 赤	118
DKS-634	フレックスストロー6×21 クリア	118
DKS-635	フレックスストロー6×21 白	118
DKS-636	フレックスストロー6×21紙包装 白地ストライプ	118
DKS-637	ストレートストロー6×21 紙包装 白	118
DKS-643	フレックスストロー6×21フィルム包装 黒	118
DKS-644	フレックスストロー6×21フィルム包装 赤	118
<b>E～</b>		
EE-9	500ml×4本	142
EE-10	500ml×5本	142
EE-11	500ml×6本	142
EE-14	ペットボトル1L×2本	142
EE-15	ペットボトル1L×3本	142
EE-16	ペットボトル1L×4本	142
EE-17	ペットボトル1L×5本	142
EE-30	500ml×2本サービス	142
EE-31	500ml×3本サービス	142
EE-33	ペット1L×2本筒式	142
EE-34	ペット1L×3本筒式	142
EE-35	ペット1L×6本筒式	142
EE-41B	EE-41B はっ水宅配箱 4cm 黒	9-31
EE-41W	EE-41W はっ水宅配箱 4cm	10-32
EE-42B	EE-42B はっ水宅配箱 4cm 黒	9-31
EE-42W	EE-42W はっ水宅配箱 4cm	10-32
EE-43B	EE-43B はっ水宅配箱 4cm 黒	9-31
EE-43W	EE-43W はっ水宅配箱 4cm	10-32
EE-44B	EE-44B はっ水宅配箱 4cm 黒	9-31
EE-44W	EE-44W はっ水宅配箱 4cm	10-32
EE-45B	EE-45B はっ水宅配箱 4cm 黒	9-31
EE-45W	EE-45W はっ水宅配箱 4cm	10-32
EE-46B	EE-46B はっ水宅配箱 4cm 黒	9-31
EE-46W	EE-46W はっ水宅配箱 4cm	10-32
EE-61	EE-61 お好み箱1枚の組立式6cm	14
EE-61B	EE-61B はっ水宅配箱 6cm 黒	9-31
EE-61W	EE-61W はっ水宅配箱 6cm	10-32
EE-62	EE-62 お好み箱1枚の組立式6cm	14
EE-62B	EE-62B はっ水宅配箱 6cm 黒	9-31
EE-62W	EE-62W はっ水宅配箱 6cm	10-32
EE-63	EE-63 お好み箱1枚の組立式6cm	14
EE-63B	EE-63B はっ水宅配箱 6cm 黒	9-31
EE-63BH	10枚包装 はっ水宅配箱 6cm 黒	9-31
EE-63W	EE-63W はっ水宅配箱 6cm	10-32
EE-63WH	10枚包装 はっ水宅配箱 6cm 白	10-32
EE-64	EE-64 お好み箱1枚の組立式6cm	14
EE-64B	EE-64B はっ水宅配箱 6cm 黒	9-31
EE-64W	EE-64W はっ水宅配箱 6cm	10-32
EE-65	EE-65 お好み箱1枚の組立式6cm	14
EE-65B	EE-65B はっ水宅配箱 6cm 黒	9-31

品番	品名	掲載ページ
EE-65W	EE-65W はっ水宅配箱 6cm	10-32
EE-66	EE-66お好み箱1枚の組立式6cm	14
EE-66B	EE-66B はっ水宅配箱 6cm 黒	9-31
EE-66W	EE-66W はっ水宅配箱 6cm	10-32
EE-91	EE-91お好み箱1枚の組立式9cm	14
EE-91B	EE-91B はっ水宅配箱 9cm 黒	9-31
EE-91W	EE-91W はっ水宅配箱 9cm	10-32
EE-92	EE-92お好み箱1枚の組立式9cm	14
EE-92B	EE-92B はっ水宅配箱 9cm 黒	9-31
EE-92BH	10枚包装 はっ水宅配箱 9cm 黒	9-31
EE-92BK	はっ水宅配箱 黒 9cm	29
EE-92W	EE-92W はっ水宅配箱 9cm	10-32
EE-92WH	10枚包装 はっ水宅配箱 9cm 白	10-32
EE-93	EE-93お好み箱1枚の組立式9cm	14
EE-93B	EE-93B はっ水宅配箱 9cm 黒	9-31
EE-93W	EE-93W はっ水宅配箱 9cm	10-32
EE-94	EE-94お好み箱1枚の組立式9cm	14
EE-94B	EE-94B はっ水宅配箱 9cm 黒	9-31
EE-94W	EE-94W はっ水宅配箱 9cm	10-32
EE-95	EE-95お好み箱1枚の組立式9cm	14
EE-95B	EE-95B はっ水宅配箱 9cm 黒	9-31
EE-95W	EE-95W はっ水宅配箱 9cm	10-32
EE-96	EE-96お好み箱1枚の組立式9cm	14
EE-96B	EE-96B はっ水宅配箱 9cm 黒	9-31
EE-96W	EE-96W はっ水宅配箱 9cm	10-32
EE-120	EE-120宅送用ギフト箱3cm	14
EE-121	EE-121宅送用ギフト箱3cm	14
EE-122	EE-122宅送用ギフト箱3cm	14
EE-123	EE-123宅送用ギフト箱3cm	14
EE-124	EE-124宅送用ギフト箱3cm	14
EE-130	EE-130宅送用ギフト箱7cm	14
EE-131	EE-131宅送用ギフト箱7cm	14
EE-132	EE-132宅送用ギフト箱7cm	14
EE-133	EE-133宅送用ギフト箱7cm	14
EE-134	EE-134宅送用ギフト箱7cm	14
EE-160	EE-160宅送用ギフト箱12cm	14
EE-161	EE-161宅送用ギフト箱12cm	14
EE-162	EE-162宅送用ギフト箱12cm	14
EE-163	EE-163宅送用ギフト箱12cm	14
EE-164	EE-164宅送用ギフト箱12cm	14
EE-180	EE-180宅送用ギフト箱5cm	14
EE-181	EE-181宅送用ギフト箱5cm	14
EE-182	EE-182宅送用ギフト箱5cm	14
EE-183	EE-183宅送用ギフト箱5cm	14
EE-184	EE-184宅送用ギフト箱5cm	14
EE-185	EE-185宅送用ギフト箱5cm	14
EE-280	エアーキャップ袋12×14	18
EE-281	エアーキャップ袋25×35	18
EE-282	エアーキャップ袋30×40	18
EE-283	エアーキャップ袋38×50	18
EE-539	ジャム瓶2個箱	15-41
EE-540	ジャム瓶3個箱	15-41
EE-680	ポスティングボックス 25H	17
EE-681	はっ水ポスティングボックス 25H	17
EE-684	ポスティングボックス 25H ミント	17
EE-685	ポスティングボックス 25H ピンク	17
EE-686	ポスティングボックス 25H ブラック	17
EE-691B	EE-691B はっ水宅配箱 12cm 黒	9-31
EE-691W	EE-691W はっ水宅配箱 12cm	10-32
EE-692B	EE-692B はっ水宅配箱 12cm 黒	9-31
EE-692W	EE-692W はっ水宅配箱 12cm	10-32
EE-693B	EE-693B はっ水宅配箱 12cm 黒	9-31
EE-693W	EE-693W はっ水宅配箱 12cm	10-32
EE-694B	EE-694B はっ水宅配箱 12cm 黒	9-31
EE-694W	EE-694W はっ水宅配箱 12cm	10-32
EE-695B	EE-695B はっ水宅配箱 12cm 黒	9-31
EE-695W	EE-695W はっ水宅配箱 12cm	10-32
EE-696B	EE-696B はっ水宅配箱 12cm 黒	9-31
EE-696W	EE-696W はっ水宅配箱 12cm	10-32
EE-713	ポスティングボックス 30H	17
F~		
F-9	森林サービス箱(ボール)	64

品番	品名	掲載ページ
FKJ-201AZ	シュークリーム袋120透明	93
FKJ-P171	シュークリーム袋120マット	93
FKJ-P173	シュークリーム袋150マット	93
FM-10	発泡保冷箱小	157
FM-15	発泡保冷箱中	157
FM-20	発泡保冷箱大	157
FP-1	ニトリルグローブUPS ブルーSS	131
FP-1X	ニトリルグローブUPS ブルーSS 小口	131
FP-2	ニトリルグローブUPS ブルーS	131
FP-2X	ニトリルグローブUPS ブルーS 小口	131
FP-3	ニトリルグローブUPS ブルーM	131
FP-3X	ニトリルグローブUPS ブルーM 小口	131
FP-4	ニトリルグローブUPS ブルーL	131
FP-4X	ニトリルグローブUPS ブルーL 小口	131
FP-5	ばんじゅうフィットカバーA 青EP10	132
FP-5X	ばんじゅうフィットカバーA 青EP10 小口	132
FP-6	W-PH ばんじゅうに敷くだけ吸水シート	132
FP-6X	W-PH ばんじゅうに敷くだけ吸水シート 小口	132
FP-7	使い捨て絞り袋75青 50×32EP10	133
FP-7X	使い捨て絞り袋75青 50×32EP10 小口	133
FP-8	平判クッキングシートE 茶60×41FSM	133
FP-8X	平判クッキングシートE 茶60×41FSM 小口	133
FP-9	平判クッキングシートE 白60×41FSM	133
FP-9X	平判クッキングシートE 白60×41FSM 小口	133
FUL-0390	ルックバッグNo6S無地	96
FUL-0404	ルックバッグNo6Sデリシャス	96
FUL-0420	ルックバッグNo4S未晒無地	96
FUL-0447	ルックバッグNo4S未晒フライド	96
FUL-1192	ルックバッグNo4	96
FUL-1206	ルックバッグNo6	96
FUL-1214	ルックバッグNo8	96
FUL-1230	ルックバッグNo4S無地	96
FUL-1265	ルックバッグNo4Sフライド	96
FUL-1273	ルックバッグNo4Sフランソフ	96
FUL-1311	ルックバッグNo4S未晒竹皮	96
FUL-1321	ルックバッグNo4Sデリシャス	96
FUT-4001	耐油袋G-大	95
FUT-4002	耐油袋G-中	95
FUT-4003	耐油袋G-小	95
FUT-4004	耐油袋G-特小	95
FUT-4005	耐油袋F-大	95
FUT-4006	耐油袋F-中	95
FUT-4007	耐油袋F-小	95
FUT-4008	耐油袋F-特小	95
FUT-4009	焼きいも袋(たて柄)	98
FUT-4010	焼きいも袋(よこ柄)	98
G~		
GO-15	寿留女(無地・小)	146
GO-16	寿留女(無地・大)	146
H~		
H-333	金三宝	179
I~		
IM-40	バイオ保冷剤 サイクル	159
J~		
JC-1	スプーン大クリーム単袋	121
JC-2	フォーク大クリーム単袋	121
JC-4	スプーン小透明単袋	121
JC-5	フォーク中透明5連袋	121
JC-8	スプーン大黒単袋	121
JC-9	フォーク大黒単袋	121
JC-20	マドラー大黒バラ	121
K~		
K-1128	広口瓶S×3本クリア	15-41
K-1133	広口瓶L×3本箱	16-41
K-1134	広口瓶LL×3本箱	16-41
K-1150	広口瓶S×4本箱	16-41
K-1151	広口瓶M×4本箱	16-41
K-1153	広口瓶L×6本箱	16-41

品番	品名	掲載ページ
K-1154	広口瓶L×1本箱	15-41
K-1156	広口瓶M×1本箱	15-41
K-1157	広口瓶S×1本箱	15-41
K-1203-1	ミニチュア袋1合用	144
K-1203-2	ミニチュア袋2合用	144
K-1203-3	ミニチュア袋3合用	144
K-1203-4	ミニチュア袋5合用	144
K-1229	広口瓶M×3本箱	16-41
K-1588	ボーガスペーパー 538×382	18
K-1589	ボーガスペーパー 538×765	18
K-1636	N-ASSORT BOX(M)	141
K-1637	N-ASSORT BOX(L)	141
KH-1	たごぶね 6BB(PP)	114
KH-2	たごぶね 6PUB(PP)	114
KH-3	たごぶね 8BB(PP)	114
KH-4	たごぶね 8PUB(PP)	114
KH-5	たごぶね 8ワイドBB(PP)	114
KH-6	たごぶね 8ワイドPUB(PP)	114
KH-7	テイクボックスキューブ 700BB(PP)	74
KH-8	テイクボックスキューブ 700PUB(PP)	74
KH-9	テイクボックスキューブ 700白(PP)	74
KH-10	テイクボックスキューブ 1000BB(PP)	74
KH-11	テイクボックスキューブ 1000PUB(PP)	74
KH-12	テイクボックスキューブ 1000白(PP)	74
KH-13	テイクボックスキューブ 1200BB(PP)	74
KH-14	テイクボックスキューブ 1200PUB(PP)	74
KH-15	テイクボックスキューブ 1200白(PP)	74
KH-16	テイクボックス100FBB(PP)窓付	79
KH-17	テイクボックス100FPUB(PP)窓付	79
KH-18	テイクボックス150FBB(PP)窓付	79
KH-19	テイクボックス150FPUB(PP)窓付	79
KH-20	テイクボックス100FBB(PP)窓無	79
KH-21	テイクボックス100FPUB(PP)窓無	79
KH-22	テイクボックス150FBB(PP)窓無	79
KH-23	テイクボックス150FPUB(PP)窓無	79
KH-24	デリBOX PT-100BB(PP)窓付	79
KH-25	デリBOX PT-100PUB(PP)窓付	79
KH-26	デリBOX PT-200BB(PP)窓付	79
KH-27	デリBOX PT-200PUB(PP)窓付	79
KH-28	デリBOX PT-100BB(PP)窓無	79
KH-29	デリBOX PT-100PUB(PP)窓無	79
KH-30	デリBOX PT-200BB(PP)窓無	79
KH-31	デリBOX PT-200PUB(PP)窓無	79
KOS-20A	テイクテーパーTB-6	71
KOS-20B	テイクテーパーTH-6	71
KOS-21A	テイクテーパーTB-8	71
KOS-21B	テイクテーパーTH-8	71
KOS-22A	テイクテーパーTB-12	71
KOS-23A	テイクテーパーYB-S	71
KOS-23B	テイクテーパーYH-S	71
KOS-24A	テイク折りYB-M	71
KOS-24B	テイク折りYH-M	71
KOS-25A	テイク折りYB-L	71
KOS-26A	テイク折りOB-M	71
KOS-26B	テイク折りOH-M	71
KOS-27A	テイク折りOB-L	71
KOS-30	丼取手無520FN-S	74
KOS-31	丼取手無760FN-M	74
KOS-32	丼取手無1010FN-L	74
KOS-33	丼取手付520FT-S	74
KOS-34	丼取手付760FT-M	74
KOS-35	丼取手付1010FT-L	74
KOS-37	ハンバーガートレーEC6	86
KOS-38	ホットドックトレーEC7	86
KOS-41	ハンバーガートレーEC6クラフト	86
KOS-42	ホットドックトレーEC7クラフト	86
KOS-43	ハンバーガートレー大EC8クラフト	86
KOS-44	サンドトレーEC9クラフト	86
KOS-49	ホットドック用紙トレーEC11 ファイン	86
KOS-50	ホットドック用紙トレーEC11 白	86
KOS-51	INGトレー 01-FB クラフト L	86
KOS-52	INGトレー 02-FB クラフト M	86
KP-815B	KP-815Bトレー	66

品番	品名	掲載ページ
KP-817	KP-817トレー	66
KP-819	KP-819トレー	66
KP-820	KP-820トレー	66
KP-821	KP-821トレー	66
KP-823	KP-823トレー	66
KP-823B	KP-823Bトレー	66
KP-829	KP-829トレー	66
KP-832	KP-832トレー小	66
KP-835	KP-835トレーS	66
KP-840	KP-840トレー中	66
KP-850	KP-850トレー	66
KPP-842	P-842トレー	66
KR-15	M/バックNo20	97
KR-16	M/バックNo30	97
KR-17	M/バックNo40	97
KR-18	M/バックNo50	97
KR-19	M/バックNo60	97
KR-20	M/バックNo70	97
KR-21	エコゴコロ小MK	97
KR-22	エコゴコロ中MK	97
KR-23	エコゴコロ大MK	97
KRL-SE1015	しん重もんSE1015	50
KRL-SE1020	しん重もんSE1020	50
KRL-SE1025	しん重もんSE1025	50
KRL-SE1030	しん重もんSE1030	50
KRL-SE1121	しん重もんSE1121	50
KRL-SE1122	しん重もんSE1122	50
KRL-SE1217	しん重もんSE1217	50
KRL-SE1220	しん重もんSE1220	50
KRL-SE1222	しん重もんSE1222	50
KRL-SE1225	しん重もんSE1225	50
KRL-SE1230	しん重もんSE1230	50
KRL-SE1318	しん重もんSE1318	50
KRL-SE1323	しん重もんSE1323	50
KRL-SE1327	しん重もんSE1327	50
KRL-SE1330	しん重もんSE1330	50
KRL-SE1335	しん重もんSE1335	50
KRL-SE1420	しん重もんSE1420	50
KRL-SE1422	しん重もんSE1422	50
KRL-SE1423	しん重もんSE1423	50
KRL-SE1424	しん重もんSE1424	50
KRL-SE1425	しん重もんSE1425	50
KRL-SE1430	しん重もんSE1430	50
KRL-SE1520	しん重もんSE1520	50
KRL-SE1525	しん重もんSE1525	50
KRL-SE1530	しん重もんSE1530	50
KRL-SE1535	しん重もんSE1535	50
KRL-SE1620	しん重もんSE1620	50
KRL-SE1625	しん重もんSE1625	50
KRL-SE1626	しん重もんSE1626	50
KRL-SE1630	しん重もんSE1630	50
KRL-SE1727	しん重もんSE1727	50
KRL-SE1730	しん重もんSE1730	50
KRL-SE1735	しん重もんSE1735	50
KRL-SE1820	しん重もんSE1820	50
KRL-SE1822	しん重もんSE1822	50
KRL-SE1823	しん重もんSE1823	50
KRL-SE1825	しん重もんSE1825	50
KRL-SE1826	しん重もんSE1826	50
KRL-SE1827	しん重もんSE1827	50
KRL-SE1828	しん重もんSE1828	50
KRL-SE1830	しん重もんSE1830	50
KRL-SE1835	しん重もんSE1835	50
KRL-SE2020	しん重もんSE2020	50
KRL-SE2022	しん重もんSE2022	50
KRL-SE2025	しん重もんSE2025	50
KRL-SE2030	しん重もんSE2030	50
KRL-SE2033	しん重もんSE2033	50
KRL-SE2035	しん重もんSE2035	50
KRL-SE2040	しん重もんSE2040	50
KRL-SE2050	しん重もんSE2050	50
KRL-SE2055	しん重もんSE2055	50
KRL-SE2233	しん重もんSE2233	50

品番	品名	掲載ページ
KRL-SE2333	しん重もんSE2333	50
KRL-SE2334	しん重もんSE2334	50
KRL-SE2530	しん重もんSE2530	50
KRL-SE2535	しん重もんSE2535	50
KRL-SE2538	しん重もんSE2538	50
KRL-SE2540	しん重もんSE2540	50
KRL-SE2545	しん重もんSE2545	50
KRL-SE2550	しん重もんSE2550	50
KRL-SE2560	しん重もんSE2560	50
KRL-SE2635	しん重もんSE2635	50
KRL-SE2835	しん重もんSE2835	50
KRL-SE2838	しん重もんSE2838	50
KRL-SE3030	しん重もんSE3030	50
KRL-SE3035	しん重もんSE3035	50
KRL-SE3040	しん重もんSE3040	50
KRL-SE3045	しん重もんSE3045	50
KRL-SE3050	しん重もんSE3050	50
KRL-SE3055	しん重もんSE3055	50
KRL-SE3060	しん重もんSE3060	50
KRL-SE3540	しん重もんSE3540	50
KRL-SE3545	しん重もんSE3545	50
KRL-SE3550	しん重もんSE3550	50
KRL-SE3555	しん重もんSE3555	50
KRL-SE3560	しん重もんSE3560	50
KRL-SE4040	しん重もんSE4040	50
KRL-SE4045	しん重もんSE4045	50
KRL-SE4050	しん重もんSE4050	50
KRL-SE4055	しん重もんSE4055	50
KRL-SE4060	しん重もんSE4060	50
KRL-SE4065	しん重もんSE4065	50
KRL-SE4070	しん重もんSE4070	50
KRL-SE4080	しん重もんSE4080	50
KRL-SE4550	しん重もんSE4550	50
KRL-SE4555	しん重もんSE4555	50
KRL-SE4560	しん重もんSE4560	50
KRL-SE4570	しん重もんSE4570	50
KRL-SE4580	しん重もんSE4580	50
KRL-SE4585	しん重もんSE4585	50
KRL-SE5070	しん重もんSE5070	50
KRL-SE5080	しん重もんSE5080	50
KRL-X1123	彈美人80X1123	48
KRL-X1217	彈美人80X1217	48
KRL-X1220	彈美人80X1220	48
KRL-X1223	彈美人80X1223	48
KRL-X1318	彈美人80X1318	48
KRL-X1320	彈美人80X1320	48
KRL-X1323	彈美人80X1323	48
KRL-X1325	彈美人80X1325	48
KRL-X1420	彈美人80X1420	48
KRL-X1423	彈美人80X1423	48
KRL-X1523	彈美人80X1523	48
KRL-X1525	彈美人80X1525	48
KRL-X1527	彈美人80X1527	48
KRL-X1528	彈美人80X1528	48
KRL-X1625	彈美人80X1625	48
KRL-X1725	彈美人80X1725	48
KRL-X1727	彈美人80X1727	48
KRL-X1826	彈美人80X1826	48
KRL-X1830	彈美人80X1830	48
KRL-X1928	彈美人80X1928	48
KRL-X2023	彈美人80X2023	48
KRL-X2026	彈美人80X2026	48
KRL-X2030	彈美人80X2030	48
KRL-X2230	彈美人80X2230	48
KRL-X2233	彈美人80X2233	48
KRL-X2235	彈美人80X2235	48
KRL-X2428	彈美人80X2428	48
KRL-X2430	彈美人80X2430	48
KRL-X2432	彈美人80X2432	48
KRL-X2435	彈美人80X2435	48
KRL-X2635	彈美人80X2635	48
KRL-X2638	彈美人80X2638	48
KRL-X2835	彈美人80X2835	48

品番	品名	掲載ページ
KRL-X2840	彈美人80X2840	48
KRL-X3040	彈美人80X3040	48
KRL-X3043	彈美人80X3043	48
KRL-X3045	彈美人80X3045	48
KRL-XT1420	彈美人90XT1420	48
KRL-XT1525	彈美人90XT1525	48
KRL-XT1625	彈美人90XT1625	48
KRL-XT1826	彈美人90XT1826	48
KRL-XT2026	彈美人90XT2026	48
KRL-XT2030	彈美人90XT2030	48
KRL-XT2230	彈美人90XT2230	48
KRL-XT2235	彈美人90XT2235	48
KRL-XT2432	彈美人90XT2432	48
KRL-XT2435	彈美人90XT2435	48
KRL-XT2635	彈美人90XT2635	48
KRL-XT2638	彈美人90XT2638	48
KRL-XT2840	彈美人90XT2840	48
KRL-XT3040	彈美人90XT3040	48
KRL-XT3045	彈美人90XT3045	48
KSS-1	クールバッグファスナーM黒	26・166
KSS-2	クールバッグファスナーL黒	26・166
KSS-3	クールバッグファスナーLL黒	26・166
KSS-4	クールバッグファスナーM茶	26・166
KSS-4X	クールバッグファスナーM茶小口	26・166
KSS-5	クールバッグファスナーL茶	26・166
KSS-5X	クールバッグファスナーL茶小口	26・166
KSS-6	クールバッグファスナーLL茶	26・166
KSS-6X	クールバッグファスナーLL茶小口	26・166
KSS-7	クールバッグファスナーMベージュ	26・166
KSS-7X	クールバッグファスナーMベージュ小口	26・166
KSS-8	クールバッグファスナーLベージュ	26・166
KSS-8X	クールバッグファスナーLベージュ小口	26・166
KSS-9	クールバッグファスナーLLベージュ	26・166
KSS-9X	クールバッグファスナーLLベージュ小口	26・166
KWP-1	あにぼて バンダブラック	87
KWP-2	あにぼて バンダピンク	87
KWP-3	あにぼて バンダオレンジ	87
KWP-4	サラダボックスS	67
KWP-5	サラダボックスM	67
KWP-6	サラダボックスL	67
KY-3	紅鮭筒式	40
L～		
L-321	蘭(特大)ブルー	172
L-384	セレモニークラシックブルー	172
L-421	花春秋(大)	173
L-422	花春秋(特大)	173
L-423	花春秋(特々大)	173
L-437	花物語(大)	173
L-472	華風泉(大)	173
L-473	華風泉(特大)	173
L-474	華風泉(特々大)	173
L-483	蘭の香(大)	173
L-484	蘭の香(特大)	173
L-485	蘭の香(特々大)	173
L-829	透明ハガキ入れ	178
L-2000	せせらぎ(特々大)	173
L-2104	美濃菊(大)	173
L-2105	美濃菊(特大)	173
L-2106	美濃菊(特々大)	173
L-2285	夢見草 特大	173
M～		
M-1	中抜和紙M-1	146
M-2	中抜和紙M-2	146
M-3	中抜和紙M-3	146
M-4	中抜和紙M-4	146
M-5	中抜和紙M-5	146
M-11	中抜和紙M-11	146
M-12	中抜和紙M-12	146
M-13	中抜和紙M-13	146
MA-1	竹皮柄1本箱細	128
MA-2	竹皮柄1本箱太	128

品番	品名	掲載ページ
MA-3	竹皮柄のせふた箱S	134
MA-4	竹皮柄のせふた箱M	134
MA-5	竹皮柄のせふた箱L	134
MA-521A	竹皮カンタン紙折箱170-57	136
MA-523A	竹皮カンタン紙折箱197-57	136
MA-531	竹皮柄一体型120	134
MA-533	竹皮柄一体型160	134
MA-534	竹皮編柄カプセフタ170	134
MA-535	竹皮柄カプセフタ170	134
MA-536	竹皮編柄一体式197	134
MDA-1	ウス丸160透明	43
MDA-1-F	ウス丸160フタ	43
MDA-2	ウス丸250透明	43
MDA-2-F	ウス丸250フタ	43
MDA-3	ウス丸350透明	43
MDA-3-F	ウス丸350フタ	43
MDA-4	ウス丸500透明	43
MDA-4-F	ウス丸500フタ	43
MDA-5	PSカップPK-80透明	43
MDA-5-F	PSカップPK-80フタ	43
MDA-6	PSカップPK-100透明	43
MDA-6-F	PSカップPK-100フタ	43
MDA-7	PSカップPK-120透明	43
MDA-7-F	PSカップPK-120フタ	43
MDA-8	PSカップPK-160透明	43
MDA-8-F	PSカップPK-160フタ	43
MDA-9	PSカップPK-250透明	43
MDA-9-F	PSカップPK-250フタ	43
MDA-10	PSカップPK-350透明	43
MDA-10-F	PSカップPK-350フタ	43
MDA-11	PSカップPK-400透明	43
MDA-11-F	PSカップPK-400フタ	43
MDA-12	PSカップPK-500透明	43
MDA-12-F	PSカップPK-500フタ	43
MDA-13	PSカップPK-750透明	44
MDA-13-F	PSカップPK-750フタ	44
MDA-14	PSカップPK-1000透明	44
MDA-14-F	PSカップPK-1000フタ	44
MDA-17	正方形KV-100透明	44
MDA-17B	正方形KV-100黒	44
MDA-17-F	正方形KV-100フタ	44
MDA-17W	正方形KV-100白	44
MDA-19	正方形KV-200透明	44
MDA-19B	正方形KV-200黒	44
MDA-19C	正方形KV-200クリーム	44
MDA-19-F	正方形KV-200フタ	44
MDA-19W	正方形KV-200白	44
MDA-20	正方形KV-230透明	44
MDA-20B	正方形KV-230黒	44
MDA-20-F	正方形KV-230フタ	44
MDA-21	正方形KV-300透明	44
MDA-21B	正方形KV-300黒	44
MDA-21C	正方形KV-300クリーム	44
MDA-21-F	正方形KV-300フタ	44
MDA-21W	正方形KV-300白	44
MDA-22	長方形KVL-300透明	44
MDA-22-F	長方形KVL-300フタ	44
MDA-23	正方形KS-100透明	44
MDA-23-F	正方形KS-100フタ	44
MDA-24	正方形KS-200透明	44
MDA-24-F	正方形KS-200フタ	44
MDA-25	正方形KS-230透明	44
MDA-25-F	正方形KS-230フタ	44
MDA-26	正方形KS-300透明	44
MDA-26B	正方形KS-300黒	44
MDA-26-F	正方形KS-300フタ	44
MDA-27	正方形KS-500透明	44
MDA-27-F	正方形KS-500フタ	44
MDA-28	正方形KS-550透明	45
MDA-28-F	正方形KS-550フタ	45
MDA-29	正方形KS-1100透明	45
MDA-29-F	正方形KS-1100フタ	45
MDA-30	正方形PH-80透明	45

品番	品名	掲載ページ
MDA-30B	正方形PH-80黒	45
MDA-30-F	正方形PH-80フタ	45
MDA-34	正方形PH-220透明	45
MDA-34B	正方形PH-220黒	45
MDA-34-F	正方形PH-220フタ	45
MDA-35	正方形PH-300透明	45
MDA-35B	正方形PH-300黒	45
MDA-35-F	正方形PH-300フタ	45
MDA-35W	正方形PH-300白	45
MDA-36	正方形PH-330透明	45
MDA-36B	正方形PH-330黒	45
MDA-36-F	正方形PH-330フタ	45
MDA-36W	正方形PH-330白	45
MDA-37	正方形PH-500透明	45
MDA-37C	正方形PH-500クリーム	45
MDA-37-F	正方形PH-500フタ	45
MDA-37W	正方形PH-500白	45
MDA-38C	正方形PH-500Kクリーム	45
MDA-38-F	正方形PH-500Kフタ	45
MDA-38W	正方形PH-500K白	45
MDA-40	長方形PH-7S透明	45
MDA-40B	長方形PH-7S黒	45
MDA-40-F	長方形PH-7Sフタ	45
MDA-41	長方形KT-600透明	45
MDA-41-F	長方形KT-600フタ	45
MDA-42	長方形KT-700透明	45
MDA-42-F	長方形KT-700フタ	45
MDA-43	正方形KV-18透明	45
MDA-43B	正方形KV-18黒	45
MDA-43-F	正方形KV-18フタ	45
MDA-45	丸型PV-250透明	46
MDA-45-F	丸型PV-250フタ	46
MDA-46	丸型PV-350透明	46
MDA-46-F	丸型PV-350フタ	46
MDA-47	丸型PV-500透明	46
MDA-47-F	丸型PV-500フタ	46
MDA-49	長方形PD-600PS透明	46
MDA-49-F	長方形PD-600PSフタ	46
MDA-50	長方形PD-600PE白	46
MDA-50-F	長方形PD-600PEフタ	46
MDA-L100	エコロック長方100透明本体	42
MDA-L100B	エコロック長方100黒本体	42
MDA-L100-F	エコロック長方100フタ	42
MDA-L100W	エコロック長方100白本体	42
MDA-L200	エコロック長方200透明本体	42
MDA-L200B	エコロック長方200黒本体	42
MDA-L200C	エコロック長方200クリーム本体	42
MDA-L200W	エコロック長方200白本体	42
MDA-MV300	丸型MV300透明本体	42
MDA-MV300C	丸型MV300クリーム本体	42
MDA-MV300-F	丸型MV300フタ	42
MDA-MV500	丸型MV500透明本体	42
MDA-MV500C	丸型MV500クリーム本体	42
MDA-MV500-F	丸型MV500フタ	42
MESM-17	クールチャックライトブルー小判抜きS	27・164
MESM-18	クールチャックライトブルー小判抜きM	27・164
MESM-19	クールチャックライトブルー小判抜きL	27・164
MESM-24	クールチャックシルバーS	28・163
MESM-24Z	クールチャックシルバーS小口	28・163
MESM-25	クールチャックシルバーM	28・163
MESM-25Z	クールチャックシルバーM小口	28・163
MESM-26	クールチャックシルバーL	28・163
MESM-26Z	クールチャックシルバーL小口	28・163
MESM-27	クールチャックシルバーLL	28・163
MESM-27Z	クールチャックシルバーLL小口	28・163
MESM-30	クールチャックビッグM	163
MESM-30Z	クールチャックビッグM小口	163
MESM-31	クールチャックビッグL	163
MESM-31Z	クールチャックビッグL小口	163
MESM-34	キルティング平袋S	162
MESM-35	キルティング平袋M	162
MESM-36	キルティング平袋L	162
MESM-67	カラーキルティング平袋S黒	162

品番	品名	掲載ページ
MESM-68	カラーキルティング平袋M黒	162
MESM-69	カラーキルティング平袋L黒	162
MESM-70	カラーキルティング平袋S濃茶	162
MESM-71	カラーキルティング平袋M濃茶	162
MESM-72	カラーキルティング平袋L濃茶	162
MESM-73	カラーキルティング平袋S白	162
MESM-74	カラーキルティング平袋M白	162
MESM-75	カラーキルティング平袋L白	162
MF-101	MF-101発泡保冷箱小	155
MF-102	MF-102発泡保冷箱中	155
MG-30	MG-30発泡保冷箱大	155
MG-40	MG-40発泡保冷箱特大	155
MIR-1	超冷却スノーパック50g	158
MIR-1K	超冷却スノーパック50g大口	158
MIR-2	スノーパックR20g	158
MIR-2K	スノーパックR20g大口	158
MIR-3	スノーパックR30g	158
MIR-3K	スノーパックR30g大口	158
MIR-4	スノーパックR40g	158
MIR-4K	スノーパックR40g大口	158
MIR-5	スノーパックR50g	158
MIR-5K	スノーパックR50g大口	158
MIR-10	スノーパック100g	158
MIR-10K	スノーパック100g大口	158
MIR-20	スノーパック200g	158
MIR-20K	スノーパック200g大口	158
MIR-30	スノーパック300g	158
MIR-30K	スノーパック300g大口	158
MIR-40	スノーパック400g	158
MIR-40K	スノーパック400g大口	158
MIR-50	スノーパック500g	158
MIR-50K	スノーパック500g大口	158
MIR-80	スノーパック800g	158
MIR-80K	スノーパック800g大口	158
MIR-100	スノーパック1000g	158
MIR-100K	スノーパック1000g大口	158
MIR-B	スノーパックベリー40g	158
MIR-BK	スノーパックベリー40g大口	158
MIRP-3	スノーパック不織布30g	158
MIRP-3K	スノーパック不織布30g大口	158
MIRP-4	スノーパック不織布40g	158
MIRP-4K	スノーパック不織布40g大口	158
MIRP-5	スノーパック不織布50g	158
MIRP-5K	スノーパック不織布50g大口	158
MIRP-20	スノーパック不織布200g	158
MIRP-20K	スノーパック不織布200g大口	158
MIRP-50	スノーパック不織布500g	158
MIRP-50K	スノーパック不織布500g大口	158
MKS-101	6折ナフキン 白	122
MKS-103	6折ナフキン 未晒(ストレート)	122
MKS-104	カラー6折ナフキン ブルー	122
MKS-105	カラー6折ナフキン イエロー	122
MKS-106	カラー6折ナフキン ピンク	122
MKS-107	カラー6折ナフキン グリーン	122
MKS-108	カラー6折ナフキン パープル	122
MKS-109	4折ナフキン 白	122
MKS-110	4折ナフキン 未晒	122
MKS-111	カラー4折ナフキン ブルー	122
MKS-112	カラー4折ナフキン イエロー	122
MKS-113	カラー4折ナフキン ピンク	122
MKS-114	カラー4折ナフキン グリーン	122
MKS-115	カラー4折ナフキン パープル	122
MKS-116	イタリアンカラー4折ナフキン レッド	122
MKS-117	イタリアンカラー4折ナフキン モスグリーン	122
MKS-119	4折ナフキン 観音折 白	122
MTW-001	B I O P E Tコップ9オンス78φ	112
MTW-001K	B I O P E Tコップ9オンス78φ 大口	112
MTW-002	B I O P E Tコップ9オンス92φ	112
MTW-002K	B I O P E Tコップ9オンス92φ 大口	112
MTW-003	B I O P E Tコップ10オンス	112
MTW-003K	B I O P E Tコップ10オンス 大口	112
MTW-004	B I O P E Tコップ12オンス	112
MTW-004K	B I O P E Tコップ12オンス 大口	112

品番	品名	掲載ページ
MTW-005	B I O P E Tコップ14オンス	112
MTW-005K	B I O P E Tコップ14オンス 大口	112
MTW-006	B I O P E Tコップ16オンス	112
MTW-006K	B I O P E Tコップ16オンス 大口	112
MTW-007	B I O P E Tコップ18オンス	112
MTW-007K	B I O P E Tコップ18オンス 大口	112
MTW-008	B I O P E Tコップ20オンス	112
MTW-008K	B I O P E Tコップ20オンス 大口	112
MTW-009	B I O P E Tコップ24オンス	112
MTW-009K	B I O P E Tコップ24オンス 大口	112
MTW-010	78φ用平蓋 穴あり	112
MTW-010K	78φ用平蓋 穴あり 大口	112
MTW-011	78φ用ドーム蓋 穴あり	112
MTW-011K	78φ用ドーム蓋 穴あり 大口	112
MTW-012	92φ用平蓋 穴あり	112
MTW-012K	92φ用平蓋 穴あり 大口	112
MTW-013	92φ用ドーム蓋 穴あり	112
MTW-013K	92φ用ドーム蓋 穴あり 大口	112
MTW-014	98φ用平蓋 穴あり	112
MTW-014K	98φ用平蓋 穴あり 大口	112
MTW-015	98φ用ドーム蓋 穴あり	112
MTW-015K	98φ用ドーム蓋 穴あり 大口	112
MZN-1	1オンス紙カップ白	113
N ~		
NA-M1	さとうきびフードバック小(50P)	124
NA-M2	さとうきびフードバック大(50P)	124
NA-M5	さとうきびプレート26cm(50P)	124
NA-M7	さとうきびボウル13cm(50P)	124
NA-M8	さとうきびボウル16cm(50P)	124
NI-697	パールバッグ そよかぜ(大)	177
NI-698	パールバッグ そよかぜ(中)	177
NI-699	パールバッグ そよかぜ(小)	177
NK-1	肉箱 深口	6
NK-2	肉箱 浅口	6
NK-3	焼豚贈答箱	23
NK-7	精肉ギフト手提袋	18
NK-10	ミナフォーム平袋	28
NK-13	コロケテイクアウトボックス	70
NK-23	送り箱中	13・37
NK-24	送り箱大	13
NK-31	送り箱小	13・37
NK-55	肉の宅配箱1	8
NK-56	肉の宅配箱2	8
NK-57	肉の宅配箱3	8
NK-58	肉の宅配箱4	8
NK-71	精肉木箱焼杉小	6
NK-72	精肉木箱焼杉中	6
NK-73-1	精肉木箱焼杉大	6
NK-73-2	精肉木箱焼杉特大	6
NK-80	ウッド精肉折赤杉小	7
NK-81	ウッド精肉折赤杉大	7
NK-82	ウッド精肉折赤杉特大	7
NK-83	ウッド精肉折赤杉特大	7
NK-84	精肉折1kg(関東杉)	7
NK-85	精肉折1.5kg用並(関東杉)	7
NK-86	精肉折1.5kg用並(関東杉)	7
NK-87	精肉折2kg用(関東杉)	7
NK-112	片面エコール小	11・33
NK-116	片面エコールA式1	11・33
NK-117	片面エコールA式2	11・33
NK-118	片面エコールA式3	11・33
NK-129	竹皮300g用拭真空	19・137
NK-130	竹皮400g用拭真空	19・137
NK-131	竹皮500~600g用拭真空	19・137
NK-132	竹皮800g用拭真空	19・137
NK-133	竹皮1kg用拭真空	19・137
NK-139	竹皮No2	19・137
NK-140	竹皮No3	19・137
NK-141	竹皮No4	19・137
NK-142	竹皮No5	19・137
NK-143	竹皮No6	19・137
NK-250	発泡ボックスKT-1	149

品番	品名	掲載ページ
NK-251	発泡ボックスKT-5	149
NK-252	発泡ボックスKT-2	149
NK-253	発泡ボックスKT-4	149
NK-254	発泡ボックスKT-3	149
NK-255	発泡ボックスKH-1	149
NK-256	発泡ボックスKH-7	149
NK-257	発泡ボックスKH-1WU	149
NK-258	発泡ボックスKH-1W	150
NK-259	発泡ボックスKH-1H	150
NK-260	発泡ボックスKH-6	150
NK-261	発泡ボックスKH-2U	150
NK-262	発泡ボックスKH-2	150
NK-263	発泡ボックスKH-2H	150
NK-264	発泡ボックスKH-10	150
NK-265	発泡ボックスKH-9	150
NK-266	発泡ボックスKH-5	150
NK-267	発泡ボックスKH-11	150
NK-268	発泡ボックスKH-12	150
NK-269	発泡ボックスKH-3	150
NK-270	発泡ボックスKH-3H	150
NK-271	発泡ボックスKH-8	150
NK-272	発泡ボックスKH-4	150
NK-276	発泡ボックスCOW-2	152
NK-277	発泡ボックスIC-1	152
NK-278	発泡ボックスIC-2	152
NK-279	発泡ボックスIC-3	152
NK-280	発泡ボックスIC-4	152
NK-281	発泡ボックスICM-6	152
NK-282	発泡ボックスICM-8	152
NK-283	発泡ボックスICM-12	152
NK-284	発泡ボックスICM-16	152
NK-286	発泡ボックスDIC-5	153
NK-287	発泡ボックスDIC-6	153
NK-288	発泡ボックスMRC-2	153
NK-289	発泡ボックスMC-5N	153
NK-290	発泡ボックスMC-5	153
NK-291	発泡ボックスMC-6N	153
NK-292	発泡ボックスMC-6	153
NK-295	発泡ボックスMB-1	154
NK-297	発泡ボックスMB-2	154
NK-298	発泡ボックスMB-2B	154
NK-299	発泡ボックスMB-6S	154
NK-300	発泡ボックスMB-3	154
NK-301	発泡ボックスMB-6	154
NK-302	発泡ボックスMB-6B	154
NK-308	発泡ボックスG-2	156
NK-309	発泡ボックスG-1	156
NK-310	発泡ボックスTP-2	156
NK-311	発泡ボックスMT-2	156
NK-312	発泡ボックスTP-4	156
NK-313	発泡ボックスG-20	156
NK-314	発泡ボックスFP-5	156
NK-315	発泡ボックスF-103	156
NK-316	発泡ボックスL-40	156
NK-317	発泡ボックスF-104	156
NK-318	発泡ボックスMN-15S	156
NK-319	発泡ボックスF-150	156
NK-320	発泡ボックスMN-15L	156
NK-321	発泡ボックスF-160	156
NK-323	発泡ボックスF-180	156
NK-324	発泡ボックスB-40	156
NK-325	発泡ボックスF-165	156
NK-326	発泡ボックスF-190	156
NK-327	発泡ボックスF-175	156
NK-328	発泡ボックスF-120	156
NK-329	発泡ボックスF-110	156
NK-330	発泡ボックスF-280	156
NK-331	発泡ボックスF-250	156
NK-332	発泡ボックスMN-5	156
NK-333	発泡ボックスF-350	156
NK-334	発泡ボックスGR-5	156
NK-335	発泡ボックスMC-1	156
NK-337	発泡ボックスF-450	156

品番	品名	掲載ページ
NK-338	発泡ボックスF-500	156
NK-339	発泡ボックスF-550	156
NK-340	発泡ボックスF-420	156
NK-341	発泡ボックスF-700	156
NK-342	発泡ボックスF-800②	156
NK-343	発泡ボックスF-800③	156
NK-350	撥水宅配箱1	8
NK-351	撥水宅配箱2	8
NK-352	撥水宅配箱3	8
NK-353	撥水宅配箱4	8
NK-354	撥水宅配箱5	8
NK-362	発泡ボックスICM-6台紙付	152
NK-363	発泡ボックスICM-8台紙付	152
NK-364	発泡ボックスICM-12台紙付	152
NK-390	木目宅配箱	13
NK-403	白無地S	95
NK-404	白無地L	95
NK-405	ウッド精肉折(金文字)小	7
NK-406	ウッド精肉折(金文字)大	7
NK-407	ウッド精肉折(金文字)特大	7
NK-408	ウッド精肉折(金文字)特々大	7
NK-410FS	肉箱 黒 深口 FS	4
NK-411FS	肉箱 黒 浅口 FS	4
NK-412FS	肉箱 黒 小 FS	4
NK-414	クール宅配袋M	18
NK-418	木目ギフトBOX 小	8
NK-419	木目ギフトBOX 中	8
NK-420	木目ギフトBOX 大	8
NK-421	木目ギフトBOX 特大	8
NK-422	肉箱深口用エアークャップ袋	4・18
NK-423	肉箱浅口用エアークャップ袋	4・18
NK-424	黒杉の精肉箱 1kg	7
NK-425	黒杉の精肉箱 1.5kg	7
NK-426	エコーター宅配箱	11・33
NK-430	ギフト木箱B5	6
NK-431	ギフト木箱A4	6
NK-435	雲竜ゴールド 2段	6
NK-436	雲竜ゴールド 1段	6
NK-437	レトルトBOX	17
NK-438	宅配用 ギフト箱	5
NK-439	黒杉の精肉箱 500g	7
NK-440	黒木目宅配箱 小	5・24
NK-441	黒木目宅配箱 大 浅口	5
NK-442	黒木目宅配箱 大 深口	5
NK-443	宅配用ギフト箱 深口	5
NK-444	サービス宅配箱 浅口	13
NK-445	サービス宅配箱 深口	13
NK-446	肉箱 黒スリーブ深口	4
NK-447	肉箱 黒スリーブ浅口	4
NK-448	梱包用シート浅口・深口兼用	18
NK-449	梱包用シート 小用	18
NK-450	レトルトBOX 黒	17
NK-451	ワンタッチ黒箱 片段台紙付 中	5・24
NK-452	ワンタッチ黒箱 片段台紙付 大	5・24
NK-453	ワンタッチ黒箱 片段台紙付 長	5・24
NK-454FS	ミエル肉箱 FS	5
NK-455FS	紙トレー 28×20 FS	5
NK-456FS	肉箱 黒 3段 FS	4
NK-D101	プレート 小 ミスジ	20
NK-D102	プレート 小 イチボ	20
NK-D103	プレート 小 ランプ	20
NK-D104	プレート 小 ザブトン	20
NK-D105	プレート 小 シャトーブリアン	20
NK-D106	プレート 小 三角バラ	20
NK-D107	プレート 小 中落ちカルビ	20
NK-D108	プレート 小 カイノミ	20
NK-D109	プレート 小 ササバラ	20
NK-D110	プレート 小 トモサンカク	20
NK-D111	プレート 小 ロース	20
NK-D112	プレート 小 ヒウチ	20
NK-D116	プレート 小 肩ロース	20
NK-D117	プレート 小 モモ	20
NK-D118	プレート 小 バラ	20

品番	品名	掲載ページ
NK-D119	プレート 小 マルシン	20
NK-D120	プレート 小 マルカワ	20
NK-D121	プレート 小 マクラ	20
NK-D122	プレート 小 内モモ	20
NK-D123	プレート 小 ナカ肉	20
NK-D124	プレート 小 カメノコ	20
NK-MES1L	クールチャックシルバー小判抜きL	27・164
NK-MES2L	クールチャックライトオレンジ小判抜きL	27・164
NK-MES2M	クールチャックライトオレンジ小判抜きM	27・164
NK-MES2S	クールチャックライトオレンジ小判抜きS	27・164
NK-MP-1	発泡ギフト間仕切付NK-MP-1	151
NK-MP-2	発泡ギフト間仕切付NK-MP-2	151
NK-MP-3	発泡ギフト間仕切付NK-MP-3	151
NK-MP-4	発泡ギフト間仕切付NK-MP-4	151
NK-MP-5	発泡ギフト間仕切付NK-MP-5	151
NK-X124	国産黒毛牛	20
NK-X126	黒毛和牛(横書き)	20
NK-X127	すきやき用	20
NK-X128	焼肉用	20
NK-X129	しゃぶしゃぶ用	20
NK-X131	ステーキ用	20
NK-X132	冷しゃぶ用	20
NK-X133	佐賀牛	20
NK-X134	肥後牛	20
NK-X135	和牛霜降	20
NK-X137	豚トロ	20
NK-X139	カルビ焼	20
NK-X140	鹿児島牛	20
NK-X141	黒毛牛	20
NK-X142	国産	20
NK-X143	国産牛	20
NK-X144	国内産	20
NK-X145	国産和牛	20
NK-X146	国産牛肉	20
NK-X147	国産豚	20
NK-X148	交雑牛	20
NK-X149	もち豚	20
NK-X150	黒豚	20
NK-X151	鹿児島豚	20
NK-X152	和牛	20
NK-X153	黒毛和牛	20
NK-X154	広島牛	20
NK-X155	国産黒豚	20
NK-X200	神戸牛(極上)	20
NK-X201	松阪牛(極上)	20
NK-X203	佐賀牛(特撰)	20
NK-X207	飛騨牛(特撰)	20
NK-X208	和牛(特撰)	20
NK-X209	宮崎牛(極上)	20
NK-X210	鹿児島牛(特撰)	20
NK-X214	伊予牛(特撰)	20
NK-X217	米沢牛(特撰)	20
NK-X218	黒毛和牛(特撰)	20
NN-33B	詰合柄(大)全枠セロ付	182
NN-33BN	詰合柄(大)全枠セロ無	182
NN-34B	詰合柄(大)1/2枠セロ付	182
NN-34BN	詰合柄(大)1/2枠セロ無	182
NN-36B	詰合柄(特大)全枠セロ付	182
NN-36BN	詰合柄(特大)全枠セロ無	182
NN-37B	詰合柄(特大)1/2枠セロ付	182
NN-37BN	詰合柄(特大)1/2枠セロ無	182
NN-41A	詰合せ箱無地(極小)セロ付	182
NN-41AN	詰合せ箱無地(極小)セロ無	182
NN-41B	御昆布箱(極小)セロ付	182
NN-41BN	御昆布箱(極小)セロ無	182
NN-42A	詰合せ箱無地(小)セロ付	182
NN-42AN	詰合せ箱無地(小)セロ無	182
NN-42B	御昆布箱(小)セロ付	182
NN-42BN	御昆布箱(小)セロ無	182
NN-43A	詰合せ箱無地(中)セロ付	182
NN-43AN	詰合せ箱無地(中)セロ無	182
NN-43B	御昆布箱(中)セロ付	182
NN-43BN	御昆布箱(中)セロ無	182

品番	品名	掲載ページ
NN-44A	詰合せ箱無地(大)セロ付	182
NN-44AN	詰合せ箱無地(大)セロ無	182
NN-44B	御昆布箱(大)セロ付	182
NN-44BN	御昆布箱(大)セロ無	182
NN-45A	詰合せ箱無地(特大)セロ付	182
NN-45AN	詰合せ箱無地(特大)セロ無	182
NN-45B	御昆布箱(特大)セロ付	182
NN-45BN	御昆布箱(特大)セロ無	182
NN-65	御昆布箱緑(中)セロ付	182
NN-65N	御昆布箱緑(中)セロ無	182
NN-66	御昆布箱緑(大)セロ付	182
NN-66N	御昆布箱緑(大)セロ無	182
NN-67	御昆布箱緑(特大)セロ付	182
NN-67N	御昆布箱緑(特大)セロ無	182
NN-84	8寸麺(枠付)	140
NN-101	6寸めん-2	140
NN-102	6寸めん-3	140
NN-104	7寸めん-2	140
NN-105	7寸めん-3	140
NN-106	8寸めん-1	140
NN-107	8寸めん-2	140
NN-108	8寸めん-3	140
NN-112	8寸めん-4	140
NN-114	8寸めん-6	140
NN-127	味撰華(大)深口1/2枠セロ付	181
NN-127N	味撰華(大)深口1/2枠セロ無	181
NN-150	味撰華(中)浅口蓋身	181
NO-1	和紙No-1	145
NO-2	和紙No-2	145
NO-3	和紙No-3	145
NO-4	和紙No-4	145
NO-5	和紙No-5	145
NO-6	和紙No-6	145
NT0012SG	缶金120g用	180
NT0012SS	缶銀120g用	180
NT0020SG	缶金200g用	180
NT0020SS	缶銀200g用	180
NT00S066	黒キャップ100g用	180
NT00S067	金キャップ100g用	180
NT00S166	黒キャップ150g用	180
NT00S167	金キャップ150g用	180
NT00S374	黒キャップ120g用	180
NT00S375	金キャップ120g用	180
NT00S474	黒キャップ200g用	180
NT00S475	金キャップ200g用	180
NT18M005	マイティ缶50g	180
NT18M00M	マイティ缶ミニ40g	180
NT18M010	マイティ缶100g	180
O~		
OI-67	フラップケース志(満月)	168
OI-219	クイックケース(香)	169
OI-2538	フラップケース(うす紫)	168
P~		
PDS-11318	ポリウムサンドバック 無地70	101
PDS-11321	to go バッグ メルシー OPP	102
PDS-11322	ポリウムサンドバック 無地38	101
PDS-11323	ポリウムサンドバック メルシー70	101
PDS-11345	ジップ付OPP to go バッグ メルシー	102
PDS-11361	ポリウムサンドバック メルシー38	101
PDS-11363	ポリウムサンドバック 無地80	101
PDS-11364	ポリウムサンドバック メルシー90	101
PDS-13032	タートルバック メルシー	99
PDS-13056	フラットバック21-18 メルシー オランジェ	100
PDS-13057	フラットバック21-18 メルシー グレー	100
PDS-13060	to go バッグ メルシー クラフト	102
PDS-13061	ホワイトタートルバック メルシー	99
PDS-13067	クラフトウインドウバック 220 メルシー	99
PDS-13068	タートルバック メルシーミニ	99
PDS-17024	パピエ三角サンド袋No75 マンダリン	102
PKM-11	折紙ボックス11	72
PKM-12	折紙ボックス12	72

品番	品名	掲載ページ
PKM-15	折紙ボックス15	72
PKM-16	折紙ボックス16	72
PKM-17	折紙ボックス17	72
PKM-18	紙ボックス ホワイト KM-31	73
PKM-19	紙ボックス ナチュラル KM-31	73
PKM-20	紙ボックス ホワイト KM-32	73
PKM-21	紙ボックス ナチュラル KM-32	73
PKM-22	紙ボックス ホワイト KM-33	73
PKM-23	紙ボックス ナチュラル KM-33	73
PKM-24	紙ボックス ホワイト KM-34	73
PKM-25	紙ボックス ナチュラル KM-34	73
PKM-26	紙ボックス ホワイト KM-35	73
PKM-27	紙ボックス ナチュラル KM-35	73
PKM-28	紙ボックス ホワイト KM-36	73
PKM-29	紙ボックス ナチュラル KM-36	73
PKM-30	紙ボックス ホワイト KM-37	73
PKM-31	紙ボックス ナチュラル KM-37	73
PKM-32	KMフードバック 小 窓有 ナチュラル	72
PKM-33	KMフードバック 中 窓有 ナチュラル	72
PKM-34	KMフードバック 大 窓有 ナチュラル	72
PKM-35	KMフードバック 特大 窓有 ナチュラル	72
PKM-36	KMフードバック 小 窓無 ナチュラル	72
PKM-37	KMフードバック 中 窓無 ナチュラル	72
PKM-38	KMフードバック 大 窓無 ナチュラル	72
PKM-39	KMフードバック 特大 窓無 ナチュラル	72
PKM-40	コップホルダー(2個用)ホワイト	116
PKM-41	コップホルダー(2個用)ナチュラル	116
PKM-42	KMスナップ S ナチュラル	83
PKM-43	KMスナップ M ナチュラル	83
PKM-44	KMスナップ L ナチュラル	83
PKM-45	KMスナップ S BB	83
PKM-46	KMスナップ M BB	83
PKM-47	KMスナップ L BB	83
Q ~		
QF-2	クリーム板目深口(小)セロ付	63
QF-2N	クリーム板目深口(小)セロ無	63
QF-3	クリーム板目深口(中)セロ付	63
QF-3N	クリーム板目深口(中)セロ無	63
QF-4	クリーム板目深口(大)セロ付	63
QF-4N	クリーム板目深口(大)セロ無	63
QF-5	クリーム板目深口(特大)セロ付	63
QF-5N	クリーム板目深口(特大)セロ無	63
R ~		
RA-6	筒式稲穂5kg	143
RA-8	筒式稲穂10kg	143
RA-12	日本の米10kg	143
RA-18	あじわいの米5kg	143
RA-19	あじわいの米10kg	143
RA-27	日本の米5kg	143
RA-36C	お米一番3kg	144
RA-36D	お米一番5kg	144
RA-36E	お米一番10kg	144
RA-36F	米(白)3kg	144
RA-36G	米(白)5kg	144
RA-36H	米(白)10kg	144
RA-47	お徳打ち筒式5kg	143
RA-48	お徳打ち筒式10kg	143
RA-50A	3kg用無地	144
RA-50AX	3kg用無地 小口	144
RA-50AA	2kg用無地	144
RA-50AAX	2kg用無地 小口	144
RA-50B	5kg用無地	144
RA-50BX	5kg用無地 小口	144
RA-50C	10kg用無地	144
RA-50CX	10kg用無地 小口	144
RA-52	日本の米2kg	143
RA-56	あじわいの米5kg×2	143
RA-57	無地10kg×2	143
RA-60	クラフト無地30kg	144
RA-61A	クラフト無地5kg	144
RA-61B	クラフト無地10kg	144

品番	品名	掲載ページ
RA-61C	クラフト無地15kg	144
RB-333A	乳白10kg	144
RB-333C	乳白5.6kg	144
RB-333E	乳白3kg	144
RB-333G	乳白1.4kg	144
S ~		
S-51	木目柄(小)	64
S-52	木目柄(中)	64
S-61	詰合せ箱(のり3帖)フタ・身	65
S-74	厳選椎茸	64
S-134	椎茸チャック袋・のり5帖詰合せ	65
S-135	椎茸・のり5帖用箱セット	65
S-139	香味百選	64
SAF-20	和紙柄チャック袋墨・白150×210	145
SAF-21	和紙柄チャック袋墨・白160×220	145
SAF-22	和紙柄チャック袋墨・白170×230	145
SAF-23	和紙柄チャック袋墨・白180×250	145
SAF-24	和紙柄チャック袋墨・白200×280	145
SAF-25	和紙柄チャック袋墨・白220×300	145
SAF-26	和紙柄チャック袋墨・白240×340	145
SBXP-101	BXP-101椎茸2030H	65
SBXP-102	BXP-102椎茸2233H	65
SBXP-103	BXP-103椎茸2438H	65
SBXP-104	BXP-104椎茸3045H	65
SBXP-112	BXP-112椎茸2230ZH	65
SBXP-114	BXP-114椎茸3043ZH	65
SG-9-355	商品券折込式(無地)	139
SG-9-361	商品券袋(無地)	139
SK-0	塩干小セロ付	38
SK-1	塩干中セロ付	38
SK-2	塩干大セロ付	38
SK-3	塩干特大セロ付	38
SK-12	自然の華(中)セロ付	38
SK-13	自然の華(大)セロ付	38
SK-125	プレス木毛7kg	61
SK-126	焼鯛手揚げ小	40
SK-127	焼鯛手揚げ中	40
SK-128	竹皮袋	38
SK-147	はっ水ホワイトボックス小	11-33
SK-151	日本の心 小	34
SK-152	日本の心 中	34
SK-153	日本の心 大	34
SK-154	はっ水レッドボックス小	25-30
SK-155	はっ水レッドボックス中	25-30
SK-156A	色付き木毛 赤紫	61
SK-156B	色付き木毛 青	61
SK-156C	色付き木毛 灰	61
SK-156D	色付き木毛 黄	61
SK-156E	色付き木毛 若草	61
SK-156F	色付き木毛 黄緑	61
SK-156G	色付き木毛 抹茶	61
SK-156H	色付き木毛 緑	61
SK-157	はっ水ギフト箱 小	29
SK-158	はっ水ギフト箱 中	29
SK-159	はっ水ギフト箱 大	29
SK-160	60ワンタッチ宅配箱 60H	37
SK-161	60ワンタッチ宅配箱 90H	37
SK-162	うなぎ1本箱	35
SK-163	絹目格子 黒 大	35
SK-164	切り身箱 大	36
SK-165	缶詰12個箱	37
SK-166	ウッドボックス(内側はっ水) M	34
SK-167	ウッドボックス(内側はっ水) L	34
SK-168	ウッドボックス(内側はっ水) S	34
SK-169BK	はっ水宅配箱 大 黒	25-30
SK-169R	はっ水宅配箱 大 赤	25-30
SK-170BK	はっ水宅配箱 特大 黒	25-30
SK-170R	はっ水宅配箱 特大 赤	25-30
SK-171	ウッドボックス(内側はっ水) LL	34
SK-172	切り身箱 5・6兼用	36
SK-173	切り身 白箱5	36
SK-174	切り身 白箱10	36

品番	品名	掲載ページ
SK-175	うなぎ箱 大	35
SK-177	伊勢海老箱黒No2M	40
SK-K100	クール包装紙(一般)	62
SK-K101	クール包装紙(干物用)	62
SK-K110	クール包装紙(ブラウン)	62
SK-K111	クール包装紙(グリーン)	62
SL-100	発泡ギフトボックスSL-100	148
SL-105	発泡ギフトボックスSL-105	148
SL-110	発泡ギフトボックスSL-110	148
SL-120	発泡ギフトボックスSL-120	148
SL-130	発泡ギフトボックスSL-130	148
SL-200	発泡ギフトボックスSL-200	148
SL-210	発泡ギフトボックスSL-210	148
SL-220	発泡ギフトボックスSL-220	148
SL-220N	発泡ギフトボックスSL-220N	148
SL-230	発泡ギフトボックスSL-230	148
SL-230N	発泡ギフトボックスSL-230N	148
SL-280	発泡ギフトボックスSL-280	148
SL-310	発泡ギフトボックスSL-310	148
SL-350R	発泡ギフトボックスSL-350R	148
SL-800K	発泡ギフトボックスSL-800K	148
SL-TWB-1H	発泡ギフトボックス鮮(アザ)1H	157
SL-TWB-1L	発泡ギフトボックス鮮(アザ)1L	157
SL-TWB-2	発泡ギフトボックス鮮(アザ)2	157
SL-TWB-3	発泡ギフトボックス鮮(アザ)3	157
SPS-1	白無地箱 B-Y S 125×125×36	68
SPS-2	白無地箱 B-S S 157×78×35	68
SPS-3	白無地箱 B-S 164×109×33	68
SPS-4	白無地箱 B-M 185×115×33	68
SPS-5	白無地箱 B-L 206×145×34	68
SPS-6	白無地箱 B-TM 190×115×40	68
SPS-7	白無地箱 B-TL 205×140×45	68
SPS-8	白無地箱 DELI-SS 145×85×55	68
SPS-9	白無地箱 DELI-S 150×110×70	68
SPS-10	白無地箱 DELI-M 175×125×70	68
SPS-11	白無地箱 DELI-L 230×160×75	68
SPS-12	白無地箱 DELI-TM 210×85×75	68
SS-103	シール自然の風味・椎茸60×120	65
SS-105	シール自然の風味・椎茸50×95	65
SS-107	シール自然の風味・椎茸35×75	65
SS-201	椎茸のしおり	65
SU-20	祝、仏兼用2kg	140
SU-50	祝、仏兼用5kg	140
SU-303A	祝、仏兼用3kg	140
SU-404A	祝、仏兼用4kg	140
SUG-21	東北クールバックTCP20g	159
SUG-21K	東北クールバックTCP20g大口	159
SUG-22	東北クールバックTCP30g	159
SUG-22K	東北クールバックTCP30g大口	159
SUG-23	東北クールバックTCP40g	159
SUG-23K	東北クールバックTCP40g大口	159
SUG-24	東北クールバックTCP50g	159
SUG-24K	東北クールバックTCP50g大口	159
SUG-41	東北クールバックスリムMT20g	159
SUG-41K	東北クールバックスリムMT20g大口	159
SUG-42	東北クールバックスリムMT30g	159
SUG-42K	東北クールバックスリムMT30g大口	159
SUG-43	東北クールバックスリムMT40g	159
SUG-43K	東北クールバックスリムMT40g大口	159
SUG-51	クールアイスC1100g	28・159
SUG-51K	クールアイスC1100g大口	28・159
SUG-52	クールアイスC1200g	28・159
SUG-52K	クールアイスC1200g大口	28・159
SUG-53	クールアイスC1200g(J)	159
SUG-53K	クールアイスC1200g(J)大口	159
SUG-54	クールアイスC1300g	28・159
SUG-54K	クールアイスC1300g大口	28・159
SUG-55	クールアイスC1400g	28・159
SUG-55K	クールアイスC1400g大口	28・159
SUG-56	クールアイスC1500g	28・159
SUG-56K	クールアイスC1500g大口	28・159
SUG-57	クールアイスC1500g(N)	159
SUG-57K	クールアイスC1500g(N)大口	159

品番	品名	掲載ページ
SUG-58	クールアイスC1800g	159
SUG-58K	クールアイスC1800g大口	159
SUG-59	クールアイスC11000g	159
SUG-59K	クールアイスC11000g大口	159
SUG-71	クールアイス不織布CIF30g	160
SUG-71K	クールアイス不織布CIF30g大口	160
SUG-72	クールアイス不織布CIF40g	160
SUG-72K	クールアイス不織布CIF40g大口	160
SUG-73	クールアイス不織布CIF50g	160
SUG-73K	クールアイス不織布CIF50g大口	160
SUG-81	東北クールバック不織布TCPW30g	160
SUG-81K	東北クールバック不織布TCPW30g大口	160
SUG-82	東北クールバック不織布TCPW40g	160
SUG-82K	東北クールバック不織布TCPW40g大口	160
SUG-83	東北クールバック不織布TCPW50g	160
SUG-83K	東北クールバック不織布TCPW50g大口	160
SUG-91	クールアイス不織布CIW100g	28・160
SUG-91K	クールアイス不織布CIW100g大口	28・160
SUG-92	クールアイス不織布CIW200g	28・160
SUG-92K	クールアイス不織布CIW200g大口	28・160
SUG-93	クールアイス不織布CIW300g	28・160
SUG-93K	クールアイス不織布CIW300g大口	28・160
SUG-94	クールアイス不織布CIW400g	28・160
SUG-94K	クールアイス不織布CIW400g大口	28・160
SUG-95	クールアイス不織布CIW500g	28・160
SUG-95K	クールアイス不織布CIW500g大口	28・160
SUG-96	クールアイス不織布CIW500gN	160
SUG-96K	クールアイス不織布CIW500gN大口	160
SUG-97	クールアイス不織布CIW800g	160
SUG-97K	クールアイス不織布CIW800g大口	160
SUG-98	クールアイス不織布CIW1000g	160
SUG-98K	クールアイス不織布CIW1000g大口	160
SY-1	広口瓶M×3本箱黒	15・41
SY-2	広口瓶M×4本箱黒	15・41
SY-3	アイスカップ 6個用宅配BOX	141
SY-4	スリム瓶200ml×2本箱	16
SY-5	スリム瓶200ml×3本箱	16
T~		
T-23	志A平袋1本入	168
T-31	志ゴールド平袋1本	168
T-45	癒(いやし)	168
T-51	志手提げ平袋	170
T-55R	お茶・コーヒーセット箱	169
T-57	セレモニーフット	169
T-58	志ゆりグリーン	168
TH-1	桐証浅口(極小)セロ付	64
TH-1N	桐証浅口(極小)セロ無	64
TH-2	桐証浅口(小)セロ付	64
TH-2N	桐証浅口(小)セロ無	64
TH-3	桐証浅口(中)セロ付	64
TH-3N	桐証浅口(中)セロ無	64
TH-4	桐証浅口(大)セロ付	64
TH-4N	桐証浅口(大)セロ無	64
TH-22	桐証深口(小)セロ付	64
TH-22N	桐証深口(小)セロ無	64
TH-23	桐証深口(中)セロ付	64
TH-23N	桐証深口(中)セロ無	64
TH-24	桐証深口(大)セロ付	64
TH-24N	桐証深口(大)セロ無	64
TH-25	桐証深口(特大)セロ付	64
TH-25N	桐証深口(特大)セロ無	64
TMM-DPP1	ペーパー Spoon 大白	113
TMM-DPP2	ペーパー Spoon 小白	113
TMM-DPP5	ペーパーフォーク 大白	113
TMM-DPP6	ペーパーフォーク 小白	113
TMM-DPP7	ペーパーピック 白	113
TMM-FT1	試食用ペーパートレー45×45	113
TMM-FT2	試食用ペーパートレー45×70	113
TOK-3A	エンボス丼565本体無地(紙)	78
TOK-3B	565用透明ドームフタ	78
TOK-3C	565用中皿透明フタ	78
TOK-3D	565用中皿仕切無	78

品番	品名	掲載ページ
<b>TOK-4A</b>	エンボス丼900本体無地(紙)	78
<b>TOK-4B</b>	700/900透明ドームフタ	78
<b>TOK-4C</b>	700/900中皿仕切無用フタ	78
<b>TOK-4D</b>	700/900中皿仕切無	78
<b>TOK-5A</b>	エンボス丼700本体無地(紙)	78
<b>TOK-PC80F</b>	両面ラミ紙容器 80F	141
<b>TOK-PC80F-4</b>	両面ラミ紙容器 80F-4	141
<b>TOK-PC100FG</b>	ムジコールド リング フタ	141
<b>TOK-PC100FS</b>	ムジシルバード リング フタ	141
<b>TOK-PC100FW</b>	ムジシロ リング フタ	141
<b>TRCP-20</b>	キャッチクールCH20g	158
<b>TRCP-20K</b>	キャッチクールCH20g大口	158
<b>TRCP-30</b>	キャッチクールCH30g	158
<b>TRCP-30K</b>	キャッチクールCH30g大口	158
<b>TRCP-50</b>	キャッチクールCH50g	158
<b>TRCP-50K</b>	キャッチクールCH50g大口	158
<b>TRCP-100</b>	キャッチクールCH100g	158
<b>TRCP-100K</b>	キャッチクールCH100g大口	158
<b>TRCP-150L</b>	キャッチクールCHロング150g	158
<b>TRCP-150LK</b>	キャッチクールCHロング150g大口	158
<b>TRCP-200</b>	キャッチクールCH200g	158
<b>TRCP-200K</b>	キャッチクールCH200g大口	158
<b>TRCP-200L</b>	キャッチクールCHロング200g	158
<b>TRCP-200LK</b>	キャッチクールCHロング200g大口	158
<b>TRCP-250L</b>	キャッチクールCHロング250g	158
<b>TRCP-250LK</b>	キャッチクールCHロング250g大口	158
<b>TRCP-300</b>	キャッチクールCH300g	158
<b>TRCP-300K</b>	キャッチクールCH300g大口	158
<b>TRCP-400</b>	キャッチクールCH400g	158
<b>TRCP-400K</b>	キャッチクールCH400g大口	158
<b>TRCP-500</b>	キャッチクールCH500g	158
<b>TRCP-500K</b>	キャッチクールCH500g大口	158
<b>TRCP-700</b>	キャッチクールCH700g	158
<b>TRCP-700K</b>	キャッチクールCH700g大口	158
<b>TRCP-800</b>	キャッチクールCH800g	158
<b>TRCP-800K</b>	キャッチクールCH800g大口	158
<b>TRCP-1000</b>	キャッチクールCH1000g	158
<b>TRCP-1000K</b>	キャッチクールCH1000g大口	158
<b>TRF-50</b>	キャッチクール不織布50g	158
<b>TRF-50K</b>	キャッチクール不織布50g大口	158
<b>TRF-200</b>	キャッチクール不織布200g	158
<b>TRF-200K</b>	キャッチクール不織布200g大口	158
<b>TRF-300</b>	キャッチクール不織布300g	158
<b>TRF-300K</b>	キャッチクール不織布300g大口	158
<b>TRF-500</b>	キャッチクール不織布500g	158
<b>TRF-500K</b>	キャッチクール不織布500g大口	158
<b>TSA-554</b>	ちらし折かぶせフタ無地セット	127
<b>TSA-555</b>	ちらし折かぶせフタ髷セット	127
<b>TSA-556</b>	ちらし折透明フタセット	127
<b>TSA-561</b>	6-W雅かぶせフタ髷セット	127
<b>TSA-563</b>	8-W雅かぶせフタ髷セット	127
<b>TSA-565</b>	9-W雅かぶせフタ髷セット	127
<b>TSA-571</b>	6-W雅透明フタセット	127
<b>TSA-573</b>	8-W雅透明フタセット	127
<b>TSA-575</b>	9-W雅透明フタセット	127
<b>TSA-581</b>	6-W雅かぶせフタ無地セット	127
<b>TSA-583</b>	8-W雅かぶせフタ無地セット	127
<b>TSA-585</b>	9-W雅かぶせフタ無地セット	127
<b>TSB-603</b>	かぶせフタ無地セット0.8号	126
<b>TSB-604</b>	かぶせフタ髷セット0.8号	126
<b>TSB-605</b>	透明フタセット0.8号	126
<b>TSB-606</b>	かぶせフタ無地セット1号	126
<b>TSB-607</b>	かぶせフタ髷セット1号	126
<b>TSB-608</b>	透明フタセット1号	126
<b>TSB-612</b>	かぶせフタ無地セット2号	126
<b>TSB-613</b>	かぶせフタ髷セット2号	126
<b>TSB-618</b>	かぶせフタ無地セット特2号	126
<b>TSB-619</b>	かぶせフタ髷セット特2号	126
<b>TSB-624</b>	かぶせフタ無地セット3号	126
<b>TSB-625</b>	かぶせフタ髷セット3号	126
<b>TSB-630</b>	かぶせフタ無地セット4号	126
<b>TSB-631</b>	かぶせフタ髷セット4号	126
<b>TSB-636</b>	かぶせフタ無地セット5号	126

品番	品名	掲載ページ
<b>TSB-637</b>	かぶせフタ髷セット5号	126
<b>TSE-763</b>	丼 #6-W(木目)かぶせフタセット(無地)	129
<b>TSE-863</b>	丼 #6-W(黒木目)かぶせフタセット(無地)	129
<b>TSE-864</b>	丼 #7-W(黒木目)かぶせフタセット(無地)	129
<b>TYO-1A</b>	晒クレープロール平01	88
<b>TYO-1B</b>	未晒クレープロール平01	88
<b>TYO-3A</b>	晒ポテト三角袋03	88
<b>TYO-3B</b>	未晒ポテト三角袋03	88
<b>TYO-4A</b>	晒クレープ三角袋04	88
<b>TYO-4B</b>	未晒クレープ三角袋04	88
<b>TYO-5</b>	晒クレープ三角袋ムジ01	89
<b>TYO-6</b>	晒三角袋ムジ02	89
<b>TYO-7</b>	晒ポテト袋ムジ03	89
<b>TYO-15</b>	スパイラルクレープ袋01萌	88
<b>TYO-16</b>	スパイラルクレープ袋02青	88
<b>TYO-17</b>	スパイラルクレープ袋03ピンク	88
<b>TYO-18</b>	スパイラルクレープ袋04ブラウン	88
<b>TYO-19</b>	スパイラルクレープ袋05リボン	88
<b>TYO-20</b>	クレープスタンド	88
<b>TYO-21</b>	未晒無地三角袋(Pizza)	89
<b>TYO-22</b>	ポテト03M無地(茶)	89
<b>TYO-23</b>	パブルワッフル袋-030(茶)	89
<b>TYO-24</b>	ワッフルクレープ袋-109(茶)	89
<b>TYO-25</b>	無地三角袋T04(茶ラミ)スパイラル	89
<b>TYO-26</b>	無地三角袋T05(白)スパイラル	89
<b>TYO-30</b>	ワッフルコーンミニ-012(白)	89
<b>TYO-31</b>	ワッフルコーンS-003(白)	89
<b>TYO-32</b>	ワッフルコーンL-043(白)	89
<b>TYO-33</b>	フレアトップコーン-044(白)	89
<b>TYO-34</b>	メーブルコーン-101(白)	89
<b>TYO-35</b>	ワッフルコーンミニ-012(茶)	89
<b>TYO-36</b>	ワッフルコーンS-003(茶)	89
<b>TYO-37</b>	ワッフルコーンL-043(茶)	89
<b>TYO-38</b>	フレアトップコーン-044(茶)	89
<b>TYO-39</b>	メーブルコーン-101(茶)	89
<b>W~</b>		
<b>WH-25</b>	竹包ひも小	136
<b>WH-30</b>	竹包ひも中	136
<b>WH-40</b>	竹包ひも大	136
<b>WH-100</b>	竹包小	135
<b>WH-150</b>	竹包中	135
<b>WH-200</b>	竹包大	135
<b>WH-500</b>	竹包ボックス小	136
<b>WH-510</b>	竹包ボックス中	136
<b>WH-520</b>	竹包ボックス大	136
<b>WS-310</b>	WS-310小	136
<b>WS-320</b>	WS-320中	136
<b>Y~</b>		
<b>YM-RUS1A</b>	赤うるしVBOX-SS	129
<b>YM-RUS2A</b>	赤うるしVBOX-S	129
<b>YM-RUS3A</b>	赤うるしVBOX-M	129
<b>YM-S1A</b>	黒うるしVBOX-SS	129
<b>YM-S1FA</b>	黒うるしVBOX-SS深	129
<b>YM-S2A</b>	黒うるしVBOX-S	129
<b>YM-S2FA</b>	黒うるしVBOX-S深	129
<b>YM-S3A</b>	黒うるしVBOX-M	129
<b>YM-S3FA</b>	黒うるしVBOX-M深	129
<b>YM-S4A</b>	黒うるしVBOX-L	129
<b>YM-S5A</b>	黒うるしVBOX-128角	129
<b>YM-S5FA</b>	黒うるしVBOX-128角深	129
<b>YZ-17</b>	不織布手提袋(黒)	175
<b>YZ-18</b>	マチ広紺	175
<b>YZ-19</b>	不織布手提袋(紺)小	175

# 別注デザインできます！

お客様に合わせた、オリジナルパッケージをお作りいたします。

箱・袋・シール・リボン・包装紙等、

お客様のご要望や、中身に合わせた仕様で

オリジナルパッケージをトータルでご提案いたします。

社内で箱の形状作成からデザインまでおこない

実製品に近いサンプルでご確認いただけます。



CAD



CAM



UVインクジェット

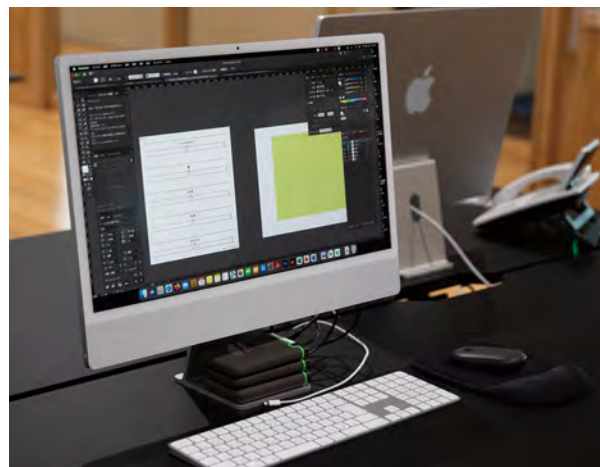

Mac

TYPE

1

## セミオーダー・名入れ

本冊子に掲載されている商品の名入れおよび木型を使ったオリジナル製品の作成が可能です。

※印刷方法・ロット等、一部商品によっては対応できないものもございます。



材質・色の変更



名入れ箔押し



オリジナルデザイン

TYPE

2

## フルオーダー

サイズ、形状、色、素材、数量 等、お客様のご要望にあわせて可能な限りでオリジナル製品をお作りいたします。

※詳細は、担当者までお問い合わせください。

■ 打合せから納品までの流れ

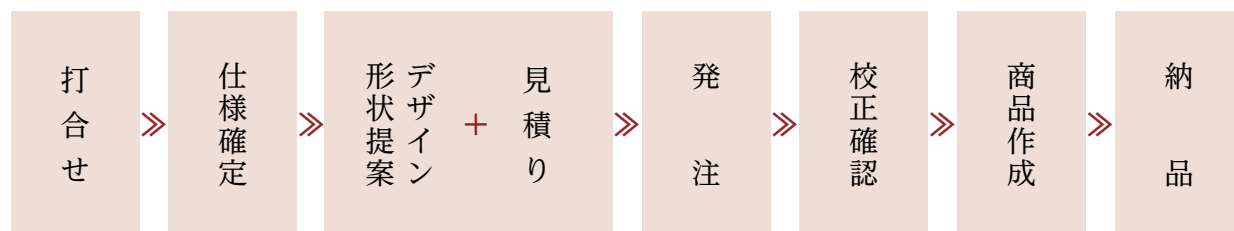

# FOOD

FOOD GIFT & TAKE OUT PACKAGE CATALOG



さあ、あけよう「未来のワクワク」を  
**ヤマニパッケージ**

www.yamani-p.com    info@yamani-p.com    yamanipackage

本 社 / 〒500-8650 岐阜県岐阜市清本町2丁目44番地  
TEL 058-274-3111 (代) FAX 058-274-3117

東京支店 / 〒141-0032 東京都品川区大崎1-11-1 ゲートシティ大崎ウエストタワー 1F  
TEL 03-5759-3385 (代) FAX 03-5759-3488

- 大 阪 支 店 / 大阪府吹田市江坂町1-23-43 ファサード江坂ビル3F TEL 06-4861-7227 FAX 06-4861-0127
- 東 濃 支 店 / 岐阜県土岐市泉町定林寺大洞 2 8 - 1 TEL 0572-55-1221 FAX 0572-55-1247
- 四 日 市 支 店 / 三重県四日市市西阿倉川上野 3 2 6 - 1 TEL 059-332-8770 FAX 059-332-6487
- 福 岡 支 店 / 福岡県福岡市東区多の津1-14-1 FRCビル9F TEL 092-710-6204 FAX 092-710-6205
- 仙 台 支 店 / 宮城県仙台市若林区伊在 3 - 10 - 5 - 103 TEL 022-781-5452 FAX 022-781-5456



このカタログはFSC®認証紙で  
作成しています。

通し番号	担当
8-03	

26.02.5,000.K